

สารบัญ/Contents

หน้า

บทความวิจัย

- ส่วนประสมทางการตลาดที่มีผลต่อการตัดสินใจซื้อสมาร์ตโฟนของผู้บริโภคในเขตภาคใต้ตอนบน 5
Marketing Mix Affecting Purchasing Decision on Smart Phones of Consumers in Upper South of
Thailand
บีทนาร่า คิม, ปริญญา บรรจงมณี

- ปัจจัยทางการบริหารที่ส่งผลต่อประสิทธิภาพการจัดการเรียนรู้ที่เน้นผู้เรียนเป็นสำคัญ ในสถานศึกษา 18
สังกัดสำนักงานเขตพื้นที่การศึกษามัธยมศึกษา เขต 7 จังหวัดปราจีนบุรี
The Administration Factors Affecting to Child Centered Efficiency in School under the Secondary
Educational Service Area Office 7 Prachin Buri Province
สวรส ตาลกุล, ปิยะนาถ บุญมีพิพิธ

- ความสูงของต้นท่อน้ำที่มีผลต่อประสิทธิภาพของตะบันน้ำที่ใช้หลักการเปลี่ยนแปลงโมเมนตัม 27
ของการไหลและการดลมวลน้ำ
Height of water source costing on effective of sock with principle to change fluid flow momentum
and water impulse
โชติวัชรน์ สุภีรัตน์กุล

- การจัดการการท่องเที่ยวโดยชุมชนกับการพัฒนาการท่องเที่ยวอย่างยั่งยืนของชุมชนบางขันแตก 32
จังหวัดสมุทรสงคราม
Community Based Tourism Management and Sustainable Tourism Development of Bangkantaek
Community in Samutsongkhram Province
สุคนธ์อม ตันเจริญ

บทความวิจัย

- การพัฒนากิจกรรมเสริมประสบการณ์ด้วยการจัดประสบการณ์แบบโครงการร่วมกับข้อมูลท้องถิ่น เพื่อส่งเสริมความสามารถในการคิดและแก้ปัญหา และทักษะการแสวงหาความรู้ของเด็กปฐมวัย 42
- Development the Supported Experience by Project Approach with Local Information to Promote Thinking and Problem Solving Ability and Knowledge Seeking Skill of Early Childhood
- ธิดาพร เทวัญประทานพร, ชนสิทธิ์ สิทธิสูงเนิน

- พฤติกรรมการบริหารของผู้บริหารสถานศึกษาที่ส่งผลต่อการเป็นองค์กรแห่งการเรียนรู้ของสถานศึกษา อาชีวศึกษาเอกชน จังหวัดบุรีรัมย์ 52
- The Administrators' Behavior Affecting to Learning Organization of Private Vocational School in Buriram Province
- ปรีชา สร้อยสวน, ปิยะนาถ บุญมีพิพิธ

- รูปแบบการส่งเสริมการแพทย์แผนไทยในองค์กรปกครองส่วนท้องถิ่น กรณีศึกษาเทศบาล ในจังหวัดชัยภูมิ 61
- Model of promoting Thai traditional medicine in local administrative organizations Municipal case study In Chaiyaphum Province
- ชิตีรัตน์ เหล่าคมพุดผาจารย์

- การพัฒนารูปแบบการจัดการเรียนรู้โดยใช้กรณีศึกษาเป็นฐานร่วมกับปัญหาเป็นฐานและแนวคิด ห้องเรียนกลับด้าน เพื่อเสริมสร้างความสามารถในการแก้ปัญหาอย่างสร้างสรรค์ สำหรับนักเรียนชั้น มัธยมศึกษาปีที่ 4 69
- Development of the Learning Model Using Case-Based Learning and Problem Based Learning with Flipped Classroom to Enhance Creative Problem Solving for Tenth Grade Students
- วาทัญญู สุวรรณประทีป, ชนสิทธิ์ สิทธิสูงเนิน

บทความวิจัย

ความพึงพอใจของนักศึกษาในการเรียนการสอนของ ศ.(เกียรติคุณ) ดร.อนันต์ รัศมี ที่เรียนวิชาระเบียบวิธีวิจัยทางรัฐศาสตร์ 1 และ 2 ปีการศึกษา 2558-2559 มหาวิทยาลัยมหาจุฬาลงกรณราชวิทยาลัย วิทยาลัยสงฆ์ชัยภูมิ 79

Student's Satisfaction toward the Lecture Taught by Prof. (Honorary) Dr. Ananta Rusmee on the Subject of Political Science Research Methodology 1 and 2, Academic Year of 2015-2016, Mahachulalongkornrajavidyalaya University, Chaiyaphum Buddhist College
อนันต์ รัศมี

ความสัมพันธ์ระหว่างภาวะผู้นำทางวิชาการกับประสิทธิผลงานวิชาการของสถานศึกษา ในสังกัดสำนักงานเขตพื้นที่การศึกษาประถมศึกษากรุงเทพมหานคร เขตบางขุนเทียน 85

The Relationship between Academic Leadership and Academic Effectiveness in schools under the Office of Bangkok Primary Education Service Area, Bangkokhuntingiaen
ละไมพร พูลเมือง, ปิยะนาถ บุญมีพิพิธ

รูปแบบการพัฒนา M-Learning : กรณีศึกษา กลุ่มสาระเรียนรู้สังคมศึกษา ศาสนา และวัฒนธรรม โรงเรียนพระปริยัติธรรม แผนกสามัญศึกษา 95

Development Model of M-Learning : Case Study Media in Social Studies, Religion and Culture Learning Substance for the General Education Section of Phra Pariyattidhamma Schools
กิตติพร ไชยโรจน์, ปัญญา เลิศไกร, ศศลักษณ์ ทองขาว

การพัฒนาความสามารถด้านการพูดภาษาอังกฤษในชั้นเรียน โดยใช้บทบาทสมมติที่เน้นกิจกรรมการฝึกปฏิบัติการสอนสำหรับนักศึกษาครุภาษาอังกฤษระดับปริญญาตรี วิทยาลัยครูหลวงพระบาง สาธารณรัฐประชาธิปไตยประชาชนลาว 101

The Development of English Speaking for Classroom Expressions through Role Play Focused on the Teaching Practise Activities for English – majored Graduate Students in Luangprabang Teacher Training College, Lao PDR
สันติ บุญจันทร์ประเสริฐ, สริตา บัวเขียว, ยุพิน ยืนยง



บทความวิจัย

- การบริหารวิชาการของผู้บริหารสถานศึกษาที่ส่งผลต่อพฤติกรรมการสอนของครูในสังกัดสำนักงาน
เขตพื้นที่การศึกษาประถมศึกษากรุงเทพมหานคร เขตบางขุนเทียน 113
Academic Administration Affecting to Teachers Behavioral for Teaching in school under the Office
of Bangkok Primary Education Service Area Bangkhuntiaen
วิภากรณ์ ยอดยศ, ปิยะนาถ บุญมีพิพิธ

บทความวิชาการ

- ความแข็งแกร่งของตราสินค้าคือความสำเร็จของการสร้างภาพลักษณ์องค์กร 124
Brand Strength Means the Success of Corporate Image Creation
ภัศรกันต์ ทรัพย์มหาโชค

- กระบวนการสะสมทุนของโครงสร้างอำนาจท้องถิ่นในจังหวัดเพชรบุรี 133
The Process of Capital Accumulation of Local Power Structure in Phetchaburi
ณัชชานุช พิพิธธนรัตน์

- คำแนะนำในการเตรียมต้นฉบับ 140

ส่วนประสมทางการตลาดที่มีผลต่อการตัดสินใจซื้อสมาร์ทโฟนของผู้บริโภค ในเขตภาคใต้ตอนบน

Marketing Mix Affecting Purchasing Decision on Smart Phones of Consumers in Upper South of Thailand

บีทนาร่า คิม^{1*}

Kim Beetnara^{1*}

ปริญญา บรรจงมณี²

Parinya Bunjongmanee²

บทคัดย่อ

การวิจัยครั้งนี้มีวัตถุประสงค์เพื่อ 1) ศึกษาพฤติกรรมผู้บริโภคต่อการตัดสินใจซื้อสมาร์ทโฟนในเขตภาคใต้ตอนบน 2) ศึกษาส่วนประสมทางการตลาดที่มีผลต่อการตัดสินใจซื้อสมาร์ทโฟนของผู้บริโภคในเขตภาคใต้ตอนบน 3) เปรียบเทียบเปรียบเทียบส่วนประสมทางการตลาดที่มีผลต่อการตัดสินใจซื้อสมาร์ทโฟนของผู้บริโภคในเขตภาคใต้ตอนบน จำแนกตามลักษณะส่วนบุคคล 4) ศึกษาความสัมพันธ์ระหว่างพฤติกรรมผู้บริโภคกับส่วนประสมทางการตลาดที่มีผลต่อการตัดสินใจซื้อสมาร์ทโฟนในเขตภาคใต้ตอนบน และ 5) ศึกษาข้อเสนอแนะเพิ่มเติมเกี่ยวกับส่วนประสมทางการตลาดที่มีผลต่อการตัดสินใจซื้อสมาร์ทโฟนของผู้บริโภคในเขตภาคใต้ตอนบน กลุ่มตัวอย่างที่ใช้ในการวิจัย ได้แก่ ประชากรในเขตภาคใต้ตอนบน จำนวน 385 คน เครื่องมือที่ใช้ในการวิจัย ได้แก่ แบบสอบถาม สถิติที่ใช้ในการวิจัย ได้แก่ ความถี่ ร้อยละ ค่าเฉลี่ย ส่วนเบี่ยงเบนมาตรฐาน การทดสอบค่าที และการวิเคราะห์ความสัมพันธ์โดยใช้สถิติไคสแควร์

ผลการวิจัยพบว่า 1) พฤติกรรมการตัดสินใจซื้อสมาร์ทโฟนของผู้บริโภคในเขตภาคใต้ตอนบน พบว่า ผู้บริโภคส่วนใหญ่มีเหตุผลเพื่อช่วยในการทำงาน ซื้อด้วยเงินสด เลือกระบบปฏิบัติการ Android เลือกยี่ห้อ Apple นิยมซื้อที่ร้านค้าของเครือข่ายโทรศัพท์เคลื่อนที่ เช่น AIS, True Shop, DTAC ได้ข้อมูลจากสื่ออินเทอร์เน็ต และสมาชิกในครอบครัวมีส่วนในการตัดสินใจซื้อ 2) ส่วนประสมทางการตลาดที่มีผลต่อการตัดสินใจซื้อสมาร์ทโฟนของผู้บริโภคในเขตภาคใต้ตอนบน โดยรวมมีค่าเฉลี่ยอยู่ในระดับมากที่สุด เมื่อพิจารณารายด้านพบว่า ด้านผลิตภัณฑ์ มีค่าเฉลี่ยสูงที่สุด รองลงมาคือ ด้านบุคลากร ด้านภาพลักษณ์ ด้านการส่งเสริมการตลาด ด้านกระบวนการ ด้านช่องทางการจัดจำหน่าย และด้านราคา ตามลำดับ 3) ผู้บริโภคที่มีเพศ ระดับการศึกษา อาชีพ และรายได้ต่อเดือนต่างกัน มีความคิดเห็นต่อส่วนประสมทางการตลาดที่มีผลต่อการตัดสินใจซื้อสมาร์ทโฟนของผู้บริโภคในเขตภาคใต้ตอนบนแตกต่างกัน อย่างมีนัยสำคัญทางสถิติที่ระดับ 0.01 ส่วนผู้บริโภคที่มีอายุต่างกัน มีความคิดเห็นต่อส่วนประสมทางการตลาดที่มีผลต่อการตัดสินใจซื้อสมาร์ทโฟนของผู้บริโภคในเขตภาคใต้ตอนบนแตกต่างกัน ไม่แตกต่างกัน 4) พฤติกรรมผู้บริโภคทุกด้าน ประกอบด้วย เหตุผลที่ตัดสินใจซื้อ วิธีการชำระเงิน ระบบปฏิบัติการของสมาร์ทโฟน การเลือกยี่ห้อสมาร์ทโฟน

^{1*} นักศึกษาหลักสูตรบริหารธุรกิจมหาบัณฑิต สาขาวิชาการจัดการทั่วไป มหาวิทยาลัยนานาชาติแสดมฟอร์ด อ.ชะอำ จ.เพชรบุรี 76120

² อาจารย์ที่ปรึกษาวิทยานิพนธ์ หลักสูตรบริหารธุรกิจมหาบัณฑิต สาขาวิชาการจัดการทั่วไป มหาวิทยาลัยนานาชาติแสดมฟอร์ด

สถานที่ที่นิยมซื้อ แหล่งที่มาของข้อมูลก่อนตัดสินใจซื้อ และผู้ที่มีส่วนร่วมในการตัดสินใจซื้อ มีความสัมพันธ์กับส่วนประสมทางการตลาดที่มีผลต่อการตัดสินใจซื้อสมาร์ทโฟนในเขตภาคใต้ตอนบน อย่างมีนัยสำคัญทางสถิติที่ระดับ 0.01 5) ข้อเสนอแนะเพิ่มเติมเกี่ยวกับส่วนประสมทางการตลาดที่มีผลต่อการตัดสินใจซื้อสมาร์ทโฟนของผู้บริโภคในเขตภาคใต้ตอนบน พบว่า ผู้ตอบแบบสอบถามส่วนใหญ่เห็นว่าก่อนการวางจำหน่ายควรทำการทดสอบสมาร์ทโฟนก่อน เพื่อความปลอดภัยของผู้บริโภคและเป็นไปตามมาตรฐานสากล รองลงมาคือ สามารถติดต่อกับเจ้าหน้าที่ที่เป็นผู้รับผิดชอบและดูแลการบริการหลังการขายโดยตรง เมื่อโทรศัพท์มีปัญหา ความคงทนของแบตเตอรี่ในการใช้งานในแต่ละวัน สายชาร์จแบตเตอรี่ควรมีความคงทนมากขึ้นกว่าเดิม และผู้จัดจำหน่ายควรจัดกิจกรรมที่หลากหลายเพื่อส่งเสริมการขายเช่น ลดราคาในเทศกาลสำคัญ มีกิจกรรมให้ผู้ซื้อได้ร่วมสนุก หรือมีของแถม ตามลำดับ

คำสำคัญ : ส่วนประสมทางการตลาด การตัดสินใจซื้อ สมาร์ทโฟน

Abstract

This research aimed to : 1) study the consumer's behavior affecting purchasing decision on smart phones of consumers in Upper South of Thailand, 2) study the marketing mix affecting purchasing decision on smart phones of consumers in Upper South of Thailand, 3) compare the marketing mix affecting purchasing decision smart phones of consumers in Upper South of Thailand classified by personal factors of consumers, 4) study the relationship between consumer's behavior and the marketing mix affecting purchasing decision on smart phones of consumers in Upper South of Thailand, and 5) study the suggestion about the marketing mix affecting purchasing decision on smart phones of consumers in Upper South of Thailand. The sample were 385 informants from population in Upper South of Thailand. The research instrument was questionnaire. The statistics used for data analysis were percentage, mean, standard deviation, t-test, One-way ANOVA, and Chi-square.

The research results were as follows : 1) The consumer's behavior affecting purchasing decision on smart phones of consumers in Upper South of Thailand found that were consumer selected reasons to work, buy with cash, select android operating system, select Apple brand, bought at the store's mobile network at AIS, True Shop, DTAC, deeds on the internet, family members to purchasing decision. 2) The marketing mix affecting purchasing decision on smart phones of consumers in Upper South of Thailand, were overall and aspect at a highest level. It was found that the aspect with the highest mean was product, ranked in descending order of the personnel, image, promotion marketing, process, distribution channel, and price, respectively. 3) The consumers with different sex, education, career, and income of month, had different opinions based on marketing mix affecting purchasing decision on smart phones of consumers in Upper South of Thailand with significantly at 0.01 level. The age of consumers had no significant differences opinions based on marketing mix affecting purchasing decision on smart phones of consumers in Upper South of Thailand. 4) The consumer's behavior all aspect include the purchasing decision, method of payment, the operating system of smart phone, brand of smart phones, popular places to purchasing, sources of information before making purchase, and those who involved in purchasing decision relation with marketing mix affecting purchasing decision on smart phones of consumers in Upper South of Thailand with significantly at 0.01 level. 5) The suggestion about the marketing mix affecting purchasing decision on smart phones of consumers in Upper South of Thailand include the most respondents that before the test should be available on your smart phone

for the safety of consumers, and according to the international standards, ranked in descending order of contact the person is responsible for the care and after-sales service directly when phone problems ; the durability of the batteries in use on a daily basis ; the charging batteries should be durable than the original ; and distributors should provide a variety of activities for promotions such as discounts at major festivals, buyers have to fun or a giveaway.

Keywords : marketing mix, purchasing decision, smart phones

บทนำ

จากอดีตมนุษย์ได้มีการติดต่อสื่อสารโดยการกำหนดให้มีสัญลักษณ์ต่าง ๆ เพื่อความเข้าใจระหว่างมนุษย์ด้วยกัน ทั้งการใช้สัญลักษณ์ที่เป็นภาษาพูด ภาษาเขียน รูปภาพ หรือทำทางที่แสดงออกมาเพื่อให้ทราบความต้องการของอีกฝ่ายหนึ่งจากการสื่อสาร โดยใช้สัญลักษณ์นี้เองจึงมีการพัฒนาอย่างต่อเนื่องโดยการนำอุปกรณ์เครื่องมือมาใช้ในการติดต่อสื่อสารเพื่อให้เกิดความสะดวกรวดเร็วยิ่งขึ้นจนมีการติดต่อสื่อสารได้ในระยะไกล ๆ ซึ่งเริ่มต้นจากการใช้รหัสมอร์สในการส่งสัญญาณ แต่บางครั้งก็มีข้อจำกัดหรือการคลาดเคลื่อนด้วยเหตุนี้จึงมีการพัฒนาการ นำระบบโทรศัพท์พื้นฐานมาเป็นอุปกรณ์เครื่องมือที่ช่วยในการติดต่อสื่อสาร [1] ในยุคโลกไร้พรมแดนนี้มีการเปลี่ยนแปลงทางด้านต่าง ๆ เนื่องจากการเปลี่ยนแปลงของข้อมูลข่าวสารอย่างมหาศาล ไม่ว่าจะเป็นการเปลี่ยนแปลงทางสังคม วัฒนธรรม การเมือง เทคโนโลยี และเศรษฐกิจ การเปลี่ยนแปลงเหล่านี้เองที่ส่งผลให้ความต้องการและพฤติกรรมของผู้บริโภคเปลี่ยนแปลงไป และฉันทนาการตลาดไม่ศึกษาความเปลี่ยนแปลง และไม่ปรับปรุงแนวคิดให้ทันต่อการเปลี่ยนแปลงของผู้บริโภคเหล่านั้นก็ยากที่จะทำการตลาดสำเร็จได้ และตรงกับความต้องการของประชาชน ประกอบกับสังคมที่มีการเร่งรีบและแข่งขันตลอดเวลา เวลาถือเป็นสิ่งที่มีค่าสูงสุด การใช้เวลาในการทำกิจกรรมต่างๆจึงต้องประหยัดรวดเร็วและคุ้มค่ามากที่สุด [2]

การให้บริการโทรศัพท์เคลื่อนที่ระบบสมาร์ตโฟนในปัจจุบัน ไม่เพียงแต่ให้บริการแบบเสียง (Voice) คือ การโทรออกและรับสายเท่านั้น ยังมีการให้บริการแบบบริการเสริมที่ไม่เกี่ยวข้องกับเสียง ซึ่งโดยทั่ว ๆ

ไปเราเรียกบริการเสริมกลุ่มนี้ว่า Non-Voice Services เช่น โมบายอินเทอร์เน็ต การส่งข้อความสั้น ๆ (Short Message Service : SMS) และอีกประเภทหนึ่งซึ่งสามารถแนบข้อความเสียง ภาพเคลื่อนไหว ภาพสี (Multimedia Messaging Service : MMS) อีกด้วย [3] เนื่องจากเป็นโทรศัพท์เคลื่อนที่ที่มีระบบปฏิบัติการระดับสูงในตัว มีความยืดหยุ่นในการใช้งานสูง ติดตั้งโปรแกรมได้หลากหลาย และมีความคล่องตัวในการใช้งานรวมถึงแอปพลิเคชันที่ช่วยให้การเชื่อมต่อกับโลกออนไลน์ และเว็บไซต์เครือข่ายสังคม (Social Network) ซึ่งการที่โทรศัพท์เคลื่อนที่ที่สามารถใช้งานได้หลากหลายมากขึ้น ทำให้ผู้ใช้บริการหันมาให้ความสำคัญกับลูกค้าเฉพาะกลุ่มมากขึ้น เนื่องจากประชาชนแต่ละกลุ่มจะใช้บริการที่แตกต่างกันไปทำให้ผู้ใช้บริการต้องหันมาให้ความสนใจกับความต้องการของประชาชนในการใช้โทรศัพท์เคลื่อนที่มากขึ้น เพื่อที่จะให้บริการและจัดรายการส่งเสริมการขายได้ตรงกับความต้องการของประชาชนมากที่สุด โดยเฉพาะอย่างยิ่งความนิยมการใช้โทรศัพท์เคลื่อนที่ในกลุ่มวัยรุ่นเป็นวัยที่ต้องการการยอมรับจากสังคมและกลุ่มเพื่อน ซึ่งเป็นกลุ่มที่มีอิทธิพลมากต่อความคิดและพฤติกรรมของวัยรุ่น วัยรุ่นจึงต้องปรับตัวให้ทันสมัย ต้องทำตัวเหมือนเพื่อน เพื่อแสดงถึงความทันสมัย ทำให้ในปัจจุบันการเลือกใช้โทรศัพท์เคลื่อนที่ของประชาชนได้เปลี่ยนแปลงไป การตัดสินใจในการซื้อโทรศัพท์เคลื่อนที่ได้มีการเปิดกว้างให้เลือกซื้ออีกทั้งยังเป็นค่านิยมของการใช้โทรศัพท์เคลื่อนที่มักจะคล้อยตามไปกับกระแสสังคม [4]

โทรศัพท์เคลื่อนที่ประกอบด้วยสองส่วน ได้แก่ ส่วนแรกเป็นส่วนเครือข่ายหรือระบบสัญญาณ ส่วนที่สองเป็นส่วนของโทรศัพท์มือถือ โดยทั้งสองส่วนนี้จะ

ต้องใช้ประกอบกันจึงจะสามารถใช้งานได้อย่างสมบูรณ์ รูปแบบการให้บริการของโทรศัพท์มือถือสามารถแบ่งเป็น 2 รูปแบบหลัก ๆ คือ 1) การพูดคุยระหว่างกัน หรือ Voice Service 2) การบริการอื่น ๆ ที่เรียกว่า Non-Voice Service ซึ่งปัจจุบันบริการในรูปแบบหลังนี้มีการเติบโตในสัดส่วนที่สูงมาก ซึ่งผู้ประกอบการต่างหิบบกกลยุทธ์ทางการตลาดออกมาใช้ และต่างแข่งขันกันพัฒนาเทคโนโลยี คุณสมบัติและการออกแบบฟังก์ชันต่าง ๆ ของโทรศัพท์เคลื่อนที่รวมถึงนวัตกรรมใหม่ ๆ ออกมาเสนอเพื่อให้ตอบสนองความต้องการของผู้บริโภคที่มีแนวโน้มพฤติกรรมเปลี่ยนแปลงไปในทิศทางที่ต้องการกับความเจริญก้าวหน้าทางเทคโนโลยีที่มีการพัฒนาอย่างไม่หยุดยั้ง ซึ่งในปัจจุบันโทรศัพท์ที่ได้รับความนิยมเป็นอย่างมากคือ โทรศัพท์ประเภทสมาร์ตโฟน (Smart Phone) [5] เนื่องจากมีความสามารถสูงกว่าโทรศัพท์ทั่วไป และสามารถเลือกใช้ Application ต่าง ๆ ได้ โทรศัพท์ประเภทสมาร์ตโฟน (Smart Phone) ถูกออกแบบมาให้ใช้งานอินเทอร์เน็ตโดยมีรูปแบบใกล้เคียงกับการใช้งานบนจอคอมพิวเตอร์ขนาดใหญ่ โดยมีระบบปฏิบัติการคล้ายกับคอมพิวเตอร์ นอกจากนี้ผู้ประกอบการยังมีการพัฒนาระบบปฏิบัติการและโปรแกรมต่าง ๆ เพื่อรองรับโทรศัพท์มือถือให้มีประสิทธิภาพสูงสุด การเติบโตของ “Smart Phone” ทำให้บริการทุกอย่างที่ต้องการการเชื่อมต่ออินเทอร์เน็ตได้รับความนิยมสูงมากขึ้น และยังทำให้จำนวนผู้ใช้ “Mobile Internet” ทั้งผ่านเครือข่าย 2G (EDGE/GPRS) และ 3G เติบโตสูงตามไปด้วย ต่อไปโทรศัพท์ “Smart Phone” จะกลายเป็น “Multimedia Integrated Devices” หรืออุปกรณ์ที่รวมความบันเทิง

ศูนย์วิจัยกสิกรไทย [6] รายงานว่าพฤติกรรมที่เปลี่ยนไปของผู้บริโภคในยุคปัจจุบันที่มีความต้องการโทรศัพท์เคลื่อนที่ที่มีมัลติมีเดียหลากหลาย ไม่ว่าจะเป็นคุณสมบัติการเข้าถึงเครือข่ายสังคมออนไลน์ที่ง่าย และใช้งานสะดวกหรือแม้แต่การรองรับการใช้งานมัลติมีเดีย ทำให้โทรศัพท์เคลื่อนที่ได้รับการพัฒนาฟังก์ชันการทำงานใหม่ที่หลากหลาย

เพื่อตอบสนองความต้องการดังกล่าวมากยิ่งขึ้น โดยเฉพาะอย่างยิ่งโทรศัพท์เคลื่อนที่แบบสมาร์ตโฟน ซึ่งกำลังอยู่ในกระแสมความนิยมของผู้บริโภคในปัจจุบัน ศูนย์วิจัยกสิกรไทยยังพบว่า ปัจจุบันผู้บริโภค มีการถือครองสมาร์ตโฟนในสัดส่วนสูงถึงร้อยละ 50.4 โดยกลุ่มผู้บริโภคที่เพิ่มเริ่มทำงานในช่วงอายุ 20-24 ปี มีสัดส่วนการใช้งานสมาร์ตโฟนมากที่สุดถึงร้อยละ 56 ถึงแม้ว่าสัดส่วนการถือครองสมาร์ตโฟนของผู้บริโภคจะอยู่ในระดับที่ค่อนข้างสูง แต่ผู้ที่ยังไม่มีสมาร์ตโฟนในครอบครองก็มีแผนที่จะซื้อสมาร์ตโฟนไว้ใช้งานในอนาคตมากกว่าร้อยละ 20 จากผลสำรวจดังกล่าว นับได้ว่าความต้องการสมาร์ตโฟนในตลาดยังคงมีอยู่มากและยังคงมีช่องว่างทางการตลาดให้เติบโตไปได้อีกทั้งจากกลุ่มผู้บริโภคที่ยังไม่มีสมาร์ตโฟน และกลุ่มผู้ที่ใช้งานสมาร์ตโฟนอยู่แล้ว แต่ต้องการเปลี่ยนเครื่องใหม่ที่มีประสิทธิภาพสูงขึ้น

นอกเหนือจากนี้เมื่อพิจารณาถึงพฤติกรรม การถือครองโทรศัพท์เคลื่อนที่ของผู้บริโภคในเขตภาคใต้ตอนบน พบว่า ในปัจจุบันผู้บริโภคส่วนใหญ่มีการถือครองโทรศัพท์เคลื่อนที่ที่รองรับการถ่ายรูปแบบมัลติมีเดีย และการเชื่อมต่ออินเทอร์เน็ตความเร็วสูง (EDGE/WIFI/3G/4G) ในสัดส่วนที่สูง สะท้อนให้เห็นถึงพฤติกรรมผู้บริโภคในปัจจุบันที่ใช้งานโทรศัพท์เคลื่อนที่ในลักษณะอุปกรณ์พกพาสารพัดประโยชน์ แทนที่อุปกรณ์พกพาที่มีฟังก์ชันเฉพาะอย่าง และยังคงแสดงให้เห็นถึงความพร้อมของผู้บริโภคในด้านอุปกรณ์สื่อสารที่รองรับการให้บริการ 3G และ 4G ซึ่งจะทยอยเปิดให้บริการเชิงพาณิชย์

จากปัญหาดังกล่าวผู้วิจัยจึงสนใจที่จะศึกษาเรื่อง ส่วนประสมทางการตลาดที่มีผลต่อการตัดสินใจซื้อสมาร์ตโฟนของผู้บริโภคในเขตภาคใต้ตอนบน รวมถึงถึงพฤติกรรมการตัดสินใจซื้อสมาร์ตโฟน เพื่อนำผลการศึกษาไปใช้เป็นกลยุทธ์ทางการตลาดและวางแผนพัฒนาให้แก่กลุ่ม ผู้ให้บริการโทรศัพท์เคลื่อนที่ระบบสมาร์ตโฟน แต่ละยี่ห้อให้มีประสิทธิภาพมากขึ้น โดยข้อมูลที่ได้จึงใช้เป็นแนวทางในการพัฒนางาน

และปรับปรุงคุณภาพโทรศัพท์เคลื่อนที่ของผู้ให้บริการให้ตรงกับความต้องการของประชาชน อีกทั้งยึดหลักกลยุทธ์การสื่อสาร การตลาดให้เหมาะสมสอดคล้องตรงกับความต้องการของกลุ่มประชาชนต่อไป

วัตถุประสงค์ของการวิจัย

1. เพื่อศึกษาพฤติกรรมผู้บริโภคต่อการตัดสินใจซื้อสมาร์ตโฟนในเขตภาคใต้ตอนบน
2. เพื่อศึกษาส่วนประสมทางการตลาดที่มีผลต่อการตัดสินใจซื้อสมาร์ตโฟนของผู้บริโภคในเขตภาคใต้ตอนบน
3. เพื่อเปรียบเทียบส่วนประสมทางการตลาดที่มีผลต่อการตัดสินใจซื้อสมาร์ตโฟนของผู้บริโภคในเขตภาคใต้ตอนบน จำแนกตามลักษณะส่วนบุคคล
4. เพื่อศึกษาความสัมพันธ์ระหว่างพฤติกรรมผู้บริโภคกับส่วนประสมทางการตลาดที่มีผลต่อการตัดสินใจซื้อสมาร์ตโฟนในเขตภาคใต้ตอนบน
5. เพื่อศึกษาข้อเสนอแนะเพิ่มเติมเกี่ยวกับส่วนประสมทางการตลาดที่มีผลต่อการตัดสินใจซื้อสมาร์ตโฟนของผู้บริโภคในเขตภาคใต้ตอนบน

วิธีดำเนินการวิจัย

การศึกษาค้นคว้าครั้งนี้เป็นการศึกษาเรื่อง ส่วนประสมทางการตลาดที่มีผลต่อการตัดสินใจซื้อสมาร์ตโฟน ของผู้บริโภคในเขตภาคใต้ตอนบน ผู้วิจัยได้กำหนดขอบเขตในการวิจัยไว้ดังนี้

ประชากรและกลุ่มตัวอย่าง

ประชากรที่ใช้ในการวิจัย คือ ประชากรในเขตภาคใต้ตอนบน ประกอบด้วย 7 จังหวัด สำหรับการวิจัยครั้งนี้เลือกเพียง 2 จังหวัด คือ จังหวัดชุมพร และจังหวัดสุราษฎร์ธานี

กลุ่มตัวอย่างที่ใช้ในการวิจัย ผู้วิจัยใช้การสุ่มแบบบังเอิญ (Accidental Sampling) และเนื่องด้วยผู้วิจัยไม่ทราบถึงจำนวนประชากรผู้โภคอย่างชัดเจน ทราบแต่เพียงว่ามีจำนวนมาก จึงใช้สูตรของคอซัน [7] ในการกำหนดขนาดกลุ่มตัวอย่าง ได้กลุ่มตัวอย่างจำนวน 385 คน

ตัวแปรที่ใช้ในการวิจัย

การวิจัยครั้งนี้ผู้วิจัยได้ศึกษาแนวคิดเกี่ยวกับพฤติกรรมของผู้บริโภค คือ 6Ws และ 1H ตามแนวคิดของ คอทเลอร์ ฟีลิปส์ [8] และแนวคิดส่วนประสมทางการตลาดของ สิริวรรณ เสรีรัตน์ และคณะ [9] โดยมีรายละเอียดตัวแปรดังนี้

1. ตัวแปรอิสระ (Independent Variable) ได้แก่ ลักษณะทางประชากรศาสตร์ของผู้บริโภคที่ตอบแบบสอบถามที่ประกอบด้วย เพศ อายุ ระดับการศึกษา อาชีพ และรายได้ต่อเดือน และพฤติกรรมผู้บริโภค ประกอบด้วย เหตุผลที่ตัดสินใจซื้อวิธีการชำระเงิน ระบบปฏิบัติการของสมาร์ตโฟน การเลือกยี่ห้อสมาร์ตโฟน สถานที่ที่นิยมซื้อ แหล่งที่มาของข้อมูลก่อนตัดสินใจซื้อ และผู้ที่มีส่วนร่วมในการตัดสินใจซื้อ

2. ตัวแปรตาม (Dependent Variable) ได้แก่ ส่วนประสมทางการตลาดที่มีผลต่อการตัดสินใจซื้อสมาร์ตโฟนของผู้บริโภคในเขตภาคใต้ตอนบน ประกอบด้วย ด้านผลิตภัณฑ์ ด้านราคา ด้านช่องทางการจัดจำหน่าย ด้านการส่งเสริมการตลาด ด้านบุคลากร ด้านภาพลักษณ์ และด้านกระบวนการ

เครื่องมือที่ใช้ในการวิจัย

แบบสอบถามที่ผู้วิจัยได้สร้างขึ้นแบ่งเป็น 4 ตอน ดังนี้

ตอนที่ 1 แบบสอบถามเกี่ยวกับลักษณะส่วนบุคคล ประกอบด้วย เพศ อายุ ระดับการศึกษา อาชีพ และรายได้ต่อเดือน จำนวน 5 ข้อ มีลักษณะคำถามเป็นแบบตรวจรายการ (Check List)

ตอนที่ 2 แบบสอบถามเกี่ยวกับพฤติกรรม การตัดสินใจซื้อสมาร์ตโฟนของผู้บริโภคในเขตภาคใต้ตอนบน ได้แก่เหตุผลที่ตัดสินใจซื้อ วิธีการชำระเงิน ระบบปฏิบัติการของสมาร์ตโฟน การเลือกยี่ห้อสมาร์ตโฟน สถานที่ที่นิยมซื้อ แหล่งที่มาของข้อมูลก่อนตัดสินใจซื้อ และผู้ที่มีส่วนร่วมในการตัดสินใจซื้อ มีลักษณะคำถามเป็นแบบตรวจรายการ (Check List)

ตอนที่ 3 แบบสอบถามเกี่ยวกับส่วนประสม

ทางการตลาดที่มีผลต่อการตัดสินใจซื้อสมาร์ทโฟนของผู้บริโภคในเขตภาคใต้ตอนบน มีลักษณะคำถามเป็นแบบมาตราส่วนประมาณค่า 5 ระดับ ของลิเคิร์ต (Likert Rating scale)

ตอนที่ 4 แบบสอบถามข้อเสนอแนะอื่น ๆ เกี่ยวกับส่วนประสมทางการตลาดที่มีผลต่อการตัดสินใจซื้อสมาร์ทโฟนของผู้บริโภคในเขตภาคใต้ตอนบน มีลักษณะเป็นแบบสอบถามแบบปลายเปิดเพื่อให้ผู้ตอบแบบสอบถามได้แสดงความคิดเห็น

การทดสอบคุณภาพของเครื่องมือ

1. นำแบบสอบถามที่แก้ไขเรียบร้อยแล้วเสนอให้ผู้เชี่ยวชาญ 3 ท่าน พิจารณาตรวจสอบความเที่ยงตรงทางด้านเนื้อหาเชิงเนื้อหา (Content Validity) โดยใช้สูตรของโรวินELLI และแฮมเบอร์ตัน (Rovinelli & Hambleton, [10] จากนั้นนำผลของผู้เชี่ยวชาญแต่ละท่านนำมารวมกันคำนวณหาค่าความเที่ยงตรงเชิงเนื้อหาโดยเลือกข้อที่มีค่าตั้งแต่ 0.60 ขึ้นไปมาสร้างเป็นแบบสอบถาม

2. นำแบบสอบถามไปทดลองใช้ (Try-out) กับผู้บริโภคที่มีลักษณะเช่นเดียวกับประชากรและไม่ใช้กลุ่มตัวอย่าง จำนวน 30 คน แล้วนำค่าคะแนนที่ได้ไปคำนวณหาค่าความเชื่อมั่น (Reliability) ของแบบสอบถามด้วยวิธีสัมประสิทธิ์แอลฟา (Alpha Coefficient) ของครอนบาร์ค (Cronbach) [10]

3. นำแบบสอบถามให้ผู้ทรงคุณวุฒิในการตรวจสอบความถูกต้องของเนื้อหาของแบบสอบถามและนำมาปรับปรุง

4. แบบสอบถามที่ผ่านการทดสอบแล้วเสนออาจารย์ที่ปรึกษาเป็นครั้งสุดท้าย เพื่อตรวจสอบและแนะนำเกี่ยวกับการจัดทำฉบับที่สมบูรณ์ไว้สำหรับเก็บรวบรวมข้อมูลต่อไป

การเก็บรวบรวมข้อมูล

การเก็บรวบรวมข้อมูลผู้วิจัยได้ศึกษาข้อมูลโดยใช้การเก็บข้อมูล 2 แบบ คือ

1. ข้อมูลปฐมภูมิ (Primary Data)

การเก็บรวบรวมข้อมูลนี้เป็นการเก็บข้อมูลโดย

การแจกแบบสอบถามให้กลุ่มตัวอย่างประชากรในเขตภาคใต้ตอนบนที่ใช้สมาร์ทโฟน ผู้วิจัยทำการแจกแบบสอบถามด้วยตนเองจนได้ตามจำนวนที่ได้กำหนดไว้ โดยให้กลุ่มตัวอย่างตอบแบบสอบถาม ด้วยตนเองและนำแบบสอบถามมาตรวจสอบหาความสมบูรณ์ของข้อมูลเพื่อนำไปวิเคราะห์ข้อมูลต่อไป

2. ข้อมูลทุติยภูมิ (Secondary Data)

เป็นข้อมูลจากการศึกษาค้นคว้าเอกสารที่เกี่ยวข้องต่าง ๆ รวมไปถึงการศึกษาค้นคว้าหาข้อมูลจากอินเทอร์เน็ต เพื่อใช้เป็นส่วนประกอบในเนื้อหาของงานวิจัยและนำไปใช้ในการวิเคราะห์ข้อมูล

สรุปผลการวิจัย

1. ลักษณะส่วนบุคคลของผู้ตอบแบบสอบถามพบว่า กลุ่มตัวอย่างส่วนใหญ่เป็นเพศหญิงมีอายุ 20-30 ปี มีการศึกษาปริญญาตรี มีอาชีพพนักงานบริษัทธุรกิจส่วนตัวค้าขาย และมีรายได้ต่อเดือน 10,000-15,000 บาท

2. พฤติกรรมการตัดสินใจซื้อสมาร์ทโฟนของผู้บริโภคในเขตภาคใต้ตอนบน พบว่าผู้บริโภคส่วนใหญ่มีเหตุผลเพื่อช่วยในการทำงาน ซื้อด้วยเงินสด เลือกระบบปฏิบัติการ Android เลือกยี่ห้อ Apple นิยมซื้อที่ร้านค้าของเครือข่ายโทรศัพท์เคลื่อนที่ เช่น AIS, True Shop, DTAC ได้ข้อมูลจากสื่ออินเทอร์เน็ต และสมาชิกในครอบครัวมีส่วนในการตัดสินใจซื้อ

3. ส่วนประสมทางการตลาดที่มีผลต่อการตัดสินใจซื้อสมาร์ทโฟนของผู้บริโภคในเขตภาคใต้ตอนบน โดยรวมมีค่าเฉลี่ยอยู่ในระดับมากที่สุด เมื่อพิจารณารายด้านพบว่า ด้านมีค่าเฉลี่ยอยู่ในระดับมากที่สุด ได้แก่ ด้านผลิตภัณฑ์ รองลงมาคือ ด้านบุคลากร ด้านภาพลักษณ์ ด้านการส่งเสริมการตลาด และด้านกระบวนการ ด้านที่มีค่าเฉลี่ยอยู่ในระดับมากที่สุด ได้แก่ ด้านช่องทางการจัดจำหน่าย และด้านราคา ตามลำดับ พิจารณาเป็นรายด้านได้ดังนี้

3.1 ด้านผลิตภัณฑ์ มีค่าเฉลี่ยอยู่ในระดับมากที่สุด เมื่อพิจารณารายข้อพบว่าทุกข้อมีค่าเฉลี่ยอยู่

ในระดับมากที่สุด ได้แก่ สินค้ามีคุณภาพและมาตรฐาน รองลงมาคือ มีความทันสมัยและความสวยงาม มีความสามารถในการทำงานที่หลากหลาย เช่น แชนทอนไลน์ เข้าเว็บไซต์ เป็นต้น มีระบบประหยัดพลังงานแบตเตอรี่ และตราหือได้รับความนิยม ตามลำดับ

3.2 ด้านราคา มีค่าเฉลี่ยอยู่ในระดับมาก เมื่อพิจารณาขายข้อพบว่า ข้อที่มีค่าเฉลี่ยอยู่ในระดับมากที่สุด ได้แก่ มีวิธีการชำระเงินหลายรูปแบบ เช่น เงินสด หรือบัตรเครดิต รองลงมาคือ ราคามีความเหมาะสมกับความสามารถในการทำงาน ระดับราคามีให้เลือกหลากหลาย และอัตราค่าธรรมเนียมในการใช้บริการ อินเทอร์เน็ตบนโทรศัพท์มือถือสูงเกินไป และข้อที่มีค่าเฉลี่ยอยู่ในระดับน้อย ได้แก่ มีวิธีการชำระเงินหลายรูปแบบ เช่น เงินสด หรือบัตรเครดิต ตามลำดับ

3.3 ด้านช่องทางการจัดจำหน่าย มีค่าเฉลี่ยอยู่ในระดับมาก เมื่อพิจารณาขายข้อพบว่า ข้อที่มีค่าเฉลี่ยอยู่ในระดับมากที่สุด ได้แก่ สามารถเลือกซื้อได้หลายช่องทาง เช่น ศูนย์บริการ ร้านขายโทรศัพท์ทั่วไป เป็นต้น รองลงมาคือ บริษัทหรือตัวแทนจำหน่ายมีทำเลที่ตั้งติดต่อได้สะดวก มีตัวแทนจำหน่ายกระจายตัวตาม ศูนย์การค้า/ห้างสรรพสินค้า และมีการจัดวางสินค้าในตำแหน่งที่มองเห็นและสามารถทดสอบใช้งานได้ และข้อที่มีค่าเฉลี่ยอยู่ในระดับน้อย ได้แก่ มีการจำหน่ายผ่านทาง Internet หรือตาม website ต่าง ๆ ตามลำดับ

3.4 ด้านการส่งเสริมการตลาด มีค่าเฉลี่ยอยู่ในระดับมากที่สุด เมื่อพิจารณาขายข้อพบว่าทุกข้อมีค่าเฉลี่ยอยู่ในระดับมากที่สุด ได้แก่ มีการรับประกันสินค้า หรือตัวเครื่อง รองลงมาคือ มีการโฆษณาสินค้าตามสื่อต่างๆ เป็นการกระตุ้นให้เกิดการตัดสินใจซื้อ มีโปรโมชั่น การผ่อนชำระแบบไม่มีดอกเบี้ย หรือ 0% มีการจัดงานแนะนำสินค้า เช่น โมบายเอ็กโป (Mobile Expo) และมีส่วนลดสำหรับลูกค้าที่ซื้อสินค้าครบตามข้อตกลง หรือเงื่อนไขเป็นไปตามรายละเอียดของร้าน ตามลำดับ

3.5 ด้านบุคลากร มีค่าเฉลี่ยอยู่ในระดับมากที่สุด เมื่อพิจารณาขายข้อพบว่าทุกข้อมีค่าเฉลี่ยอยู่ในระดับมากที่สุด ได้แก่ พนักงานขายมีความรู้ความเข้าใจใน

การให้คำแนะนำและสามารถตอบปัญหาได้ รองลงมาคือ พนักงานมีความสามารถในการแก้ไขปัญหาในแต่ละด้านด้วยความถูกต้องและรวดเร็ว พนักงานมีความน่าเชื่อถือ พนักงานมีมารยาทและมนุษยสัมพันธ์ที่ดี และพนักงานขายรับผิดชอบและดูแลลูกค้าจนเสร็จสิ้นการขายตามลำดับ

3.6 ด้านภาพลักษณ์ มีค่าเฉลี่ยอยู่ในระดับมากที่สุด เมื่อพิจารณาขายข้อพบว่าทุกข้อมีค่าเฉลี่ยอยู่ในระดับมากที่สุด ได้แก่ บริษัทผู้ผลิตโทรศัพท์เคลื่อนที่ระบบสมาร์ตโฟน มีความน่าเชื่อถือ รองลงมาคือ บริษัทผู้ผลิตโทรศัพท์เคลื่อนที่ระบบสมาร์ตโฟนเป็นที่รู้จักดี และมีชื่อเสียง บริษัทผู้ผลิตโทรศัพท์เคลื่อนที่ระบบสมาร์ตโฟน มีเครือข่ายศูนย์บริการครอบคลุมทุกพื้นที่ สถานที่มีการตกแต่งสวยงาม สะอาด บรรยากาศดี และมีป้ายหรือสัญลักษณ์แสดงรายละเอียดของสินค้าแต่ละประเภทที่ชัดเจน ตามลำดับ

3.7 ด้านกระบวนการ มีค่าเฉลี่ยอยู่ในระดับมากที่สุด เมื่อพิจารณาขายข้อพบว่าทุกข้อมีค่าเฉลี่ยอยู่ในระดับมากที่สุด ได้แก่ มีขั้นตอนในการให้บริการอย่างมีประสิทธิภาพ รองลงมาคือ มีระบบรักษาความปลอดภัยภายในร้านที่มีประสิทธิภาพ มีการดูแลเอาใจใส่ลูกค้าและให้บริการตรงตามความต้องการของลูกค้า ระยะเวลาในการให้บริการมีความเหมาะสม และมีกระบวนการชำระเงินที่ถูกต้องและรวดเร็ว ตามลำดับ

4. ผลการทดสอบสมมติฐาน

สมมติฐานข้อที่ 1 ผู้บริโภคที่มีเพศ ระดับการศึกษา อาชีพ และรายได้ต่อเดือนต่างกัน มีความคิดเห็นต่อส่วนประสมทางการตลาดที่มีผลต่อการตัดสินใจซื้อสมาร์ตโฟนของผู้บริโภคในเขตภาคใต้ตอนบนแตกต่างกัน อย่างมีนัยสำคัญทางสถิติที่ระดับ 0.01 ส่วนผู้บริโภคที่มีอายุต่างกัน มีความคิดเห็นต่อส่วนประสมทางการตลาดที่มีผลต่อการตัดสินใจซื้อสมาร์ตโฟนของผู้บริโภคในเขตภาคใต้ตอนบนแตกต่างกัน ไม่แตกต่างกัน

สมมติฐานข้อที่ 2 พฤติกรรมผู้บริโภคทุกด้านประกอบด้วย เหตุผลที่ตัดสินใจซื้อ วิธีการชำระเงิน

ระบบปฏิบัติการของสมาร์ตโฟน การเลือกยี่ห้อสมาร์ตโฟน สถานที่ที่นิยมซื้อ แหล่งที่มาของข้อมูลก่อนตัดสินใจซื้อ และผู้ที่มีส่วนร่วมในการตัดสินใจซื้อ มีความสัมพันธ์กับส่วนประสมทางการตลาดที่มีผลต่อการตัดสินใจซื้อสมาร์ตโฟนในเขตภาคใต้ตอนบน อย่างมีนัยสำคัญทางสถิติที่ระดับ 0.01

5. ข้อเสนอแนะเพิ่มเติมเกี่ยวกับส่วนประสมทางการตลาดที่มีผลต่อการตัดสินใจซื้อสมาร์ตโฟนของผู้บริโภคในเขตภาคใต้ตอนบน พบว่า ผู้ตอบแบบสอบถามส่วนใหญ่เห็นว่าก่อนการวางจำหน่าย ควรทำการทดสอบสมาร์ตโฟนก่อน เพื่อความปลอดภัยของผู้บริโภคและเป็นไปตามมาตรฐานสากลรองลงมาคือ สามารถติดต่อกับเจ้าหน้าที่ที่เป็นผู้รับผิดชอบและดูแลการบริการหลังการขายโดยตรง เมื่อโทรศัพท์มีปัญหา ความคงทนของแบตเตอรี่ในการใช้งานในแต่ละวัน สายชาร์จแบตเตอรี่ควรมีความคงทนมากขึ้นกว่าเดิม และผู้จัดจำหน่ายควรจัดกิจกรรมที่หลากหลาย เพื่อส่งเสริมการขาย เช่น ลดราคาในเทศกาลสำคัญ มีกิจกรรมให้ผู้ซื้อได้ร่วมสนุก หรือมีของแถม ตามลำดับ

อภิปรายผลการวิจัย

การวิจัยครั้งนี้ผู้วิจัยได้นำประเด็นที่น่าสนใจสามารถนำมาอภิปรายได้ดังนี้

1. พฤติกรรมการตัดสินใจซื้อสมาร์ตโฟนของผู้บริโภคในเขตภาคใต้ตอนบน พบว่า ผู้บริโภคส่วนใหญ่มีเหตุผลเพื่อช่วยในการทำงาน ซื้อด้วยเงินสด เลือกระบบปฏิบัติการ Android เลือกยี่ห้อ Apple นิยมซื้อที่ร้านค้าของเครือข่ายโทรศัพท์เคลื่อนที่ เช่น AIS, True Shop, DTAC ได้ข้อมูลจากสื่ออินเทอร์เน็ต และสมาชิกในครอบครัวมีส่วนในการตัดสินใจซื้อ แสดงให้เห็นว่าโทรศัพท์เคลื่อนที่สมาร์ตโฟนเป็นโทรศัพท์ที่มีความสามารถมากกว่าโทรศัพท์มือถือทั่ว ๆ ไป สามารถติดตั้งโปรแกรมเสริมสำหรับเพิ่มความสามารถของโทรศัพท์มือถือสมาร์ตโฟนได้ จึงทำให้ผู้บริโภคเกิดความประทับใจในรูปลักษณ์ และความสามารถในการใช้งาน ผู้บริโภคจึงตัดสินใจซื้อสมาร์ตโฟน

ไปใช้งาน สอดคล้องกับงานวิจัยของ ชูชาติ เป้ามงคล [11] ได้ศึกษาเรื่องการศึกษาความสัมพันธ์ระหว่างปัจจัยส่วนประสมทางการตลาดกับพฤติกรรมการตัดสินใจซื้อสินค้าโทรศัพท์เคลื่อนที่ยี่ห้อ ไอโฟน ในเขตอำเภอเมืองจังหวัดสุพรรณบุรี ผลการวิจัยพบว่า พฤติกรรมการตัดสินใจซื้อโทรศัพท์เคลื่อนที่ยี่ห้อ ไอโฟนของกลุ่มตัวอย่างส่วนใหญ่ มีวัตถุประสงค์ในการซื้อไปใช้งานเป็นเครื่องหลักมากที่สุด โดยรุ่นของสินค้าที่ชื่นชอบคือ ไอโฟน 4S เลือกซื้อสินค้าจากศูนย์การค้าทั่วไป อิทธิพลต่อการตัดสินใจซื้อพิจารณาจากความสามารถของสินค้า เช่น ความจุ ขนาด รวมถึงรูปลักษณ์ เหตุผลที่ใช้ในการตัดสินใจคือ ความทันสมัย โดยมีการค้นหาข้อมูลเกี่ยวกับโทรศัพท์เคลื่อนที่ยี่ห้อ ไอโฟนจากอินเทอร์เน็ต และสอดคล้องกับงานวิจัยของ เดโชชัย อาจนตรี [3] ได้ศึกษาปัจจัยที่มีอิทธิพลต่อการตัดสินใจซื้อโทรศัพท์สมาร์ตโฟนต่อผู้บริโภคอำเภอเมือง จังหวัดขอนแก่น ผลการวิจัยพบว่า พฤติกรรมการตัดสินใจซื้อโทรศัพท์สมาร์ตโฟนต่อผู้บริโภคอำเภอเมือง จังหวัดขอนแก่นพบว่า โทรศัพท์ Apple (iphone) มีผู้บริโภคใช้มากที่สุด สาเหตุหลักที่เลือกใช้ยี่ห้อดังกล่าวคือ มีฟังก์ชันการใช้งานที่หลากหลายมากที่สุด ซื้อด้วยเงินสดมากที่สุด ใช้เพื่อความบันเทิงมากที่สุด ช่องทางโฆษณาอินเทอร์เน็ตมีมากที่สุด สถานที่ที่ทำการซื้อโทรศัพท์สมาร์ตโฟน คือ ศูนย์บริการยี่ห้ออื่น ๆ มีมากที่สุด

2. ส่วนประสมทางการตลาดที่มีผลต่อการตัดสินใจซื้อสมาร์ตโฟนของผู้บริโภคในเขตภาคใต้ตอนบน โดยรวมมีค่าเฉลี่ยอยู่ในระดับมากที่สุด เมื่อพิจารณารายด้านพบว่า ด้านผลิตภัณฑ์ มีค่าเฉลี่ยอยู่ในลำดับแรก รองลงมาคือ ด้านบุคลากร ด้านภาพลักษณ์ ด้านการส่งเสริมการตลาด ด้านกระบวนการ ด้านช่องทางการจัดจำหน่าย และด้านราคา ตามลำดับ ทั้งนี้เป็นเพราะว่าสมาร์ตโฟนเป็นโทรศัพท์เคลื่อนที่ที่มีความสามารถที่เพิ่มเติมนอกเหนือจากโทรศัพท์เคลื่อนที่ทั่วไป ที่ใช้โทรออก-รับสาย แต่ยังมีแอปพลิเคชันให้ใช้งานมากมาย สามารถรองรับการใช้งานอินเทอร์เน็ต

ผ่าน 3G, 4G, Wifi และสามารถใช้งานโซเชียลเน็ตเวิร์ค และแอปพลิเคชันสนทนาชั้นนำ เช่น Line, Youtube, Facebook, Twitter เป็นต้น โดยที่ผู้บริโภคสามารถปรับแต่งลูกเล่นการใช้งานสมาร์ตโฟนให้ตรงกับความต้องการ ได้มากกว่ามือถือธรรมดา ผู้ผลิตสมาร์ตโฟนจึงนิยมผลิตสมาร์ตโฟนที่มีหน้าจอรอบแบบสัมผัส ใ้กดสั่งถ่ายรูปที่มีความละเอียดสูง ออกแบบดีไซน์รูปลักษณ์ให้สวยงามทันสมัย มีแอปพลิเคชันและลูกเล่นที่น่าสนใจ มีความทันสมัย สวยงาม และมีคุณภาพและมาตรฐาน จึงทำให้ผู้บริโภคตัดสินใจซื้อสมาร์ตโฟน สอดคล้องกับงานวิจัยของพากภูมิ พร้อม ไวล [12] ได้ศึกษาเรื่องพฤติกรรมการซื้อและปัจจัยส่วนประสมการตลาดที่มีอิทธิพลต่อการตัดสินใจซื้อสินค้า iPod ของผู้บริโภคในเขตกรุงเทพมหานคร ผลการวิจัยพบว่า ปัจจัยส่วนประสมการตลาดพบว่า ปัจจัยด้านผลิตภัณฑ์เป็นปัจจัยที่มีอิทธิพลต่อการตัดสินใจซื้อมากที่สุด รองลงมาเป็นด้านราคา ด้านช่องทางการจัดจำหน่าย และด้านการส่งเสริมการตลาด ตามลำดับ สอดคล้องกับงานวิจัยของศรีญา เรือนศรี [13] ได้ศึกษาการเปรียบเทียบพฤติกรรมในการตัดสินใจซื้อโทรศัพท์เคลื่อนที่แบบสไลด์กับโทรศัพท์เคลื่อนที่ชนิดอื่นของนักศึกษามหาวิทยาลัย เชียงใหม่ ผลการวิจัยพบว่า โดยรวมให้ความสำคัญกับปัจจัยด้านผลิตภัณฑ์ในเรื่อง ความสามารถในการทำงานที่หลากหลายมากที่สุด ปัจจัยด้านราคาให้ความสำคัญในเรื่องราคาเหมาะสมกับความสามารถในการทำงานมากที่สุด ปัจจัยด้านช่องทางการจัดจำหน่ายให้ความสำคัญในเรื่องการที่สามารถเลือกซื้อผลิตภัณฑ์ได้หลากหลายช่องทางมากที่สุด ปัจจัยด้านการส่งเสริมการขายให้ความสำคัญในเรื่องการแถมอัตราค่าโทรศัพท์ฟรี หรือแถมอัตราการใช้อินเทอร์เน็ตบนมือถือมากที่สุด ปัจจัยด้านบุคลากรให้ความสำคัญในเรื่องของการทำงานที่พนักงานมีความรู้ความเข้าใจในการให้คำแนะนำ และสามารถตอบปัญหาได้มากที่สุด และปัจจัยด้านภาพลักษณ์ให้ความสำคัญในเรื่องความน่าเชื่อถือของบริษัทผู้ผลิตโทรศัพท์เคลื่อนที่มากที่สุดและสอดคล้องกับงานวิจัยของ ชไมพร ผาดศรี [14] ได้ศึกษาปัจจัยทางการตลาดในการตัดสินใจ

ซื้อโทรศัพท์เคลื่อนที่ระบบสมาร์ตโฟนของประชาชนในเขตคันทนาขาว ผลการวิจัยพบว่า ปัจจัยทางการตลาดในการตัดสินใจซื้อโทรศัพท์เคลื่อนที่ระบบสมาร์ตโฟนของประชาชน ในเขตคันทนาขาว มี 7 ด้าน ได้แก่ ด้านผลิตภัณฑ์ ด้านราคา ด้านช่องทางการจัดจำหน่าย ด้านการส่งเสริมการตลาด ด้านบุคลากร ด้านภาพลักษณ์ และด้านประโยชน์ เมื่อพิจารณาระดับความคิดเห็นเกี่ยวกับปัจจัยทั้ง 7 ด้านในภาพรวม พบว่า มีความเห็นด้วยว่า ปัจจัยทั้ง 7 ด้าน มีผลต่อการตัดสินใจซื้อโทรศัพท์เคลื่อนที่ระบบสมาร์ตโฟน และเมื่อพิจารณาเป็นรายด้านพบว่า ความคิดเห็นที่อยู่ในระดับเห็นด้วยอย่างยิ่ง ได้แก่ ปัจจัยด้านผลิตภัณฑ์ ด้านราคา ด้านส่งเสริมการตลาด และด้านประโยชน์ ส่วนความคิดเห็นที่อยู่ในระดับเห็นด้วย ได้แก่ ปัจจัยด้านช่องทางการจัดจำหน่าย ด้านบุคลากร และด้านภาพลักษณ์ ส่วนปัจจัยย่อยของปัจจัยแต่ละด้านที่เป็นความคิดเห็นลำดับแรกของการตัดสินใจซื้อโทรศัพท์เคลื่อนที่ระบบสมาร์ตโฟน คือ ด้านผลิตภัณฑ์ ซื้อเพราะตราี่ห้อที่ได้รับความนิยม ด้านราคา ซื้อเพราะ อัตราค่าธรรมเนียมในการใช้บริการอินเทอร์เน็ตบนโทรศัพท์ ไม่สูงเกินไป ด้านช่องทางการจัดจำหน่าย ซื้อเพราะสามารถชำระผ่านบัตรเครดิตได้ ด้านการส่งเสริมการตลาด ซื้อเพราะโปร โมชันในการใช้บริการอินเทอร์เน็ตบนโทรศัพท์ที่มีให้เลือกหลากหลาย ด้านบุคลากร ซื้อเพราะพนักงานขายมีความรู้ความเข้าใจ ในการให้คำแนะนำ และสามารถตอบปัญหาได้ ด้านภาพลักษณ์ ซื้อเพราะบริษัทผู้ผลิตโทรศัพท์เคลื่อนที่ระบบสมาร์ตโฟน มีเครือข่ายครอบคลุมทุกพื้นที่ และด้านประโยชน์ ซื้อเพราะสามารถรับ-ส่งข้อมูลต่าง ๆ ผ่านระบบไร้สาย

3. ผู้บริโภคที่มีเพศ ระดับการศึกษา อาชีพ และ รายได้ต่อเดือนต่างกัน มีความคิดเห็นต่อส่วนประสมทางการตลาดที่มีผลต่อการตัดสินใจซื้อสมาร์ตโฟนของผู้บริโภคในเขตภาคใต้ตอนบนแตกต่างกัน อย่างมีนัยสำคัญทางสถิติที่ระดับ 0.01 ส่วนผู้บริโภคที่มีอายุต่างกัน มีความคิดเห็นต่อส่วนประสมทางการตลาดที่มีผลต่อการตัดสินใจซื้อสมาร์ตโฟนของผู้บริโภคใน

เขตภาคใต้ตอนบนแตกต่างกัน ไม่แตกต่างกัน แสดงให้เห็นว่าเพศ ระดับการศึกษา อาชีพ และรายได้ต่อเดือนของผู้บริโภคมีผลต่อการตัดสินใจซื้อสมาร์ทโฟน ทั้งนี้เนื่องจากผู้บริโภคที่มีเพศต่างกันมักมีวัตถุประสงค์ในการใช้งานสมาร์ทโฟนไม่เหมือนกัน ผู้บริโภคที่มีระดับการศึกษาต่างกันจะมีการตัดสินใจซื้อสมาร์ทโฟนต่างกัน เพราะผู้บริโภคกลุ่มนี้จะมีการพิจารณาและเปรียบเทียบข้อมูลเกี่ยวกับสมาร์ทโฟนในเรื่องต่าง ๆ ก่อนจะตัดสินใจซื้อ ผู้บริโภคที่มีอาชีพและรายได้ต่อเดือนต่างกัน มีการตัดสินใจซื้อสมาร์ทโฟน ต่างกัน ทั้งนี้เนื่องจากผู้บริโภคแต่ละอาชีพจะมีรายได้ต่อเดือนแตกต่างกัน ผู้บริโภคบางรายอาจมีการดำเนินชีวิตอยู่ในชุมชนเมือง มีสภาพแวดล้อมในการทำงานที่ทันสมัย จึงทำให้ต้องการใช้เทคโนโลยีที่ทันสมัย ไปตามสภาพแวดล้อมรอบข้าง ผู้บริโภคบางรายมีรายได้น้อย ทำให้อำนาจในการซื้อของแต่ละบุคคลแตกต่างกันออกไป จึงต้องคำนึงถึงความคุ้มค่ากับค่าใช้จ่ายมากที่สุด สอดคล้องกับงานวิจัยของ นุชจรินทร์ อัมสมบัติ [15] ได้ศึกษาการศึกษาปัจจัยที่มีผลต่อการเลือกใช้โทรศัพท์เคลื่อนที่แบบสมาร์ทโฟน ของพนักงานซ่อมบำรุงอากาศยานฝ่ายช่าง บริษัทการบินไทย จำกัด (มหาชน) ที่ปฏิบัติหน้าที่อยู่ ณ สนามบินสุวรรณภูมิ ผลการวิจัยพบว่า ปัจจัยพื้นฐานส่วนบุคคลด้านระดับการศึกษา มีความสัมพันธ์กับพฤติกรรมของกลุ่มตัวอย่างที่ใช้ งานโทรศัพท์เคลื่อนที่แบบสมาร์ทโฟน ในส่วนของระยะเวลาในการตัดสินใจเลือกซื้อ รวมทั้งพฤติกรรมด้านการใช้งานของเครื่อง (ฟังก์ชันต่าง ๆ) ที่กลุ่มตัวอย่างใช้งานโทรศัพท์เคลื่อนที่แบบสมาร์ทโฟน ส่วนปัจจัยพื้นฐานส่วนบุคคลด้านอายุของกลุ่มตัวอย่างที่ใช้โทรศัพท์เคลื่อนที่แบบสมาร์ทโฟน มีความสัมพันธ์กับการเลือกใช้โทรศัพท์เคลื่อนที่แบบสมาร์ทโฟน ทางด้านปัจจัยทางการตลาด คือ ผลึกภัณฑ์, ราคา, การส่งเสริมการตลาด และสอดคล้องกับงานวิจัยของ ณัฐวุฒิ เหลืองพิศาลพร [16] ได้ศึกษาปัจจัยที่มีอิทธิพลในการเลือกใช้โทรศัพท์เคลื่อนที่แบบสมาร์ทโฟนของผู้บริโภคในจังหวัดเชียงใหม่ ผลการวิจัยพบว่า ตัวแปร

ที่มีอิทธิพลต่อการเลือกใช้โทรศัพท์เคลื่อนที่แบบสมาร์ทโฟน ได้แก่ อายุ โดยหากอายุเพิ่มขึ้นจะส่งผลให้โอกาสที่จะเลือกใช้โทรศัพท์เคลื่อนที่แบบสมาร์ทโฟนลดลง เนื่องจากผู้สูงอายุเห็นว่าการใช้โทรศัพท์เคลื่อนที่แบบสมาร์ทโฟน มีความยุ่งยากซับซ้อนกว่าโทรศัพท์เคลื่อนที่ทั่วไป ทางด้านรายได้ หากรายได้เพิ่มขึ้น จะทำให้อาจเลือกใช้โทรศัพท์เคลื่อนที่แบบสมาร์ทโฟนเพิ่มขึ้น เช่นเดียวกับระดับการศึกษาที่สูงขึ้น จะส่งผลให้มีโอกาสใช้โทรศัพท์เคลื่อนที่แบบสมาร์ทโฟนเพิ่มขึ้น การประกอบอาชีพธุรกิจส่วนตัว ส่งผลให้โอกาสที่จะใช้โทรศัพท์เคลื่อนที่แบบสมาร์ทโฟนเพิ่มขึ้น และผู้มีสถานภาพโสด จะทำให้อาจใช้โทรศัพท์เคลื่อนที่แบบสมาร์ทโฟนเพิ่มขึ้น

4. พฤติกรรมผู้บริโภคทุกด้าน ประกอบด้วย เหตุผลที่ตัดสินใจซื้อ วิธีการชำระเงิน ระบบปฏิบัติการของสมาร์ทโฟน การเลือกยี่ห้อสมาร์ทโฟน สถานที่ที่นิยมซื้อ แหล่งที่มาของข้อมูลก่อนตัดสินใจซื้อ และผู้ที่มีส่วนร่วมในการตัดสินใจซื้อ มีความสัมพันธ์กับส่วนประสมทางการตลาดที่มีผลต่อการตัดสินใจซื้อสมาร์ทโฟน ในเขตภาคใต้ตอนบน อย่างมีนัยสำคัญทางสถิติที่ระดับ 0.01 แสดงให้เห็นว่าบริษัทผู้ผลิตสมาร์ทโฟนให้ความสำคัญกับปัจจัยต่าง ๆ ที่จะมีการตัดสินใจซื้อของผู้บริโภค จึงได้วางแผนกลยุทธ์ทางการตลาดได้สอดคล้องกับพฤติกรรมของผู้บริโภค เพื่อให้ผู้บริโภคมีทางเลือกที่หลากหลายในการตัดสินใจซื้อสมาร์ทโฟน จึงส่งผลให้พฤติกรรมผู้บริโภคมีความสัมพันธ์กับส่วนประสมทางการตลาดที่มีต่อการตัดสินใจซื้อสมาร์ทโฟน ในเขตภาคใต้ตอนบน สอดคล้องกับงานวิจัยของ ชีราทร ภู่อิทธิพร [4] ได้ศึกษาปัจจัยที่มีผลต่อกระบวนการตัดสินใจซื้อสมาร์ทโฟน ของผู้บริโภคในกรุงเทพมหานคร ผลการวิจัยพบว่า ปัจจัยด้านเทคโนโลยี ปัจจัยด้านช่องทางการจัดจำหน่าย ปัจจัยด้านการส่งเสริมการตลาด ปัจจัยด้านผลิตภัณฑ์ และปัจจัยด้านบริโภคนิยม มีผลต่อกระบวนการตัดสินใจซื้อสมาร์ทโฟนโดยรวม โดยตัวแปรอิสระทั้งหมดสามารถอธิบายการผันแปรของกระบวนการตัดสินใจซื้อสมาร์ทโฟน ได้ร้อยละ 55.2

และสอดคล้องกับงานวิจัยของ พากภูมิ พร้อม ไวล [12] ได้ศึกษาเรื่องพฤติกรรมการซื้อและปัจจัยส่วนประสมการตลาดที่มีอิทธิพลต่อการตัดสินใจซื้อสินค้า iPod ของผู้บริโภคในเขตกรุงเทพมหานคร ผลการวิจัยพบว่า ปัจจัยที่มีอิทธิพลต่อการเลือกซื้อคือ ความสามารถของสินค้า กิจกรรมที่ใช้ iPod คือ การฟังเพลง สถานที่เลือกซื้อสินค้า iPod คือ ตัวแทนจำหน่ายของบริษัทฯ เหตุผลที่ตัดสินใจซื้อสินค้า iPod คือ มีความจำเป็นต้องใช้งานด่วน

5. ข้อเสนอแนะเพิ่มเติมเกี่ยวกับส่วนประสมทางการตลาดที่มีผลต่อการตัดสินใจซื้อสมาร์ทโฟนของผู้บริโภคในเขตภาคใต้ตอนบน พบว่า ผู้ตอบแบบสอบถามส่วนใหญ่เห็นว่าก่อนการวางจำหน่ายควรทำการทดสอบสมาร์ทโฟนก่อน เพื่อความปลอดภัยของผู้บริโภคและเป็นไปตามมาตรฐานสากล รองลงมาคือสามารถติดต่อกับเจ้าหน้าที่ที่เป็นผู้รับผิดชอบและดูแลการบริการหลังการขายโดยตรง เมื่อโทรศัพท์มีปัญหา ความคงทนของแบตเตอรี่ในการใช้งานในแต่ละวัน สายชาร์จแบตเตอรี่ควรมีความคงทนมากขึ้นกว่าเดิม และผู้จัดจำหน่ายควรจัดกิจกรรมที่หลากหลาย เพื่อส่งเสริมการขาย เช่น ลดราคาในเทศกาลสำคัญ มีกิจกรรมให้ผู้ซื้อได้ร่วมสนุก หรือมีของแถม ตามลำดับ แสดงให้เห็นว่าผู้บริโภคต้องการความเชื่อมั่นจากบริษัทผู้ผลิตสมาร์ทโฟน ในตัวผลิตภัณฑ์ที่มีคุณภาพได้มาตรฐานสามารถใช้งานได้คุ้มค่างบราคา สอดคล้องกับงานวิจัยของเสาวภาคย์ วิบุโร [17] ได้ศึกษาเรื่องส่วนประสมการตลาดที่มีผลต่อผู้บริโภคในเขตเทศบาลนครสมุทรสาครต่อการซื้อสมาร์ทโฟน ผลการวิจัยพบว่า ข้อเสนอแนะที่ได้จากการวิจัยพบว่า ผู้ตอบแบบสอบถามส่วนใหญ่ได้เสนอแนะในเรื่องของความคงทนของแบตเตอรี่ รองลงมาคือ เรื่องของสายชาร์จแบตเตอรี่ควรมีความคงทนมากขึ้นกว่าเดิม และสามารถติดต่อกับเจ้าหน้าที่ในการดูแลการบริการหลังการขายเมื่อโทรศัพท์มีปัญหาและสอดคล้องกับงานวิจัยของ ชีราทร ภู่วิเชียว [4] ได้ศึกษาปัจจัยที่มีผลต่อกระบวนการตัดสินใจซื้อสมาร์ทโฟนของผู้บริโภคในกรุงเทพมหานคร ผลการวิจัยพบว่า ข้อเสนอแนะความคิดเห็นเพิ่มเติมเกี่ยวกับ

กระบวนการตัดสินใจซื้อสมาร์ทโฟน จากข้อมูลของผู้ตอบแบบสอบถามสรุปได้ดังนี้ 1) ผู้ผลิตควรพัฒนาแอปพลิเคชันใหม่ ๆ และเป็นประโยชน์ทั้งด้านบันเทิงและด้านการทำงานอย่างสม่ำเสมอ และให้ความบันเทิงแบบไม่เสียค่าใช้จ่าย 2) ผู้ผลิตควรเน้นพัฒนาสมาร์ทโฟนให้สามารถรองรับความต้องการของผู้บริโภคในเรื่องความบันเทิง ดูหนัง ฟังเพลง เล่นเกม เล่นอินเทอร์เน็ต 3) ผู้จำหน่ายควรฝึกอบรมพนักงานขายอยู่ตลอดเวลาเพื่อสามารถตอบคำถาม ด้านความสามารถที่เพิ่มขึ้นหรือเทคโนโลยีใหม่ ๆ ที่เพิ่มเข้าไปในสมาร์ทโฟนรุ่นที่ผู้ซื้อสนใจ 4) ผู้จัดจำหน่ายควรเปิดโอกาสให้ผู้บริโภคทดสอบการใช้งานเครื่องจริง เนื่องจากผู้บริโภคส่วนใหญ่นิยมที่จะทดสอบการใช้งานเครื่องจริงก่อนการตัดสินใจซื้อ 5) ควรผลิตสมาร์ทโฟนที่มีความคุ้มค่างบราคา 6) ควรมีการทดสอบความสามารถของสมาร์ทโฟน ก่อนออกวางจำหน่าย เพื่อให้ผลิตภัณฑ์มีคุณภาพได้มาตรฐาน

ข้อเสนอแนะ

จากการศึกษาวิจัยผู้วิจัยมีข้อเสนอแนะไว้ดังนี้

1. ข้อเสนอแนะที่ได้จากการวิจัย

1.1 ควรมีการโฆษณาผลิตภัณฑ์สมาร์ทโฟนแต่ละยี่ห้อให้เป็นที่รู้จักของผู้บริโภคเพิ่มมากขึ้น อีกทั้งควรออกแบบผลิตภัณฑ์ให้สามารถประหยัดพลังงานแบตเตอรี่มากยิ่งขึ้น เพื่อตอบสนองความต้องการของผู้บริโภคได้ตรงจุด

1.2 บริษัทผู้ผลิตควรคำนึงถึงสถานะทางเศรษฐกิจและราคาที่ผู้บริโภคสามารถจ่ายได้ ดังนั้นผู้ผลิตควรปรับระดับราคาให้เลือกหลากหลาย มีความเหมาะสมกับความสามารถในการทำงาน และอัตราค่าธรรมเนียมในการใช้บริการอินเทอร์เน็ตบนมือถือไม่สูงเกินไป

1.3 ควรเพิ่มช่องทางการให้บริการให้ผู้บริโภคสามารถเลือกซื้อได้หลายช่องทาง เช่น อินเทอร์เน็ต ศูนย์บริการ ร้านขายโทรศัพท์ทั่วไป เป็นต้น และมีทำเลที่ตั้งที่ติดต่อกับได้สะดวก

1.4 ควรมีการกำหนดกลยุทธ์ส่งเสริมการตลาดเพื่อกระตุ้นให้เกิดการซื้อสินค้า เช่น ควรมีโปรโมชั่นในการใช้บริการอินเทอร์เน็ตบนมือถือให้เลือกหลากหลาย มีส่วนลดสำหรับลูกค้าที่ซื้อสินค้าครบตามเงื่อนไขเป็นไปตามรายละเอียดของร้าน

1.5 ควรส่งเสริมการพัฒนาบุคลากรในการอบรมให้มีความสามารถในการขายมากขึ้น ให้บริการด้วยมารยาทและมนุษยสัมพันธ์ที่ดี สามารถรับผิดชอบและดูแลลูกค้าจนเสร็จสิ้นการขาย

1.6 ควรมีป้ายหรือสัญลักษณ์แสดงรายละเอียดของสินค้าแต่ละประเภทที่ชัดเจน เพื่อให้ผู้บริโภคได้รับทราบข้อมูลของสินค้าและเพื่อเป็นการกระตุ้นการตัดสินใจซื้อของผู้บริโภค

1.7 ควรมีการจัดระบบการชำระเงินให้มีความถูกต้องและรวดเร็ว เพื่อให้ผู้บริโภคเกิดความประทับใจและอยากกลับมาใช้บริการอีกครั้ง

2. ข้อเสนอแนะในการวิจัยครั้งต่อไป

2.1 ควรมีการขยายขอบเขตการวิจัยไปยังภูมิภาคอื่น เพื่อสะท้อนให้เห็นถึงส่วนประสมทางการตลาดที่มีผลต่อการตัดสินใจซื้อสมาร์ตโฟนของผู้บริโภค เพื่อนำมาเปรียบเทียบว่าแตกต่างหรือใกล้เคียงกับผู้บริโภคในเขตภาคใดตอนบนหรือไม่ และนำไปใช้ในวางแผนกลยุทธ์การตลาดของบริษัทผู้ผลิตสมาร์ตโฟนต่อไป

2.2 ควรมีการศึกษาเพิ่มเติมปัจจัยด้านอื่น ๆ ที่คาดว่าจะมีผลต่อส่วนประสมทางการตลาดที่มีผลต่อการตัดสินใจซื้อสมาร์ตโฟน เพื่อนำผลที่ได้มาวิเคราะห์ให้ละเอียดและใกล้เคียงกับความเป็นจริงมากขึ้น

2.3 ควรศึกษาถึงพฤติกรรมทางเลือกซื้อซ้ำของผู้บริโภคเพื่อองค์กรจะได้ทราบถึงเหตุผลของการตัดสินใจซื้อสมาร์ตโฟนของผู้บริโภค และนำมาพัฒนาปรับปรุงให้สามารถบริการผู้บริโภคได้อย่างมีประสิทธิภาพ

เอกสารอ้างอิง

- [1] ขวัญเรือน กิตติวัฒน์. (2549). แนวคิดเบื้องต้นเกี่ยวกับพฤติกรรมกรรมการสื่อสาร ยุทธศาสตร์ของการสื่อสาร หน่วยที่ 2. นนทบุรี : โรงพิมพ์มหาวิทยาลัยสุโขทัยธรรมมาธิราช.
- [2] บุญบาบั้น โกเมศ. (2550). ปัจจัยทางการสื่อสารการตลาดที่มีผลต่อการตัดสินใจเลือกใช้ระบบ โทรศัพท์มือถือที่เอ ออร์นจ์ของผู้ใช้ในกรุงเทพมหานคร. วิทยานิพนธ์นิเทศศาสตรมหาบัณฑิต สาขาวิชานิเทศศาสตร์ธุรกิจ มหาวิทยาลัยธุรกิจบัณฑิต.
- [3] เดโชชัย อาจมนตรี. (2555). ปัจจัยที่มีอิทธิพลต่อการตัดสินใจซื้อโทรศัพท์สมาร์ตโฟนต่อผู้บริโภคอำเภอเมือง จังหวัดขอนแก่น. การศึกษาอิสระบริหารธุรกิจมหาบัณฑิต มหาวิทยาลัยขอนแก่น.
- [4] ชีราทร กู๋เขียว. (2555). ปัจจัยที่มีผลต่อกระบวนการตัดสินใจซื้อสมาร์ตโฟนของผู้บริโภคในกรุงเทพมหานคร. วิทยานิพนธ์วิทยาศาสตร์มหาบัณฑิต สาขาวิชาวิทยาการจัดการอุตสาหกรรม สถาบันเทคโนโลยีพระจอมเกล้าเจ้าคุณทหารลาดกระบัง.
- [5] อารีรัตน์ ครุณีดิวัฒน์. (2554). การตัดสินใจซื้อโทรศัพท์มือถือ iPhone ของผู้ใช้บริการรถไฟฟ้าบีทีเอสในเขตกรุงเทพมหานคร, วารสารการเงินการลงทุน การตลาด และการบริหารธุรกิจ. 1(2) : 131-146.
- [6] ศูนย์วิจัยกสิกรไทย. (2558). การถือครองโทรศัพท์มือถือของผู้บริโภค. ค้นเมื่อ 19 ตุลาคม 2559 จาก <http://www.kasikornresearch.com>.
- [7] Cochran, W. G. (1953). **Sampling Techniques**. New York : Experimental Designs.
- [8] Kotler, Phillip. (2012). **Marketing Management**. 8th ed. New Jersey : Prentice-Hall.
- [9] ศิริวรรณ เสรีรัตน์ และคณะ. (2552). การบริหารการตลาดยุคใหม่. กรุงเทพฯ : เพชรจรัสแสงแห่งโลกธุรกิจ.

- [10] พวงรัตน์ ทวีรัตน์. (2550). **วิธีการวิจัยทางพฤติกรรมศาสตร์และสังคมศาสตร์**. กรุงเทพฯ : มหาวิทยาลัยศรีนครินทรวิโรฒประสานมิตร.
- [11] ยูวดี เป้ามงคล. (2554). **การศึกษาความสัมพันธ์ระหว่างปัจจัยส่วนประสมทางการตลาดกับพฤติกรรมการตัดสินใจซื้อสินค้าโทรศัพท์เคลื่อนที่ยี่ห้อไอโฟนในเขตอำเภอเมือง จังหวัดสุพรรณบุรี**. การค้นคว้าอิสระบริหารธุรกิจมหาบัณฑิต สาขาวิชาบริหารธุรกิจ วิทยาลัยเทคโนโลยีสยาม.
- [12] พากภูมิ พร้อมไพล. (2551). **พฤติกรรมการซื้อและปัจจัยส่วนประสมการตลาดที่มีอิทธิพลต่อการตัดสินใจซื้อสินค้า iPod ของผู้บริโภคในเขตกรุงเทพมหานคร**. สารนิพนธ์บริหารธุรกิจมหาบัณฑิต สาขาวิชาบริหารธุรกิจ มหาวิทยาลัยศรีนครินทรวิโรฒ.
- [13] ศรีัญญา เรือนศรี. (2553). **การเปรียบเทียบพฤติกรรมในการตัดสินใจซื้อโทรศัพท์เคลื่อนที่แบบบลูเบอร์รี่กับโทรศัพท์เคลื่อนที่ชนิดอื่นของนักศึกษามหาวิทยาลัยเชียงใหม่**. การค้นคว้าแบบอิสระเศรษฐศาสตรมหาบัณฑิต มหาวิทยาลัยเชียงใหม่.
- [14] ชไมพร ผาดศรี. (2555). **ปัจจัยทางการตลาดในการตัดสินใจซื้อโทรศัพท์เคลื่อนที่ระบบสมาร์ตโฟนของประชาชนในเขตคันทนายาว**. การค้นคว้าอิสระบริหารธุรกิจมหาบัณฑิต สาขาวิชาวิทยาการจัดการ มหาวิทยาลัยสุโขทัยธรรมาธิราช.
- [16] ณัฐวุฒิ เหลืองพิศาลพร. (2553). **ปัจจัยที่มีอิทธิพลในการเลือกใช้โทรศัพท์เคลื่อนที่แบบสมาร์ตโฟนของผู้บริโภคในจังหวัดเชียงใหม่**. การค้นคว้าแบบอิสระเศรษฐศาสตรมหาบัณฑิต สาขาวิชาเศรษฐศาสตร์ มหาวิทยาลัยเชียงใหม่.
- [17] เสาวภาคย์ วิบุโร. (2558). **ส่วนประสมการตลาดที่มีผลต่อผู้บริโภคในเขตเทศบาลนครสมุทรสาครต่อการซื้อสมาร์ตโฟน**. การค้นคว้าแบบอิสระบริหารธุรกิจมหาบัณฑิต มหาวิทยาลัยเชียงใหม่.

ปัจจัยทางการบริหารที่ส่งผลต่อประสิทธิภาพการจัดการเรียนรู้ ที่เน้นผู้เรียนเป็นสำคัญในสถานศึกษา สังกัดสำนักงานเขตพื้นที่ การศึกษามัธยมศึกษา เขต 7 จังหวัดปราจีนบุรี

The Administration Factors Affecting to Child Centered Efficiency in School under the Secondary Educational Service Area Office 7 Prachin Buri Province

สวรศ ตาลกุล^{1*}

Sawarote Tankun^{1*}

ปิยะนาถ บุญมีพิพิธ²

Piyanart bunmepipit²

บทคัดย่อ

การศึกษาวิจัยครั้งนี้มีวัตถุประสงค์เพื่อศึกษา 1) ระดับปัจจัยทางการบริหารของผู้บริหารสถานศึกษา 2) ระดับประสิทธิภาพการจัดการเรียนรู้ที่เน้นผู้เรียนเป็นสำคัญของครู และ 3) ปัจจัยทางการบริหารที่ส่งผลต่อประสิทธิภาพการจัดการเรียนรู้ที่เน้นผู้เรียนเป็นสำคัญของครูในสถานศึกษา สังกัดสำนักงานเขตพื้นที่การศึกษามัธยมศึกษา เขต 7 จังหวัดปราจีนบุรี กลุ่มตัวอย่างประกอบด้วย ผู้บริหารสถานศึกษา 76 คน ครูผู้สอน 248 คน และคณะกรรมการสถานศึกษา 38 คนรวมทั้งสิ้น 362 คน เครื่องมือที่ใช้เป็นแบบสอบถามเกี่ยวกับปัจจัยทางการบริหารและประสิทธิภาพการจัดการเรียนรู้ที่เน้นผู้เรียนเป็นสำคัญของครู เป็นแบบสอบถามชนิดมาตราส่วนประมาณค่า 5 ระดับของไลเคิร์ท วิเคราะห์ข้อมูลโดยการหาค่าเฉลี่ย ส่วนเบี่ยงเบนมาตรฐานและการวิเคราะห์การถดถอยพหุคูณแบบขั้นตอน

ผลการวิจัยพบว่า 1) ผู้บริหารมีการใช้ปัจจัยทางการบริหารสถานศึกษา ในภาพรวมอยู่ในระดับมาก เมื่อพิจารณาเป็นรายด้านและด้านที่มีระดับมากเรียงจากมากไปหาน้อย คือ ด้านวัฒนธรรมองค์กร ด้านความผูกพันต่อองค์กร ด้านคุณภาพชีวิตของครูด้านบรรยากาศองค์กร ส่วนด้านที่อยู่ในระดับปานกลาง คือ ด้านพฤติกรรมกรรมการบริหารของผู้ंना 2) ประสิทธิภาพการจัดการเรียนรู้ที่เน้นผู้เรียนเป็นสำคัญในภาพรวมอยู่ในระดับมาก เมื่อพิจารณาเป็นรายด้านทุกด้านอยู่ในระดับมาก โดยเรียงจากมากไปหาน้อย คือ ด้านกิจกรรมการเรียนการสอนด้านสื่อการเรียนรู้ ด้านมนโทัศน์ด้านยุทธวิธีในการสอนและด้านหลักสูตรตามลำดับ และ 3) ปัจจัยทางการบริหารที่ส่งผลต่อประสิทธิภาพการจัดการเรียนรู้ที่เน้นผู้เรียนเป็นสำคัญ โดยได้รับเลือกเข้าสมการตามลำดับ คือ 1) ความผูกพันต่อองค์กร (X_5) 2) บรรยากาศองค์กร (X_2) โดยมีการทำนายได้ร้อยละ 78.90 ซึ่งสามารถเขียนเป็นสมการวิเคราะห์การถดถอย ได้ดังนี้

$$\hat{Y}_{tot} = 2.718 + .366(X_5) + .358(X_2)$$

คำสำคัญ : ปัจจัยทางการบริหาร ประสิทธิภาพการจัดการเรียนรู้

^{1*} นักศึกษาลัทธิศึกษาศาสตรมหาบัณฑิต สาขาวิชาการบริหารการศึกษา วิทยาลัยทองสุข เขตคลองจั่น กรุงเทพฯ 10170

² รองศาสตราจารย์ ดร. อาจารย์ที่ปรึกษาวิทยานิพนธ์ หลักสูตรศึกษาศาสตรมหาบัณฑิต สาขาวิชาการบริหารการศึกษา วิทยาลัยทองสุข เขตคลองจั่น กรุงเทพฯ 10170

Abstract

The purpose of this research were to study 1) the level of administration factors of the administrators in school. 2) the level of child centered efficiency in school and 3) the administration factors affecting to teaching efficiency in school under the secondary educational service area office 7 Prachinburi Province. The samples consisted of 76 administrators, 248 teachers and 38 schools committee, 362 respondents in total. The research instrument was rating scale (5 levels) questionnaire. The data analysis were a percentage, mean, standard deviation and stepwise multiple regression analysis.

The results of the study were as follows : 1) The administration factors of administrators in schools were overall at a high level. The classification were finding at the high level and separately chronological ranked, followed by culture organization, organizational commitment, quality of teachers life, organization climate and the average level was behavioral management of administrators. 2) The child centered efficiency were overall at a high level. The classification were finding at the high level and separately chronological ranked, followed by teaching, instructional media, concept, tactical teaching and curriculum. 3) The administration factors affecting to child centered efficiency in school under the secondary educational service area office 7 Prachin Buri province were that: organizational commitment (X_5) and organization climate (X_2). The predict efficiency was 78.90 percentage. Can be write the equation: $\hat{Y}_{tot} = 2.718 + .366 (X_5) + .358 (X_2)$

Keywords : the administration, eaching efficiency

บทนำ

โรงเรียนในสังกัดสำนักงานเขตพื้นที่การศึกษา
มัธยมศึกษา เขต 7 ประกอบด้วย โรงเรียนในจังหวัด
นครนายก ปราจีนบุรีและสระแก้ว [1] ซึ่งเป็นโรงเรียน
ในกำกับของรัฐ โดยมีหลักการที่สำคัญคือ ให้โรงเรียน
มีการจัดระบบบริการและการจัดการที่มีความเป็นอิสระ
และคล่องตัวเพื่อพัฒนา ไปสู่ความเป็นเลิศของ
สถานศึกษาอย่างมีประสิทธิภาพซึ่งความเป็นอิสระนั้น
ต้องครอบคลุม 4 ด้าน ได้แก่ ด้านวิชาการ ด้านการเงิน
และงบประมาณ ด้านบุคลากร และด้านบริหารทั่วไป
ซึ่งความเป็นอิสระในที่นี้หมายถึง อิสระเท่าที่กระทรวง
หรือสำนักงานคณะกรรมการการศึกษาขั้นพื้นฐาน
(สพฐ.) จะมอบอำนาจให้ แต่จะต้องมากกว่าโรงเรียน
ของรัฐทั่วไปที่เป็นนิติบุคคลเพราะการเป็น โรงเรียน
นิติบุคคลเป็นมุมมองในเรื่องของการทำนิติกรรมสัญญา
และการใช้ประโยชน์จากที่ดินและอสังหาริมทรัพย์
ของสถานศึกษาเป็นหลักส่วนโรงเรียนในกำกับของรัฐ
จะมีอะไรที่มากกว่านั้น ประกอบด้วย

ด้านวิชาการอาจกำหนดสัดส่วนเพิ่มเติมในวิชา
ที่โรงเรียนต้องการสร้างความเป็นเลิศเฉพาะทางทั้งสาขา
วิชาการศิลปะ ดนตรี กีฬา ให้เป็นไปตามศักยภาพของ
ผู้เรียนและความต้องการของท้องถิ่น

ด้านการเงินอาจกำหนดค่าใช้จ่ายที่ผู้ปกครอง
นักเรียนมีส่วนร่วมพิจารณาโดยความเห็นชอบของคณะ
กรรมการสถานศึกษาซึ่งจะต้องเป็นค่าใช้จ่ายที่เหมาะสม
กับสภาพท้องถิ่นและฐานะทางเศรษฐกิจของชุมชน
โดยมีการจัดทุนการศึกษาหรือยกเว้นค่าธรรมเนียม
ให้แก่เด็กด้อยโอกาสจำนวนหนึ่ง

ด้านการบริหารงานบุคคลโรงเรียนในกำกับ
จะสามารถออกระเบียบกฎเกณฑ์การบริหารงานบุคคล
ที่จัดจ้างด้วยเงินนอกงบประมาณ โดยความเห็นชอบ
ของคณะกรรมการสถานศึกษาและ โรงเรียนอาจมี
ส่วนร่วมเสนอความเห็นต่อคณะกรรมการข้าราชการ
และบุคลากรทางการศึกษา (อ.ก.ค.ศ.) ของเขตพื้นที่
การศึกษา ในการสรรหา และบรรจุแต่งตั้งข้าราชการ
ในโรงเรียน

สำหรับ ด้านการบริหารทั่วไปโรงเรียนในกำกับของรัฐจะสามารถกำหนดโครงสร้างระบบบริหารของสถานศึกษาที่มีความคล่องตัวเพื่อส่งเสริมการพัฒนาศักยภาพความสามารถของนักเรียนและโรงเรียนยังสามารถกำหนดหลักเกณฑ์ วิธีการรับนักเรียนในแต่ละช่วงชั้นที่มีความยืดหยุ่นในลักษณะเดียวกับโรงเรียนวัดอุปถัมภ์พิเศษได้ด้วยเพื่อพัฒนาไปสู่ความเป็นเลิศเฉพาะทางการบริหารงานนอกจากจะมีทักษะหลากหลายแล้วยังควรคำนึงถึงคุณธรรม การเคารพศักดิ์ศรีความเป็นมนุษย์ การอ่อนน้อมถ่อมตน ความแตกต่างระหว่างบุคคลและการใช้ลักษณะผู้นำทั้ง 3 แบบโดยเลือกใช้ตามสถานการณ์ ไม่ว่าจะเป็นเผด็จการ ประชาธิปไตยหรือแบบสบาย ๆ ตามภารกิจ ขอบข่ายการบริหารงานโรงเรียนทั้งด้านการบริหารวิชาการ การบริหารงบประมาณ การบริหารบุคคลและการบริหารทั่วไป ยังต้องมีปัจจัยสิ่งอำนวยความสะดวกต่าง ๆ ในการบริหารงานให้ประสบผลสำเร็จ ประกอบด้วย 4 ปัจจัยสำคัญ คือ คน (man) เงิน (money) วัสดุอุปกรณ์ (material) และการบริหารจัดการ (management) ซึ่งตัวชี้วัดความสำเร็จของสถานศึกษานั้น คือคุณภาพผู้เรียนซึ่งเป็นผลมาจากการจัดการเรียนการสอนของครูนั่นเอง ซึ่งผู้วิจัยได้สังเคราะห์จากงานวิจัยของ ถวิล เกื้อกุลวงษ์ [2] เรื่อง การบริหาร โรงเรียนที่มีอิทธิพลต่อคุณภาพการจัดการเรียนการสอนที่เน้นผู้เรียนเป็นสำคัญ ประกอบด้วย 1) พฤติกรรมการบริหารของผู้นำ 2) บรรยากาศองค์กร 3) วัฒนธรรม องค์กร 4) คุณภาพชีวิตของครู 5) ความผูกพันต่อองค์กรและนำการจัดการเรียนการสอนที่เน้นผู้เรียนเป็นสำคัญของ ทิศนา แจมมณี [3] ได้นำเสนอกระบวนการจัดการเรียนการสอนที่เน้นผู้เรียนเป็นสำคัญ ประกอบด้วยองค์ประกอบ 6 ด้าน คือ 1) หลักสูตร 2) มโนทัศน์ 3) ยุทธวิธีในการสอน 4) สื่อการเรียนรู้ 5) กิจกรรมการเรียนการสอนและ6) การวัดและประเมินผลที่ผู้วิจัยนำสู่ การศึกษาวิจัยในเรื่อง “ปัจจัยทางการบริหารที่ส่งผลต่อประสิทธิภาพการจัดการเรียนรู้ที่เน้นผู้เรียนเป็นสำคัญในสถานศึกษาสังกัดสำนักงานเขตพื้นที่การศึกษามัธยมศึกษา เขต 7 จังหวัดปราจีนบุรี”

โดยกำหนดตัวแปรต้นเป็นปัจจัยทางการบริหารสถานศึกษาประกอบด้วย 1) พฤติกรรมการบริหารของผู้นำ 2) บรรยากาศองค์กร 3) วัฒนธรรมองค์กร 4) คุณภาพชีวิตของครูและ 5) ความผูกพันต่อองค์กร และตัวแปรตาม คือ กระบวนการจัดการเรียนรู้ที่เน้นผู้เรียนเป็นสำคัญ ประกอบด้วย 6 ด้าน คือ 1) หลักสูตร 2) มโนทัศน์ 3) ยุทธวิธีในการสอน 4) สื่อการเรียนรู้ 5) กิจกรรมการเรียนการสอนและ6) การวัดและประเมินผลเพื่อการวิจัยในครั้งนี้

ผลสัมฤทธิ์ทางการศึกษาในสังกัดสำนักงานเขตพื้นที่การศึกษามัธยมศึกษา เขต 7 จังหวัดปราจีนบุรี บางโรงเรียนมีผลสัมฤทธิ์ทางการศึกษาที่วัดจากคะแนน O-Net มีระดับคะแนนสูงกว่าเกณฑ์ระดับประเทศและมีการพัฒนาอย่างต่อเนื่อง แต่ยังพบว่ามีบางโรงเรียนที่มีผลสัมฤทธิ์ทางการศึกษาอยู่ในระดับต่ำจนถึงต่ำมากเมื่อเทียบกับเกณฑ์คะแนนระดับประเทศหรือแม้กระทั่งเกณฑ์ของเขตพื้นที่เอง ทำให้ผู้วิจัยสนใจค้นคว้าหาสาเหตุและปัจจัยที่มีความสำคัญและส่งผลทำให้เกิดความแตกต่างของผลสัมฤทธิ์ทางการเรียนไม่ว่าจะเป็นด้านการบริหารงานของผู้บริหารและการจัดการเรียนรู้ที่เน้นผู้เรียนเป็นสำคัญของครู สังกัดสำนักงานเขตพื้นที่การศึกษามัธยมศึกษา เขต 7 จังหวัดปราจีนบุรี

วัตถุประสงค์ของการวิจัย

1. เพื่อศึกษาระดับปัจจัยทางการบริหารของผู้บริหารสถานศึกษา สังกัดสำนักงานเขตพื้นที่การศึกษามัธยมศึกษา เขต 7 จังหวัดปราจีนบุรี
2. เพื่อศึกษาระดับประสิทธิภาพการจัดการเรียนรู้ที่เน้นผู้เรียนเป็นสำคัญของครูในสถานศึกษา สังกัดสำนักงานเขตพื้นที่การศึกษามัธยมศึกษา เขต 7 จังหวัดปราจีนบุรี
3. เพื่อศึกษาปัจจัยทางการบริหารที่ส่งผลต่อประสิทธิภาพการจัดการเรียนรู้ที่เน้นผู้เรียนเป็นสำคัญของครูในสถานศึกษา สังกัดสำนักงานเขตพื้นที่การศึกษามัธยมศึกษา เขต 7 จังหวัดปราจีนบุรี

วิธีดำเนินการวิจัย

1. ประชากรที่ใช้ในการวิจัยในครั้งนี้กำหนดเป็นบุคลากรในโรงเรียนในสังกัดสำนักงานเขตพื้นที่การศึกษามัธยมศึกษา เขต 7 จังหวัดปราจีนบุรี จาก 19 โรงเรียน ประกอบด้วย ผู้บริหาร จำนวน 76 คน ครู จำนวน 700 คน คณะกรรมการสถานศึกษา จำนวน 57 คน รวมประชากร จำนวน 833 คน

2. กลุ่มตัวอย่างที่ใช้ในการวิจัย ผู้วิจัยกำหนดดังนี้ 1) ผู้บริหารสถานศึกษา ใช้การเลือกแบบเจาะจง (purposive samples) รวมทั้งสิ้น 76 คน และให้ผู้บริหารทุกคนตอบแบบสอบถาม 2) คณะกรรมการสถานศึกษา ใช้การเลือกแบบเจาะจง (purposive samples) โดยกำหนดโรงเรียนละ 2 คน รวมทั้งสิ้น 38 คน ใช้การสุ่มอย่างง่าย (Simple Random Sampling) ด้วยวิธีการจับสลากในการกำหนดผู้ตอบแบบสอบถามและ 3) ครูผู้สอน โดยเปิดตารางเกรจซีและมอร์แกน (Krejcie & Morgan) จากครูทั้งสิ้น จำนวน 700 คน เปิดตารางได้ จำนวน 248 คนจากนั้นใช้การเทียบสัดส่วนตามจำนวนครูจริงในแต่ละโรงเรียนและกำหนดผู้ให้ข้อมูลแต่ละโรงเรียนด้วยการสุ่มอย่างง่าย (Simple Random Sampling) ด้วยวิธีการจับสลาก รวมผู้ให้ข้อมูลทั้งสิ้น 362 คน

เครื่องมือที่ใช้ในการศึกษา

เครื่องมือที่ใช้ในการวิจัยเป็นแบบสอบถาม (Questionnaire) เพื่อใช้ในการเก็บข้อมูล 1 ฉบับแบ่งเป็น 3 ตอน คือ ตอนที่ 1 แบบสอบถามเกี่ยวกับสถานภาพของผู้ตอบแบบสอบถาม คือ เพศ อายุ ระดับการศึกษา ตำแหน่ง ประสบการณ์ในการทำงาน มีลักษณะเป็นแบบสำรวจรายการ (Check List) จำนวน 5 ข้อตอนที่ 2 แบบสอบถามเกี่ยวกับปัจจัยทางการบริหารสถานศึกษาที่ส่งเสริมการจัดการเรียนรู้ที่เน้นผู้เรียนเป็นสำคัญ เป็นแบบสอบถามแบบมาตราส่วนประมาณค่า (Rating Scale) 5 ระดับ ประกอบด้วยข้อคำถามรวม 35 ข้อตอนที่ 3 แบบสอบถามเกี่ยวกับการจัดการเรียนรู้ที่เน้นผู้เรียนเป็นสำคัญของครู เป็นแบบสอบถามแบบมาตราส่วนประมาณค่า (Rating Scale) 5 ระดับ ประกอบด้วย

ข้อคำถามรวม 35 ข้อ เพื่อการวิจัยในครั้งนี้

การสร้างเครื่องมือในการศึกษา

การสร้างเครื่องมือที่ใช้ในการวิจัย ผู้วิจัยดำเนินการตามขั้นตอนดังนี้

1. ศึกษาเอกสาร หลักการ แนวคิด ทฤษฎี งานวิจัยและทำการรวบรวมข้อมูลต่าง ๆ เกี่ยวกับปัจจัยทางการบริหารที่ส่งผลต่อการจัดการเรียนรู้ที่เน้นผู้เรียนเป็นสำคัญ ซึ่งรวบรวม โดยทำการวิเคราะห์เอกสาร เพื่อกำหนดเป็นตัวแปรในการวิจัยครั้งนี้

2. กำหนดโครงสร้างของแบบสอบถาม โดยนำข้อมูลต่าง ๆ ที่ได้จากตัวแปรที่ได้จากการศึกษาเอกสารมาพัฒนาเป็นสร้างแบบสอบถาม เสร็จแล้ว นำแบบสอบถามนั้นเสนออาจารย์ที่ปรึกษาวิทยานิพนธ์ เพื่อให้ข้อเสนอแนะและแนวทางปรับปรุงแก้ไข ผู้วิจัยทำการปรับปรุงตามข้อเสนอแนะ

3. หาค่าประสิทธิภาพความตรง (validity) โดยนำแบบสอบถามที่ปรับแก้แล้ว เสนอผู้ทรงคุณวุฒิ จำนวน 3 ท่าน เพื่อประเมินเครื่องมือโดยใช้เกณฑ์ IOC (Index of Item-Objective Congruence) โดยกำหนดค่า IOC ของแบบสอบถาม ระหว่าง 0.67 ถึง 1.0 ซึ่งผู้ทรงคุณวุฒิ จำนวน 3 ท่าน ได้แก่ 1) นายนิรันดร์ กิจวิจารย์ รองผู้อำนวยการชำนาญการพิเศษ โรงเรียนปราจีนกัลยาณี 2) นายสุจิต ศรีบุญเรือง ครูชำนาญการพิเศษ รองหัวหน้ากลุ่มสาระการเรียนรู้สังคมศึกษา ศาสนา และวัฒนธรรม โรงเรียนปราจีนราษฎร์บำรุง 3) ดร.จิตพัฒน์ หิรัญนิธิธำรง อาจารย์สาขาวิชาการบริหารการศึกษา วิทยาลัยทองสุข เพื่อตรวจสอบคุณภาพเครื่องมือและนำแบบสอบถามที่ผ่านการตรวจสอบจากผู้ทรงคุณวุฒิและอาจารย์ที่ปรึกษามาดำเนินการ ดังนี้ 1) นำแบบสอบถามที่ปรับปรุงแก้ไขแล้วเสนออาจารย์ที่ปรึกษาวิทยานิพนธ์ เพื่อให้ข้อเสนอแนะและผู้วิจัยปรับตามข้อเสนอแนะ และ 2) ผู้วิจัยนำแบบสอบถามไปทดลองใช้กับผู้บริหาร ครู โรงเรียนปราจีนราษฎร์บำรุงในสำนักงานเขตพื้นที่การศึกษามัธยมศึกษา เขต 7 ซึ่ง ไม่ใช่กลุ่มตัวอย่าง จำนวน 30 คน เพื่อนำมาวิเคราะห์หาค่าความเชื่อมั่น (Reliability) ของแบบสอบถาม โดยใช้เกณฑ์มาตรฐาน

ค่าความเชื่อมั่นของครอนบาค [4] ด้วยเกณฑ์ alpha ที่ .55 ขึ้นไป

4. นำแบบสอบถามที่มีประสิทธิภาพตามเกณฑ์แล้ว เก็บรวบรวมข้อมูลกับกลุ่มตัวอย่างเพื่อการวิจัยครั้งนี้

การวิเคราะห์ข้อมูล

ผู้วิจัยนำแบบสอบถามที่ได้รับกลับคืนมาวิเคราะห์ข้อมูลโดยใช้โปรแกรมสำเร็จรูปทางสถิติเพื่อการวิเคราะห์ข้อมูลตามขั้นตอน ดังนี้

1. ตรวจสอบแบบสอบถาม พร้อมทั้งตรวจสอบความถูกต้องสมบูรณ์ของแบบสอบถามที่ได้รับกลับคืนมาโดยได้กลับคืนมาและมีความสมบูรณ์ใช้วิเคราะห์ผล

2. การวิเคราะห์ข้อมูลในครั้งนี้ กำหนดการวิเคราะห์ข้อมูลเพื่อคำนวณค่าสถิติ ดังนี้

2.1 วิเคราะห์สถานภาพของผู้ตอบแบบสอบถาม โดยหาค่าความถี่ (Frequency) และร้อยละ (Percentage)

2.2 วิเคราะห์ระดับปัจจัยการบริหารสถานศึกษาโดยใช้ค่าเฉลี่ย และส่วนเบี่ยงเบนมาตรฐาน

2.3 วิเคราะห์ระดับประสิทธิภาพการจัดการเรียนรู้ที่เน้นผู้เรียนเป็นสำคัญ โดยใช้ค่าเฉลี่ย และส่วนเบี่ยงเบนมาตรฐานตามเกณฑ์ของลิเคิร์ตและนำผลการวิเคราะห์ที่ได้ไปเปรียบเทียบกับเกณฑ์การแปลความหมาย ค่าเฉลี่ย ตามเกณฑ์ของเบส (Best) [5]

2.4 วิเคราะห์หาความสัมพันธ์ระหว่างปัจจัยทางการบริหารสถานศึกษากับการจัดการเรียนรู้ที่เน้นผู้เรียนเป็นสำคัญ โดยใช้สัมประสิทธิ์สหสัมพันธ์อย่างง่ายของ (Simple Correlation) ของเพียร์สัน (Pearson's Product Moment Correlation Coefficient)

2.5 นำข้อมูลที่ได้วิเคราะห์ปัจจัยที่ส่งผลกระทบต่อประสิทธิภาพการจัดการเรียนรู้ที่เน้นผู้เรียนเป็นสำคัญในสถานศึกษาสังกัดสำนักงานเขตพื้นที่การศึกษามัธยมศึกษา เขต 7 จังหวัดปราจีนบุรี โดยการวิเคราะห์การถดถอยพหุคูณแบบขั้นตอน (Stepwise Multiple Regression Analysis)

สรุปผลการวิจัย

จากผลการศึกษาผู้วิจัยนำผลการวิจัยมาสรุปได้ดังนี้

1. ผลการศึกษาระดับปัจจัยทางการบริหารของผู้บริหารสถานศึกษาสังกัดสำนักงานเขตพื้นที่การศึกษามัธยมศึกษา เขต 7 จังหวัดปราจีนบุรี พบว่า ผู้บริหารมีการใช้ปัจจัยทางการบริหารสถานศึกษาในภาพรวมอยู่ในระดับมาก เมื่อแยกพิจารณาเป็นรายด้าน โดยเรียงตามค่าเฉลี่ยมากไปหาน้อยดังนี้ ด้านวัฒนธรรมองค์กร (X_3) อยู่ในระดับมาก, ด้านความผูกพันต่อองค์กร (X_5) อยู่ในระดับมาก, ด้านคุณภาพชีวิตของครู (X_4) อยู่ในระดับมาก, ด้านบรรยากาศองค์กร (X_2) อยู่ในระดับมาก, และด้านพฤติกรรมกรรมการบริหารของผู้บริหาร (X_1) อยู่ในระดับปานกลาง

2. ผลการศึกษาระดับประสิทธิภาพการจัดการเรียนรู้ที่เน้นผู้เรียนเป็นสำคัญของครูในสถานศึกษาสังกัดสำนักงานเขตพื้นที่การศึกษามัธยมศึกษา เขต 7 จังหวัดปราจีนบุรี พบว่า ระดับประสิทธิภาพการจัดการเรียนรู้ที่เน้นผู้เรียนเป็นสำคัญ มีค่าเฉลี่ยอยู่ในระดับมาก เมื่อแยกพิจารณาเป็นรายด้าน โดยเรียงตามค่าเฉลี่ยมากไปหาน้อยดังนี้ ด้านกิจกรรมการเรียนการสอน (Y_5) อยู่ในระดับมาก, ด้านสื่อการเรียนรู้ (Y_4) อยู่ในระดับมาก, ด้านมโนทัศน์ (Y_2) อยู่ในระดับมาก, ด้านยุทธวิธีในการสอน (Y_3) อยู่ในระดับมาก, และด้านหลักสูตร (Y_1) อยู่ในระดับมาก

3. ผลการศึกษาปัจจัยทางการบริหารที่ส่งผลกระทบต่อประสิทธิภาพการจัดการเรียนรู้ที่เน้นผู้เรียนเป็นสำคัญของครูในสถานศึกษา สังกัดสำนักงานเขตพื้นที่การศึกษามัธยมศึกษา เขต 7 จังหวัดปราจีนบุรี สัมประสิทธิ์สหสัมพันธ์ระหว่างตัวแปรปัจจัยทางการบริหาร (X) และประสิทธิภาพการจัดการเรียนรู้ที่เน้นผู้เรียนเป็นสำคัญ (Y) ของครูในสถานศึกษา สังกัดสำนักงานเขตพื้นที่การศึกษามัธยมศึกษา เขต 7 จังหวัดปราจีนบุรี พบว่าตัวแปรทุกตัวของปัจจัยทางการบริหาร (X) และประสิทธิภาพการจัดการเรียนรู้ที่เน้นผู้เรียนเป็นสำคัญ (Y) มีความสัมพันธ์เชิงบวกอย่างมีนัยสำคัญทางสถิติ

ที่ระดับ .01

ผลการศึกษารวดลยพหุคูณแบบขั้นตอนของปัจจัยทางการบริหารที่ส่งผลต่อประสิทธิภาพการจัดการเรียนรู้ที่เน้นผู้เรียนเป็นสำคัญของครูในสถานศึกษา สังกัดสำนักงานเขตพื้นที่การศึกษามัธยมศึกษา เขต 7 จังหวัดปราจีนบุรี พบว่าตัวแปรด้านปัจจัยทางการบริหารที่ได้รับเลือกเข้าสมการตามลำดับ คือ 1) ความผูกพันต่อองค์กร (X_5) และ 2) บรรยากาศองค์กร (X_2) โดยมีค่าสัมประสิทธิ์สหสัมพันธ์พหุคูณในการทำนายเท่ากับ .888a ค่าสัมประสิทธิ์การทำนาย (R_2) เท่ากับ .789 นั่นคือ ตัวแปรทั้ง 2 ตัว ร่วมกันสามารถทำนายประสิทธิภาพการจัดการเรียนรู้ที่เน้นผู้เรียนเป็นสำคัญของครูในสถานศึกษา สังกัดสำนักงานเขตพื้นที่การศึกษามัธยมศึกษา เขต 7 จังหวัดปราจีนบุรี ในภาพรวม (Y_{tot}) ได้ร้อยละ 78.90 ค่าประสิทธิภาพการทำนายที่ปรับแล้ว (Adjusted R^2) เท่ากับ .788 มีความคลาดเคลื่อนมาตรฐานในการทำนาย (Standard Error) 0.17253 ในลักษณะนี้ แสดงว่าปัจจัยทางการบริหารสถานศึกษา สังกัดสำนักงานเขตพื้นที่การศึกษามัธยมศึกษา เขต 7 จังหวัดปราจีนบุรี ร่วมกันส่งผลต่อประสิทธิภาพการจัดการเรียนรู้ที่เน้นผู้เรียนเป็นสำคัญของครูซึ่งสามารถเขียนเป็นสมการวิเคราะห์การถดถอย ได้ดังนี้

$$\hat{Y}_{tot} = 2.718 + .366 (X_5) + .358 (X_2)$$

การอภิปรายผลการวิจัย

1. ผลการศึกษาระดับปัจจัยทางการบริหารของผู้บริหารสถานศึกษา สังกัดสำนักงานเขตพื้นที่การศึกษามัธยมศึกษา เขต 7 จังหวัดปราจีนบุรี พบว่า ผู้บริหารมีการใช้ปัจจัยทางการบริหารสถานศึกษาประกอบด้วย ด้านพฤติกรรมกรรมการบริหารของผู้ที่อยู่ในระดับปานกลาง ด้านบรรยากาศองค์กร อยู่ในระดับมาก ด้านวัฒนธรรมองค์กร อยู่ในระดับมาก ด้านคุณภาพชีวิตครู อยู่ในระดับมาก และด้านความผูกพันต่อองค์กร อยู่ในระดับมาก ในภาพรวมผู้บริหารมีการใช้ปัจจัยทางการบริหารสถานศึกษาอยู่ในระดับมากการบริหารโรงเรียนที่มีอิทธิพลต่อคุณภาพการจัดการเรียนการสอนที่เน้นผู้เรียนเป็นสำคัญ

บัวเรือน พิลาบุตร [5] ได้ทำวิจัยเรื่อง บทบาทผู้บริหารในการส่งเสริมกระบวนการจัดการเรียนรู้ที่เน้นผู้เรียนเป็นสำคัญในสถานศึกษาขั้นพื้นฐาน อำเภอโคกโพธิ์ไชย สำนักงานเขตพื้นที่การศึกษาประถมศึกษาขอนแก่น เขต 2 การวิจัยครั้งนี้มีวัตถุประสงค์เพื่อศึกษาบทบาทผู้บริหารในการส่งเสริมกระบวนการจัดการเรียนรู้ที่เน้นผู้เรียนเป็นสำคัญและข้อเสนอแนะบทบาทผู้บริหารในการส่งเสริมการจัดการกระบวนการเรียนรู้ที่เน้นผู้เรียนเป็นสำคัญในสถานศึกษาขั้นพื้นฐานอำเภอโคกโพธิ์ไชย สังกัดสำนักงานเขตพื้นที่การศึกษาประถมศึกษาขอนแก่น เขต 2 กลุ่มตัวอย่างที่ใช้ในการวิจัยได้แก่ผู้บริหารสถานศึกษา จำนวน 21 คน ครูผู้สอน จำนวน 197 คน และกรรมการสถานศึกษาขั้นพื้นฐาน จำนวน 124 คน รวมทั้งสิ้น 342 คน กำหนดขนาดกลุ่มตัวอย่างโดยใช้ตารางเจซีและมอร์แกน เครื่องมือที่ใช้ในการเก็บรวบรวมข้อมูลเป็นแบบสอบถามมาตราส่วนประมาณค่า 5 ระดับ สถิติที่ใช้ในการวิเคราะห์ข้อมูลได้แก่การแจกแจงความถี่ ร้อยละ ค่าเฉลี่ย และส่วนเบี่ยงเบนมาตรฐาน ผลการวิจัยพบว่า บทบาทผู้บริหารในการส่งเสริมการจัดการกระบวนการเรียนรู้ที่เน้นผู้เรียนเป็นสำคัญมีการปฏิบัติอยู่ในระดับมากทั้งภาพรวมและรายด้าน อดิศร ศรีอรัญญา [6] ได้ทำวิจัยเรื่อง บทบาทของผู้บริหารในการส่งเสริมกิจกรรมการเรียนการสอนทางด้านดนตรีของกลุ่มโรงเรียนไตรมิตร สังกัดสำนักงานเขตพื้นที่ประถมศึกษาขอนแก่น เขต 4 การวิจัยครั้งนี้มีวัตถุประสงค์เพื่อศึกษาบทบาทของผู้บริหารในการส่งเสริมกิจกรรมการเรียนการสอนทางด้านดนตรีและหาแนวทางในการส่งเสริมและพัฒนากิจกรรมการเรียนการสอนทางด้านดนตรีของกลุ่มโรงเรียนไตรมิตร สังกัดสำนักงานเขตพื้นที่ประถมศึกษาขอนแก่น เขต 4 กลุ่มตัวอย่างที่ใช้ในการศึกษาครั้งนี้ประกอบด้วย ผู้บริหารจำนวน 30 คน และครูผู้สอนจำนวน 80 คน รวมจำนวน 110 คน ผลการวิจัยพบว่า บทบาทของผู้บริหารในการส่งเสริมกิจกรรมการเรียนการสอนทางด้านดนตรีของกลุ่มโรงเรียนไตรมิตร สังกัดสำนักงานเขตพื้นที่ประถมศึกษาขอนแก่น เขต 4 โดยรวมพบว่าอยู่ในระดับมาก

โดยเฉพาะด้านการสร้างบรรยากาศการเรียนการสอน ผู้บริหารควรส่งเสริมให้มีห้องเรียนคนตรี สถานที่สำหรับจัดการแสดงดนตรีในโรงเรียนและครูสอนดนตรีโดยตรง

2. ผลการศึกษาระดับประสิทธิผลการจัดการเรียนรู้ที่เน้นผู้เรียนเป็นสำคัญของครู ในสถานศึกษาสังกัดสำนักงานเขตพื้นที่การศึกษามัชฌิมศึกษา เขต 7 จังหวัดปราจีนบุรี พบว่า ระดับประสิทธิผลการจัดการเรียนรู้ที่เน้นผู้เรียนเป็นสำคัญ ประกอบด้วยด้านหลักสูตร ด้านนวัตกรรม ด้านยุทธวิธีในการสอน ด้านสื่อการเรียนรู้ และด้านกิจกรรมการเรียนการสอน มีค่าเฉลี่ยอยู่ในระดับมากทั้งในภาพรวมและรายด้าน ซึ่งสอดคล้องกับแนวคิดของ ทิมพันซ์ เฉชะคุปต์ [7] ได้กล่าวถึง หลักการจัดการเรียนรู้ที่เน้นผู้เรียนเป็นสำคัญ โดยมีหลักการที่ว่า การจัดการเรียนรู้ที่เน้นผู้เรียนเป็นสำคัญเกิดขึ้นจากพื้นฐานความเชื่อที่ว่า การจัดการศึกษามีเป้าหมายสำคัญที่สุดคือ การจัดการให้ผู้เรียนเกิดการเรียนรู้ เพื่อให้ผู้เรียนแต่ละคนได้พัฒนาตนเองสูงสุดตามกำลังหรือศักยภาพของแต่ละคนแต่เนื่องจากผู้เรียนแต่ละคนมีความแตกต่างกันทั้งด้านความต้องการ ความสนใจความถนัดและยังมีทักษะพื้นฐานอันเป็นเครื่องมือสำคัญที่จะใช้ในการเรียนรู้อันได้แก่ความสามารถในการฟังพูดอ่านเขียนความสามารถทางสมองระดับสติปัญญาและการแสดงผลของการเรียนรู้ออกมาในลักษณะที่ต่างกันจึงควรมีการจัดการที่เหมาะสมในลักษณะที่แตกต่างกันเพื่อพัฒนาผู้เรียนแต่ละคนนั้น ให้บรรลุถึงศักยภาพสูงสุดที่มีอยู่และจากข้อมูลที่เป็นวิกฤตทางการศึกษาและวิกฤตของผู้เรียนอีกประการหนึ่งคือการจัดการศึกษาที่ไม่ส่งเสริมให้ผู้เรียนได้นำสิ่งที่ได้เรียนรู้มาปฏิบัติในชีวิตจริงทำให้ไม่เกิดการเรียนรู้ที่ยั่งยืนผู้สอนจึงต้องหันมาทบทวนบทบาทและหน้าที่ที่จะต้องแก้ไข โดยต้องตระหนักว่าคุณค่าของการเรียนรู้คือการได้นำสิ่งที่เรียนรู้มานั้น ไปปฏิบัติให้เกิดผลด้วยแต่ในยุคของการปฏิรูปการศึกษานี้ได้มีการกำหนดเป็นกฎหมายแล้วว่าผู้สอนทุกคนจะต้องใช้รูปแบบการจัดการเรียนการสอนโดยยึดผู้เรียนเป็นสำคัญได้จึง

เป็นความจำเป็นที่ผู้สอนทุกคนจะต้องให้ความสนใจกับรายละเอียดในส่วนนี้โดยการศึกษาทำความเข้าใจและหาแนวทางมาใช้ในการปฏิบัติงานของตนให้ประสบผลสำเร็จดังนั้นการจัดการเรียนการสอนจึงเป็นการจัดการบรรยากาศจัดกิจกรรมจัดตั้งจัดสถานการณ์ ฯลฯ ให้ผู้เรียนเกิดการเรียนรู้ได้เต็มตามศักยภาพผู้สอนจึงมีความจำเป็นที่จะต้องรู้จักผู้เรียนให้ครอบคลุมอย่างรอบด้านและสามารถวิเคราะห์ข้อมูลเพื่อนำไปเป็นพื้นฐานการออกแบบหรือวางแผนการเรียนรู้ได้สอดคล้องกับผู้เรียน

ทิสนา เขมมณี [8] มีหลักการในการจัดการเรียนการสอนที่เน้นผู้เรียนเป็นสำคัญ นั้นประกอบด้วยหลักการ ดังนี้ 1) เปิดโอกาสให้ผู้เรียนเป็นผู้เลือกหรือตัดสินใจในเนื้อหาสาระที่สนใจเป็นประโยชน์ต่อตัวผู้เรียนหรือไม่ 2) เปิดโอกาสให้ผู้เรียนมีส่วนร่วมในกิจกรรมการเรียนรู้โดยได้คิดได้รวบรวมความรู้และลงมือปฏิบัติจริงด้วยตนเองหรือไม่ซึ่งได้นำเสนอแนวคิดในการเปิดโอกาสให้ผู้เรียนมีส่วนร่วมและสามารถนำไปใช้เป็นแนวปฏิบัติได้ (2.1) กิจกรรมการเรียนรู้ที่ดีที่ควรช่วยให้ผู้เรียนได้มีส่วนร่วมทางด้านร่างกาย (2.2) กิจกรรมการเรียนรู้ที่ดีที่ควรช่วยให้ผู้เรียนได้มีส่วนร่วมทางสติปัญญา (2.3) กิจกรรมการเรียนรู้ที่ดีจะช่วยผู้เรียนมีส่วนร่วมทางสังคม (2.4) กิจกรรมการเรียนรู้ที่ดีที่ควรช่วยให้ผู้เรียนได้มีส่วนร่วมทางอารมณ์

สุคนธ์ สินธุพานนท์และคณะ ได้กล่าวถึงบทบาทของผู้สอนในการดำเนินงานตามกระบวนการปฏิรูปการเรียนรู้เพื่อให้ผู้เรียนมีคุณลักษณะตามมาตรฐานการศึกษานั้นผู้สอนทุกคนจะต้องมีส่วนร่วมในกระบวนการดังต่อไปนี้ 1) การส่งเสริมความสัมพันธ์และความร่วมมือกับชุมชนการที่ผู้สอนจะสามารถจัดกิจกรรมการเรียนรู้เพื่อพัฒนาผู้เรียนให้มีคุณลักษณะตามมาตรฐานการศึกษาเป็นผลสำเร็จอย่างมีประสิทธิภาพนั้นจะต้องได้รับการสนับสนุนจากผู้บริหารและชุมชนในการพัฒนาการศึกษา ดังนั้นผู้บริหารและผู้สอนจะต้องร่วมกันสร้างความสัมพันธ์ที่ดีกับชุมชนในการร่วมกันจัดการศึกษาซึ่งผู้ปกครองและชุมชนเข้ามามีบทบาท

ในการพัฒนาการศึกษาและมีการประชาสัมพันธ์เพื่อสร้างความเข้าใจระหว่างกัน 2) การจัดสภาพแวดล้อมที่เอื้อต่อการเรียนรู้ผู้สอนจะต้องคำนึงถึงสภาพแวดล้อมซึ่งเป็นบรรยากาศที่เอื้ออำนวยต่อการเรียนรู้การจัดบรรยากาศในห้องเรียนและนอกห้องเรียนให้เหมาะสมต่อการเรียนรู้มีสื่อการสอนที่เร้าความสนใจผู้เรียนตลอดจนการดำเนินกิจกรรมในบรรยากาศแห่งความเป็นกัลยาณมิตรยอมเอื้อต่อการพัฒนาการเรียนรู้3) การพัฒนาตนเองผู้สอนจะต้องแสวงหาความรู้และประสบการณ์เพื่อนำมาใช้ในการพัฒนากระบวนการจัดการเรียนรู้และการปฏิบัติงานอย่างต่อเนื่องเพื่อให้สอดคล้องกับการปฏิรูปการเรียนรู้ตลอดจนมีการแลกเปลี่ยนผลการปฏิบัติงานที่ประสบความสำเร็จระหว่างกัน 4) การจัดการเรียนรู้สอดคล้องกับหลักสูตรความต้องการของผู้เรียนและท้องถิ่นผู้สอนจะต้องให้ความร่วมมือกับสถานศึกษาในการพัฒนาหลักสูตรให้สอดคล้องกับสภาพและความต้องการของท้องถิ่นโดยให้ชุมชนเข้ามามีส่วนร่วมและมีการจัดแนวการเรียนการสอนให้สอดคล้องกับหลักสูตรตามความต้องการของผู้เรียนความต้องการของท้องถิ่นและการเปลี่ยนแปลงทางเศรษฐกิจสังคมให้สามารถเชื่อมโยงแก้ไขปัญหาท้องถิ่นได้และเน้นการปฏิบัติจริง 5) กระบวนการจัดการเรียนโดยเน้นผู้เรียนเป็นสำคัญผู้สอนทุกคนควรจะได้ทำความเข้าใจให้กระจ่างชัดในความหมายและลักษณะของการจัดกิจกรรมการเรียนการสอนที่เน้นผู้เรียนเป็นสำคัญเพื่อจะได้ปฏิบัติได้ถูกต้อง ผลการศึกษาปัจจัยทางการบริหารที่ส่งผลต่อประสิทธิภาพการจัดการเรียนรู้ที่เน้นผู้เรียนเป็นสำคัญของครูในสถานศึกษาสังกัดสำนักงานเขตพื้นที่การศึกษามัชฌิมศึกษา เขต 7 จังหวัดปราจีนบุรี พบว่า ตัวแปรของปัจจัยทางการบริหาร และประสิทธิภาพการจัดการเรียนรู้ที่เน้นผู้เรียนเป็นสำคัญมีความสัมพันธ์เชิงบวกอย่างมีนัยสำคัญซึ่งสอดคล้องกับแนวคิดของ สุพจน์ วิเชียรศรี กล่าวว่า ระบบการบริหาร (Management System) หรือแบบของความเป็นผู้นำ (Leadership Pattern) ภายในองค์กร ได้แก่ ระบบเผด็จการ ระบบเผด็จการแบบมีคิดป้

ระบบการปรึกษาหารือและระบบการเข้ามามีส่วนร่วมและ สุพจน์ วิเชียรศรี [4] กล่าวว่าภาวะผู้นำทางการบริหาร หมายถึงการกระทำหรือวิธีการของผู้บริหารที่สามารถทำให้ยุทธศาสตร์บรรลุวัตถุประสงค์ได้อย่างดีและรวดเร็วมีกลยุทธ์ซึ่งเป็นวิธีการที่จะช่วยให้งานประสบผลสำเร็จ และ ศิราภรณ์ ช่วยบำรุง [9] ได้ทำวิจัยเรื่อง ปัจจัยที่ส่งผลต่อคุณภาพการศึกษาของโรงเรียนสังกัดสำนักงานเขตพื้นที่การศึกษาประถมศึกษาบุรีรัมย์ เขต 1 การวิจัยครั้งนี้ด้านความสัมพันธ์ระหว่างปัจจัยด้านกระบวนการบริหาร ด้านกระบวนการเรียนการสอน ด้านกระบวนการประกันคุณภาพการศึกษา ปัจจัยที่สามารถพยากรณ์คุณภาพการศึกษาของกลุ่มตัวอย่างเป็นผู้บริหารสถานศึกษา จำนวน 136 คน และครูผู้สอน จำนวน 327 คน สังกัดสำนักงานเขตพื้นที่การศึกษาประถมศึกษาบุรีรัมย์ เขต 1 รวมทั้งสิ้นจำนวน 463 คน ซึ่งได้มาโดยการสุ่มแบบหลายขั้นตอน (Multi-stage Random Sampling) เครื่องมือที่ใช้ในการเก็บรวบรวมข้อมูลเป็นแบบสอบถามซึ่งมี 2 ลักษณะ ได้แก่ แบบตรวจสอบรายการแบบมาตราส่วนประมาณค่า 5 ระดับ มีค่าความเชื่อมั่นเท่ากับ .96 สถิติที่ใช้ในการวิเคราะห์ข้อมูล คือ ร้อยละ ค่าเฉลี่ย ส่วนเบี่ยงเบนมาตรฐาน สัมประสิทธิ์สหสัมพันธ์ พหุคูณและการถดถอยพหุคูณแบบขั้นตอนผลการวิจัยพบว่าผู้บริหารสถานศึกษาและครูมีความคิดเห็นเกี่ยวกับปัจจัยที่ส่งผลต่อคุณภาพการศึกษาของโรงเรียน โดยรวมอยู่ในระดับมาก เมื่อพิจารณาเป็นรายด้าน พบว่า อยู่ในระดับมาก ทุกด้านเช่นกัน ความสัมพันธ์ระหว่างปัจจัยด้านกระบวนการบริหาร ด้านกระบวนการเรียนการสอน ด้านกระบวนการประกันคุณภาพการศึกษามีความสัมพันธ์ทางบวกอย่างมีนัยสำคัญทางสถิติที่ระดับ 0.01 และปัจจัยแต่ละปัจจัยมีความสัมพันธ์ทางบวกกับคุณภาพการศึกษาอย่างมีนัยสำคัญทางสถิติที่ระดับ .01 พิจารณาตัวแปรปัจจัยที่มีค่าสัมประสิทธิ์สหสัมพันธ์สูงสุดคือ ด้านกระบวนการประกันคุณภาพการศึกษา และด้านกระบวนการบริหาร พบว่ามีความสัมพันธ์กันในระดับสูง ส่วนด้านกระบวนการเรียนการสอนมี

ความสัมพันธ์กันในระดับปานกลางปี จจย ด้านกระบวนการประกันคุณภาพการศึกษาและ ด้านกระบวนการบริหารร่วมกัน มีความสัมพันธ์ ทางบวกกับคุณภาพการศึกษาอยู่ในระดับสูง และสามารถพยากรณ์คุณภาพการศึกษาได้ร้อยละ 81

ข้อเสนอแนะ

1. ข้อเสนอแนะในการนำผลการศึกษาไปใช้

1.1 นำผลการศึกษาเสนอสำนักงานเขตพื้นที่ การศึกษามัชฌมศึกษา เขต 7 จังหวัดปราจีนบุรี เพื่อใช้ เป็นแนวทางในการพัฒนาการบริหารจัดการระบบ บริหารงานในสถานศึกษา

1.2 ใช้ผลการศึกษาเป็นแนวทางในการ กำหนดทิศทางการพัฒนาประสิทธิภาพการจัดการเรียนรู้ ให้เหมาะสมกับสถานศึกษาในสำนักงานเขตพื้นที่ การศึกษามัชฌมศึกษา เขต 7 จังหวัดปราจีนบุรี ให้มี ประสิทธิภาพสูงสุด

1.3 นำข้อมูลการศึกษามาไปปรับใช้ในการ พัฒนาสภาพแวดล้อมในสถานศึกษาให้ น่าอยู่ น่าเรียน มีบรรยากาศเหมาะสมต่อการเป็นแหล่งเรียนรู้เอื้อต่อการ เรียนรู้ให้มากที่สุด

1.4 จากผลการศึกษาไปวางแผนให้ผู้บริหาร และครูทุกคน เกิดการประสานงานกัน ร่วมมือกัน มุ่งเน้นส่งเสริมนักเรียนให้สามารถพัฒนาตนเอง ได้เต็มตามศักยภาพสูงสุด

2. ข้อเสนอแนะเพื่อการศึกษาวิจัยครั้งต่อไป

2.1 ควรมีการศึกษาด้านความพร้อมด้าน สถานที ด้านผู้เรียนและอื่น ๆ ในสังกัดสำนักงาน เขตพื้นที่การศึกษามัชฌมศึกษา เขต 7 จังหวัดปราจีนบุรี

2.2 ควรมีการศึกษาเกี่ยวกับขนาดของสถาน ศึกษาที่มีผลต่อประสิทธิภาพการจัดการเรียนรู้โดยเน้น ผู้เรียนเป็นสำคัญมากน้อยเพียงใด

เอกสารอ้างอิง

- [1] กระทรวงศึกษาธิการ. (2550). แนวทางการ จัดกิจกรรมพัฒนาผู้เรียน ตามหลักสูตรแกน กลางการศึกษาขั้นพื้นฐาน พุทธศักราช 2551. กรุงเทพมหานคร : สำนักวิชาการและมาตรฐาน การศึกษา.
- [2] ถวิล เกื้อกุลวงศ์. (2550). การบริหารโรงเรียนที่มี อิทธิพลต่อคุณภาพการจัดการเรียนการสอนที่เน้น ผู้เรียนเป็นสำคัญ. กรุงเทพมหานคร : พิมพ์ลักษณ์.
- [3] ทิศนา แจมมณี และคณะ. (2555). วิทยาการด้าน การคิด. กรุงเทพฯ : สถาบันพัฒนาคุณภาพวิชาการ.
- [4] Cronbach, Lee. J. (1990). Essentials of Psychology Testing. 5th ed. New York : Harper Collins Publishers Inc.
- [5] บัวเรียน พิลาบุตร. (2556). บทบาทผู้บริหาร ในการส่งเสริมกระบวนการจัดการเรียนรู้ที่เน้น ผู้เรียนเป็นสำคัญ ในสถานศึกษาขั้นพื้นฐาน อำเภอโคกโพธิ์ไชย สำนักงานเขตพื้นที่การศึกษา ประถมศึกษาขอนแก่น เขต 2. ขอนแก่น : พิมพ์ลักษณ์.
- [6] อติศร ศรีอริญ. (2558). บทบาทของผู้บริหารใน การส่งเสริมกิจกรรมการเรียนการสอนทางด้าน ดนตรีของกลุ่มโรงเรียนไตรมิตร สังกัดสำนักงาน เขตพื้นที่ประถมศึกษาขอนแก่น เขต 4. ขอนแก่น : สำนักงานเขตพื้นที่ประถมศึกษาขอนแก่น เขต 4.
- [7] พิมพ์พันธ์ เดชะคุปต์ และเพยาว์ ยินดีสุข. (2550). ทักษะ 5C เพื่อการพัฒนาหน่วยการเรียนรู้และการ จัดการเรียนการสอนแบบบูรณาการ. กรุงเทพฯ : สำนักพิมพ์แห่งจุฬาลงกรณ์มหาวิทยาลัย.
- [8] ทิศนา แจมมณีและ คณะ. (2555). วิทยาการด้าน การคิด. กรุงเทพฯ : สถาบันพัฒนาคุณภาพวิชาการ.
- [9] ศิราภรณ์ ช่วยบำรุง. (2555). ปัจจัยที่ส่งผลต่อ คุณภาพการศึกษาของโรงเรียนสังกัดสำนักงาน เขตพื้นที่การศึกษาประถมศึกษาบุรีรัมย์ เขต 1. บุรีรัมย์ : สำนักงานเขตพื้นที่การศึกษาประถม ศึกษาบุรีรัมย์ เขต 1.

ความสูงของต้นท่อน้ำที่มีผลต่อประสิทธิภาพของตะบันน้ำที่ใช้หลักการ เปลี่ยนแปลงโมเมนตัม ของการไหลและการลดมวลน้ำ

Height of water source costing on effective of sock with principle to change fluid flow momentum and water impulse

โชติวัฒน์ สุภีรัตนกุล^{1*}

บทคัดย่อ

การวิจัยเรื่องนี้มีวัตถุประสงค์ เพื่อออกแบบและสร้างปั้มน้ำที่ใช้หลักการเปลี่ยนแปลงโมเมนตัมของการไหลและการลดมวลน้ำเพื่อ เปรียบเทียบถึงประสิทธิภาพ และสมรรถนะ ทำการทดลองโดยกำหนดน้ำต้นท่อน้ำเริ่มต้นที่ 1 เมตร 1.5 เมตร 2 เมตรและ 2.5 เมตร ส่งน้ำขึ้นได้ที่ระดับ 5 เมตร 6 เมตร 7 เมตร และ 8 เมตร ตามลำดับ พบว่า จากผลการทดลองที่ระดับความสูงของแหล่งน้ำเริ่มต้นที่ 2 เมตร ส่งน้ำขึ้นได้ที่ระดับ 7 เมตร ปริมาณอัตราการไหลได้สูงสุด 3,116.74 ลิตรต่อวัน มีปริมาณน้ำทิ้ง 74.70 ลิตรต่อวัน ประสิทธิภาพการส่งน้ำ 98.74% เป็นเงื่อนไขที่ดีที่สุด เพราะมีอัตราการไหลที่สูง แต่ปริมาณน้ำทิ้งน้อย ตลอดจนมีประสิทธิภาพการส่งน้ำสูงที่สุด และพบว่า ตะบันน้ำมีประสิทธิภาพการทำงานแปรผกผันกับระดับความสูงของน้ำที่ส่งขึ้นไป ตะบันน้ำที่สร้างขึ้นสามารถส่งน้ำได้ด้วยอัตราการไหลเฉลี่ย 2937.6 ลิตรต่อวัน ที่ระดับความสูงที่สุด 3.2 เท่า จากระดับแหล่งน้ำต้นท่อน้ำที่ 2 เมตร

คำสำคัญ : โมเมนตัม การลดน้ำ เครื่องสูบน้ำ

Abstract

The objective of this research were to design and build the water pump with principle of change fluid flow momentum and water impulse. The performance and efficiency of the obtained water pump were compared. Experimental was initiated by setting the initial costing water as 1.0 m, 1.5 m, 2.0 m and 2.5 m that could be transferred the water up to level 5.0 m, 6 m, 7 m and 8 m, respectively. The results showed that at the high level of the water source at 2.0 m that could be moved the water up at 7.0 m of high level with the fluid flow rate, waste water and the water delivery performance as 3,116.74 Liter/day, 74.70 Liter/day and 98.74%, respectively. This condition was the best due to it had a highest flow rate with very low level of waste water as well as having the highest water delivery efficiency. In addition, the results exhibited that the water sock efficiency was inversely proportional to height of the water moved up. The generated water sock could deliver water at an average flow rate of 2937.6 Liter/day with the highest level 3.2 times from the water source costing of 2.5 m.

Keyword: momentum, water impulse, water pump

^{1*} ผู้ช่วยศาสตราจารย์สาขาวิชาวิศวกรรมเครื่องกล คณะวิศวกรรมศาสตร์และเทคโนโลยีอุตสาหกรรม มหาวิทยาลัยราชภัฏเพชรบุรี ต.นาวิ่ง อ.เมือง จ.เพชรบุรี 76000

บทนำ

จากปัญหาในอดีตที่ผ่านมาปัญหาความยากจนภาคเกษตรกรรมระดับรากหญ้า ของเกษตรกรอำเภอเขาชัย จังหวัดเพชรบุรี ที่ต้องพึ่งพาน้ำเป็นปัจจัยสำคัญในการเพิ่มผลผลิตที่ยังมีปัญหาคารขาดแคลนน้ำ หรือมีน้ำมากเกินไปเกินความต้องการในบางฤดู ทำให้เกษตรกรทำการเกษตรได้บางฤดูกาล ถ้าไม่มีการบริหารจัดการน้ำที่มีอยู่ให้เกิดประโยชน์สูงสุด ก็ยากที่จะขจัดปัญหาความยากจนจากเกษตรกรของประเทศ ในระยะยาวได้ ปัจจุบันเกษตรกรในอำเภอเขาชัย จังหวัดเพชรบุรีมีการใช้เครื่องสูบน้ำในภาคเกษตรทุกครัวเรือนและส่วนใหญ่มักนิยมใช้เครื่องสูบน้ำที่ใช้ต้นกำลังจากมอเตอร์ไฟฟ้า หรือเครื่องสูบน้ำที่ใช้ต้นกำลังจากเครื่องยนต์ที่ใช้น้ำมันเชื้อเพลิงมาคั่นน้ำเข้าสู่ไร่นาเป็นหลัก ทำให้มีค่าใช้จ่ายอันเนื่องมาจากการใช้พลังงานและซ่อมบำรุงอุปกรณ์ ผลที่เกิดขึ้นคือต้นทุนการผลิตภาคเกษตรเพิ่มขึ้น และยังส่งผลกระทบต่อสิ่งแวดล้อม การพัฒนาตะบันน้ำที่ใช้หลักการเปลี่ยนแปลงโมเมนตัมของการไหลและการดลมวลน้ำเพื่อเพิ่มสมรรถนะสำหรับใช้งานภาคเกษตรกรรม เพื่อพัฒนาบนพื้นฐานการมีส่วนร่วมของชุมชน โดยจะพัฒนาตะบันน้ำที่ใช้หลักการดลของน้ำ ซึ่งจะอาศัยพลังงานจากธรรมชาติเป็นตัวสร้างพลังงานเพื่อที่จะปั้มน้ำส่งไปยังระดับที่สูงกว่า โดยไม่ต้องใช้ไฟฟ้าหรือเชื้อเพลิง ระบบนี้เป็นกระบวนการอัตโนมัติและต่อเนื่อง โดยอาศัยแรงกระแทกจากน้ำ ทำให้ประหยัดค่าใช้จ่าย การคั่นน้ำจากที่ต่ำขึ้นสู่ที่สูงเพื่อไว้ใช้ในการเกษตร การทำสวนไร่นา และอุปโภค ทั้งยังดีต่อสิ่งแวดล้อม เนื่องมาจากปั้มน้ำนั้นใช้พลังงานที่ได้จากธรรมชาติ จึงเหมาะสำหรับพื้นที่ที่ไม่มีไฟฟ้าหรือเครื่องสูบน้ำอื่นที่เข้าได้ยาก อีกทั้งเกษตรกรสามารถประดิษฐ์ใช้ได้ด้วยตนเอง จากวัสดุที่หาได้ง่ายตามร้านวัสดุก่อสร้างในท้องถิ่น เพื่อให้เกษตรกรนำมาเป็นทางเลือกอีกทางหนึ่ง และไม่ต้องเผชิญกับปัญหาทางเศรษฐกิจและวิกฤติการณ์ต่างๆ ที่เกิดขึ้นในขณะนี้ ทำให้เกษตรกรสามารถอยู่ได้อย่างพอเพียง

วัตถุประสงค์

1. เพื่อสำรวจวิธีการใช้ปั้มน้ำและทำการพัฒนาภูมิปัญญาท้องถิ่นแบบมีส่วนร่วมไปด้วยกันในภาคการเกษตรและอาหารของเกษตรกร
2. เพื่อออกแบบและสร้างปั้มน้ำที่ใช้หลักการเปลี่ยนแปลงโมเมนตัมของการไหลและการดลมวลน้ำที่เหมาะสมและเพียงพอกับเกษตรกร
3. เพื่อทำการทดสอบคุณสมบัติ อัตราการไหลและประสิทธิภาพของปั้มน้ำที่ใช้หลักการดลของน้ำที่ประดิษฐ์ขึ้น

วิธีดำเนินการวิจัย

1. แนวคิดและหลักการดำเนินงาน ประสิทธิภาพตลอดจนความสามารถในการสูบน้ำของตะบันน้ำสามารถคำนวณได้จากสมการดังต่อไปนี้

$$\text{ประสิทธิภาพ (D'A buisson's)} = \frac{q(H+h)}{(q+Q)h} \times 100 \quad (1)$$

$$\text{ประสิทธิภาพ (Rankine)} = \frac{qH}{Qh} \times 100 \quad (2)$$

- เมื่อ
- Q = ปริมาณน้ำที่สูบน้ำได้ (L/sec)
 - Q = ปริมาณน้ำที่สูญเสียไปจากการผลัดคั่น (L/sec)
 - H = ความสูงของหัวน้ำที่ส่งเข้าเครื่อง (m)
 - H = ความสูงของหัวน้ำที่สูบน้ำขึ้นไปใช้งาน (m)

ความเร็วไหลผ่านของน้ำสูงสุดที่ไหลในเส้นท่อ (Drive Pipe) ที่ supply Head (h) หาได้จากสมการ

$$V_m = \frac{A_w}{A_d} \times V_o \quad (3)$$

เมื่อ

- V_m = ความเร็วไหลผ่านของน้ำสูงสุดที่ไหลในเส้นท่อ (m/s)

$$A_w = \text{พื้นที่หน้าตัดของล้นต้น้ำขณะเปิด (cm}^2\text{)}$$

$$A_d = \text{พื้นที่หน้าตัดของท่อส่งน้ำ (cm}^2\text{)}$$

ปริมาณน้ำที่ไหลผ่านล้นทิ้งน้ำ หาได้จากสมการ

$$Q_w = 0.785(d^2) \times \left(\frac{v_m}{2}\right) \times t_1 \times \left(\frac{60}{t_1 + t_2}\right) \quad (4)$$

เมื่อ

Q_w = ปริมาณน้ำที่ไหลผ่านล้นทิ้ง (m^3/s)

D = ขนาดเส้นผ่าศูนย์กลางภายในของท่อส่งน้ำ (m)

V_m = ความเร็วไหลผ่านของน้ำสูงสุดที่ไหลในเส้นท่อ (m/s)

t_1 = ระยะเวลาที่ทำให้เกิด V_m (sec)

t_2 = ระยะเวลาที่ล้นจ่ายน้ำยังเปิดอยู่ (sec)

ปริมาณน้ำที่สูบได้ส่งไปใช้งานบนที่สูง หาได้จากสมการ

$$Q = 0.785(d^2) \times \left(\frac{v_m}{2}\right) \times t_2 \times \left(\frac{60}{t_1 + t_2}\right) \quad (5)$$

เมื่อ

Q = ปริมาณน้ำที่สูบได้ส่งไปใช้งานบนที่สูง (m^3/s)

d = ขนาดเส้นผ่าศูนย์กลางภายในของท่อส่งน้ำ (m)

V_m = ความเร็วไหลผ่านของน้ำสูงสุดที่ไหลในเส้นท่อ (m/s)

t_1 = ระยะเวลาที่ทำให้เกิด V_m (sec)

t_2 = ระยะเวลาที่ล้นจ่ายน้ำยังเปิดอยู่ (sec)

2. ขั้นตอนการดำเนินการ ดังนี้

- การออกแบบ สร้าง และทดสอบปั้มน้ำที่ใช้หลักการเปลี่ยนแปลงโมเมนตัมของการไหลและการกลมววนน้ำ

- การวิเคราะห์ข้อมูลเพื่อประเมินสมรรถนะปั้มน้ำที่ใช้หลักการเปลี่ยนแปลงโมเมนตัมของการไหลและการกลมววนน้ำ

3. วัสดุและอุปกรณ์ที่ใช้ในการวิจัย



รูปที่ 1 ชุดทดสอบตะบันน้ำ



รูปที่ 2 การติดตั้งชุดทดสอบปริมาณน้ำที่ส่งขึ้นไปได้

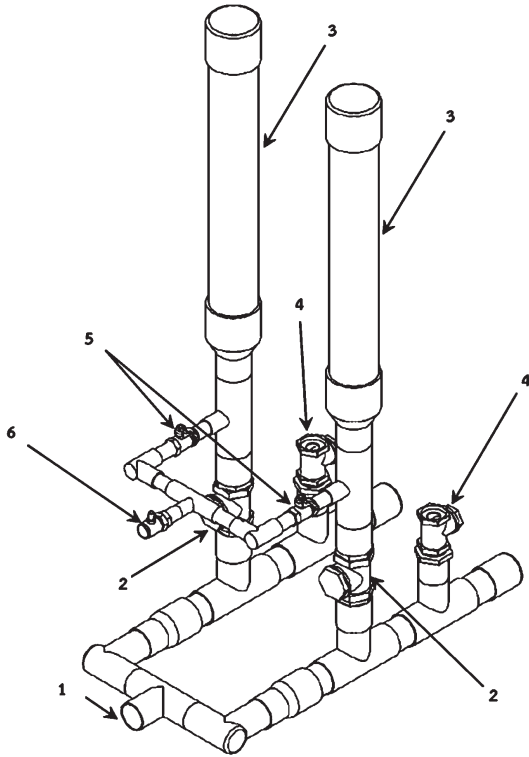

(1) ท่อทางน้ำเข้า, (2) วาล์วกันกลับ, (3) ครอบอกอัดอากาศ, (4) วาล์วทิ้งน้ำ, (5) และ (6) วาล์วเปิด-ปิดน้ำ

รูปที่ 3 ตะบันน้ำแบบครอบอกความดันคู่

ผลการวิจัยและอภิปรายผล

1) ผลความสัมพันธ์ระหว่างอัตราการไหลของน้ำทิ้งและระดับของเฮดเริ่มต้น

ความสัมพันธ์ระหว่างอัตราการไหลของน้ำทิ้งและระดับของเฮดเริ่มต้นแสดงดังรูปที่ 4 พบว่าปริมาณน้ำทิ้งมีความแตกต่างกันไม่มาก ในการทดลองเฮดเริ่มต้นที่ 2.5 เมตร มีน้ำทิ้งเท่ากับ 0.8646 ลิตรต่อวินาที การทดลองเฮดเริ่มต้นที่ 2.0 เมตรมีน้ำทิ้งเท่ากับ 0.8696 ลิตรต่อวินาที การทดลองเฮดเริ่มต้นที่ 1.5 เมตร มีน้ำทิ้งเท่ากับ 0.7673 ลิตรต่อวินาที และการทดลองเฮดเริ่มต้นที่ 1.0 เมตร มีน้ำทิ้งเท่ากับ 1.024 ลิตรต่อวินาที และมีค่าพิสัยเท่ากับ 0.3371 ลิตรต่อวินาที สรุปได้ว่า ปริมาณน้ำทิ้งที่แตกต่างกันนั้นเกิดจากจังหวะการกระแทกของ

วาล์วน้ำทิ้งถ้าใช้น้ำหนักกดช่องลื่นวาล์วมากเกินไปจะทำให้เกิดการกระแทกของลื่นวาล์วน้ำทิ้งที่ขานี้ เป็นปัจจัยที่ทำให้เกิดปริมาณน้ำทิ้งที่มาก

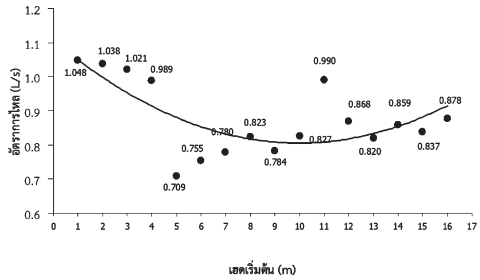

รูปที่ 4 แสดงความสัมพันธ์ระหว่างอัตราการไหลของน้ำทิ้งและระดับของเฮดเริ่มต้น

2) ผลความสัมพันธ์ระหว่างเฮดเริ่มต้นและความสามารถส่งน้ำได้

ความสัมพันธ์ระหว่างเฮดเริ่มต้นและความสามารถส่งน้ำได้ แสดงดังรูปที่ 5. ในการใช้ความสัมพันธ์เชิงเส้นพบว่า มี R2 เท่ากับ 0.9922 ในขณะที่เพิ่มเฮดเริ่มต้นและระดับการส่งเท่าเดิมจะพบว่าอัตราการไหลเพิ่มขึ้นแปรผันตามเฮดเริ่มต้น เช่น ผลการทดลองที่เฮดเริ่มต้น 1 เมตรและเฮดเริ่มต้น 1.5 เมตร ได้ผลต่างของอัตราการไหลเท่ากับ 0.051 ลิตรต่อวินาที และเฮดเริ่มต้น 2.0 เมตร ได้ผลต่างของอัตราการไหลเท่ากับ 0.083 ลิตรต่อวินาที เป็นต้น และมีอัตราการไหลเพิ่มขึ้น 63 เปอร์เซ็นต์ ที่การเปลี่ยนแปลงเฮดเริ่มต้นจาก 1.5 เมตร เป็น 2.0 เมตร มีอัตราการไหลเพิ่มขึ้น 61 เปอร์เซ็นต์ ที่การเปลี่ยนแปลงเฮดเริ่มต้นจาก 2.0 เมตรเป็น 2.5 เมตร จะได้ว่า การเพิ่มเฮดเริ่มต้นทำให้ได้อัตราการไหลค่อนข้างจะเป็นเส้นตรง

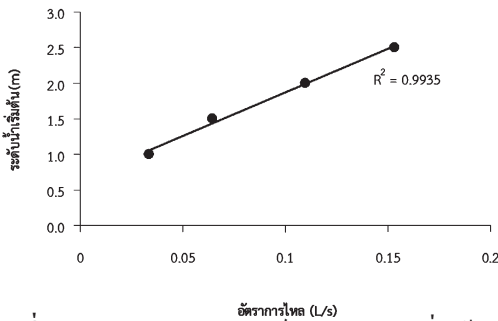

รูปที่ 5 แสดงความสัมพันธ์ระหว่างเฮดเริ่มต้นและความสามารถส่งน้ำได้

3) ผลความสัมพันธ์ระหว่างอัตราการไหลและระดับความสูง

ความสัมพันธ์ระหว่างอัตราการไหลและระดับความสูง รูปที่ 5. พบว่า เมื่อมีการเพิ่มระดับการสูบน้ำทำให้ประสิทธิภาพของเครื่องสูบน้ำลดลงที่ระดับเฮดเริ่มต้นเท่าเดิม เช่น เฮดเริ่มต้น 2.5 เมตรที่ระดับการสูบน้ำ 8 เมตร สูญเสียน้ำไปเท่ากับ 96.13 เปอร์เซ็นต์ และที่ระดับการสูบน้ำ 7 เมตร สูญเสียน้ำไปเท่ากับ 92.45 เปอร์เซ็นต์ และที่ระดับการสูบน้ำ 6 เมตร สูญเสียน้ำไปเท่ากับ 87.23 เปอร์เซ็นต์ และที่ระดับการสูบน้ำ 5 เมตร สูญเสียน้ำไปเท่ากับ 81.97 เปอร์เซ็นต์ และที่เฮดเริ่มต้น 2.0, 1.5 และ 1.0 เมตร มีการสูญเสียน้ำลักษณะเดียวกัน เป็นต้น

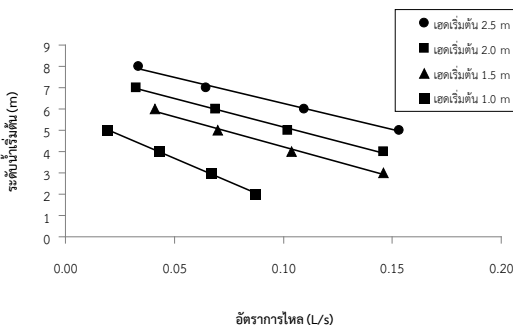

รูปที่ 6 แสดงความสัมพันธ์ระหว่างอัตราการไหลและระดับความสูง

สรุปผลการวิจัย

จากผลการทดลองที่ระดับความสูงของแหล่งน้ำเริ่มต้นที่ 1 เมตร 1.5 เมตร 2 เมตร และ 2.5 เมตรจะพบว่า จากผลการทดลองที่ระดับความสูงของแหล่งน้ำเริ่มต้นที่ระดับ 1 เมตร ส่งน้ำขึ้นได้ที่ระดับ 5 เมตร ได้อัตราการไหล 1,673.84 ลิตรต่อวัน มีน้ำทิ้ง 44.47 ลิตรต่อวัน และที่ระดับ 1.5 เมตร ส่งน้ำขึ้นได้ที่ระดับ 6 เมตร ได้อัตราการไหล 4,116.74 ลิตรต่อวัน มีน้ำทิ้ง 66.30 ลิตรต่อวัน และที่ระดับ 2.0 เมตร ส่งน้ำขึ้นได้ที่ระดับ 7 เมตร ได้อัตราการไหล 3,116.74 ลิตรต่อวัน มีน้ำทิ้ง 75.13 ลิตรต่อวัน ที่ระดับ 2.5 เมตร ส่งน้ำขึ้นได้ที่ระดับ 8 เมตร และได้อัตราการไหล 3,237.14 ลิตรต่อวัน มีน้ำทิ้ง 74.70 ลิตรต่อวัน จากการทดลองพบว่าในแต่ละระดับแหล่งน้ำและในแต่ละระดับจ่ายน้ำที่ส่งได้ เมื่อระดับความสูงของหัวจ่ายน้ำสูงขึ้นทำให้ประสิทธิภาพลดลงและอัตราการไหลก็ลดลงเช่นกัน เมื่อระดับความสูงของหัวจ่ายน้ำสูงขึ้นทำให้ประสิทธิภาพลดลง และอัตราการไหลก็ลดลงเช่นกัน ทั้งนี้การกระแทกของลื่นที่เพิ่มขึ้นก็จะทำให้สูญเสียน้ำเพิ่มขึ้นเช่นกัน แต่อัตราการไหลไม่ได้เพิ่มขึ้นเสมอไป นอกจากนี้จะขึ้นอยู่กับความเหมาะสมของน้ำหนักกดของลื่นควบคุมความเร็ว รวมทั้งพื้นที่หน้าตัดของวาล์วจ่ายน้ำที่เหมาะสมอีกด้วย

เอกสารอ้างอิง

- [1] บรรจง วรธนะพงษ์. (2557). คู่มือเครื่องสูบน้ำพลังน้ำและกังหันน้ำสูบน้ำ. กรมชลประทาน, กรุงเทพฯ.
- [2] วิบูลย์ บุญชูโรกุล. (2559). ปัมและระบบสูบน้ำ. ภาควิชาวิศวกรรมชลประทาน คณะวิศวกรรมศาสตร์ กำแพงแสน มหาวิทยาลัยเกษตรศาสตร์.
- [3] Shuaibu, N.M. (2014). **Design and Construction of a Hydraulic Ram Pump**. Leonardo Electronic Journal of Practices and Technologies. 5(2) : 59-70.
- [4] Watt, S.B. (2015). **A manual on the Hydraulic Ram for Pumping Water**. 4th Ed. London. Intermediate Technology Publications Ltd.

การจัดการการท่องเที่ยวโดยชุมชนกับการพัฒนาการท่องเที่ยวอย่างยั่งยืน ของชุมชนบางขันแตก จังหวัดสมุทรสงคราม

Community Based Tourism Management and Sustainable Tourism Development of Bangkantaek Community in Samutsongkhram Province

 สุดถนอม ตันเจริญ^{1*}

 Sudthanom Tancharoen^{1*}

บทคัดย่อ

การศึกษาแนวทางการจัดการการท่องเที่ยวโดยชุมชนกับการพัฒนาการท่องเที่ยวอย่างยั่งยืนของชุมชนบางขันแตก จังหวัดสมุทรสงคราม มีวัตถุประสงค์เพื่อศึกษา 1) ศักยภาพในการจัดการการท่องเที่ยวโดยชุมชนที่จะนำไปสู่การพัฒนาการท่องเที่ยวอย่างยั่งยืนของชุมชนบางขันแตก จังหวัดสมุทรสงคราม และ 2) การรับรู้และการเรียนรู้เกี่ยวกับการท่องเที่ยวโดยชุมชนที่ส่งผลต่อการส่งเสริมการท่องเที่ยวโดยชุมชน ซึ่งเป็นการต่อยอดการวิจัยปี 2555 และ 2559 การวิจัยครั้งนี้ใช้แบบสอบถามรวบรวมข้อมูลเกี่ยวกับศักยภาพในการจัดการการท่องเที่ยวโดยชุมชนอย่างยั่งยืนประกอบด้วยความคิดเห็นเกี่ยวกับศักยภาพของแหล่งท่องเที่ยว การรับรู้และการเรียนรู้เกี่ยวกับการจัดการการท่องเที่ยวโดยชุมชน จากการรวบรวมข้อมูลจากประชาชน 360 คน จาก 12 หมู่บ้าน จากการวิเคราะห์ข้อมูลด้วยสถิติเชิงพรรณนา โดยใช้ค่าร้อยละ อธิบายข้อมูลส่วนบุคคลของกลุ่มตัวอย่างด้านเพศ อายุ การศึกษา อาชีพ และค่าเฉลี่ย ส่วนเบี่ยงเบนมาตรฐาน อธิบายเกี่ยวกับศักยภาพในการจัดการการท่องเที่ยวโดยชุมชน การรับรู้และการเรียนรู้เกี่ยวกับการจัดการการท่องเที่ยวโดยชุมชนและการพัฒนาการท่องเที่ยวอย่างยั่งยืน ส่วนความคิดเห็นและข้อเสนอแนะเกี่ยวกับแนวทางการพัฒนาการท่องเที่ยวอย่างยั่งยืน ผู้วิจัยได้วิเคราะห์เนื้อหาและสรุปประเด็นสำคัญที่ตรงกัน พบว่า ศักยภาพด้านองค์กรชุมชนและด้านการจัดการในการจัดการการท่องเที่ยวโดยชุมชนส่งผลต่อการพัฒนาการท่องเที่ยวที่ยั่งยืนมากที่สุด โดยเฉพาะการที่ชุมชนมีระบบสังคมที่เข้าใจกันชุมชนสามารถเชื่อมโยงการท่องเที่ยวกับการพัฒนาชุมชนโดยรวมได้และกรมกฏกติกาในการจัดการสิ่งแวดล้อม วัฒนธรรม และการท่องเที่ยวเป็นองค์ประกอบสำคัญของศักยภาพในการจัดการการท่องเที่ยวโดยชุมชนมากที่สุด ส่วนการรับรู้และเรียนรู้เกี่ยวกับการท่องเที่ยวโดยชุมชนจากสื่อแผ่นพับที่ผู้วิจัยได้จัดทำและเผยแพร่ผ่านกิจกรรมบริการวิชาการ กลุ่มตัวอย่างส่วนใหญ่เรียนรู้เกี่ยวกับการท่องเที่ยวโดยชุมชนในเรื่องการสร้างจิตสำนึกในการอนุรักษ์ทรัพยากรธรรมชาติและวัฒนธรรมทั้งในส่วนของชาวบ้านและผู้มาเยือนมากที่สุด กลุ่มตัวอย่างส่วนใหญ่มีความเห็นว่าในภาพรวมของการพัฒนาการท่องเที่ยวโดยชุมชนให้ยั่งยืน กิจกรรมการท่องเที่ยวมีผลต่อรายได้ของชุมชน สังคม และการอนุรักษ์สิ่งแวดล้อมอย่างยั่งยืนมากที่สุด

คำสำคัญ : การจัดการท่องเที่ยวโดยชุมชน การพัฒนาการท่องเที่ยว การท่องเที่ยวอย่างยั่งยืน

^{1*} ผู้ช่วยศาสตราจารย์ สาขาการตลาด อาจารย์ประจำสาขาวิชาการประกอบการธุรกิจ คณะวิทยาการจัดการ มหาวิทยาลัยราชภัฏบ้านสมเด็จเจ้าพระยา 1061 ถนนอิสรภาพ 15 แขวงหิรัญรูจี เขตธนบุรี กรุงเทพมหานคร 10600

Abstract

A study of community based tourism management and sustainable tourism development of Bangkantaek Community in Samutsongkhram Province was aimed to study 1) the potentials of community based tourism management enhancing sustainable tourism development and 2) the perception and learning about community based tourism effecting tourism promotion. This research was the combination of the research findings in 2012 with the survey data in 2016. Data was gathered from 360 samples in 12 villages and using the descriptive statistics including percentage, mean, and standard deviation for analyzing of quantitative data whereas the content analyze was used for qualitative data. The findings of the research were as follows : 1) Community based tourism management in “community organizing” and “management” factors were highest level, especially in the items of understanding to each others among people and the ability of linkage for tourism and overview of community development. 2) The regulations and rules in their environmental, cultural, and tourism management were the essential components of potential in community based tourism management. 3) The perception and learning on community based tourism management from printed media via the activities of academic project that researcher conducted, most samples acknowledged about community based tourism management. As a whole of overview on sustainable tourism development, most samples referred that tourism activities affected the sustainable incomes, society, and environment at the highest level.

Keywords : community based tourism, tourism development, sustainable tourism

บทนำ

การท่องเที่ยวโดยชุมชน (Community Based Tourism; CBT) เป็นแนวคิดที่ประเทศต่าง ๆ ทั่วโลกนำมาจัดการในชุมชนท้องถิ่น โดยรูปแบบของการจัดการโดยชุมชนหรือเจ้าของพื้นที่ (Host Management) เช่น ประเทศญี่ปุ่น หรือฟิลิปปินส์ Etsuko [1] แห่งมหาวิทยาลัย Okazaki Kobe ได้ศึกษาและพบว่าการท่องเที่ยวโดยชุมชนเป็นตัวอย่างของการท่องเที่ยวเชิงนิเวศ ซึ่งมีองค์ประกอบสำคัญคือการมีส่วนร่วม การกระจายอำนาจ ความร่วมมือ และความคิดสร้างสรรค์ การจัดการการท่องเที่ยวโดยชุมชนขยายตัวอย่างรวดเร็วและมีแนวโน้มที่จะเติบโตขึ้นเป็นเครือข่ายเชื่อมโยงภายในและภายนอกชุมชนมากขึ้น อีกทั้งยังเป็นวิธีการจัดการท่องเที่ยวแบบหนึ่งที่มีศักยภาพ โดยเน้นการมีส่วนร่วมของชุมชนในการจัดการ สนับสนุนการอนุรักษ์ทรัพยากรธรรมชาติและทรัพยากรการท่องเที่ยวในตัวเอง [2]

สำหรับประเทศไทย กระแสการพัฒนาเพื่อสนับสนุนการยกระดับเศรษฐกิจฐานรากของคนในท้องถิ่น รัฐบาลและองค์กรปกครองส่วนท้องถิ่นให้ความสำคัญกับการกระจายอำนาจและสิทธิชุมชนตามรัฐธรรมนูญ พ.ศ. 2540 (มาตรา 46 และ 56) โดยเฉพาะการมีส่วนร่วมในการจัดสรรทรัพยากรธรรมชาติและสิ่งแวดล้อม การพึ่งตนเองและการตัดสินใจเกี่ยวกับการจัดการธุรกิจชุมชน (มาตรา 78) รวมถึงแนวโน้มการเรียกร้องสิทธิต่าง ๆ ตามแนวความคิดการพัฒนากระบวนการมีส่วนร่วม [3] แต่ในความเป็นจริงแล้วกลับพบว่ามีปัญหาและอุปสรรคเกี่ยวกับการมีส่วนร่วมในหลายพื้นที่ที่นักวิจัยศึกษารูปแบบและแนวทางการพัฒนาการจัดการการท่องเที่ยวประเภทต่าง ๆ และการท่องเที่ยวโดยการจัดการร่วมกันของชุมชนเอง ก็พบว่า ปัญหาเกิดจากการขาดความรู้ความเข้าใจและการมีส่วนร่วมในทุกกระบวนการจัดการ ซึ่งเป็นอุปสรรคอย่างยิ่งต่อการจัดการการท่องเที่ยวโดยชุมชน

ท่ามกลางกระแสท้องถิ่นนิยม ที่มุ่งเน้นให้มีการกระจายอำนาจสู่ท้องถิ่น และให้ความสำคัญกับสิทธิชุมชนท้องถิ่น ดังจะเห็นได้จากรัฐธรรมนูญแห่งราชอาณาจักรไทย พุทธศักราช 2540 พอสรุปได้ว่าในมาตรา 46 และมาตรา 56 กล่าวถึงการให้สิทธิชุมชนท้องถิ่นในการมีส่วนร่วมจัดการทรัพยากรธรรมชาติและสิ่งแวดล้อมของชุมชน มีการกระจายอำนาจให้ท้องถิ่นพึ่งตนเองและการตัดสินใจในกิจการท้องถิ่นตาม มาตรา 78 รวมทั้งกระแสการเรียกร้องของชุมชนท้องถิ่นท่ามกลางแนวคิดการพัฒนาแบบมีส่วนร่วม

ปัญหาอุปสรรคที่พบจากผลการวิจัยในหลายพื้นที่พบว่า ปัญหาในการมีส่วนร่วมในการจัดการการท่องเที่ยวเชิงนิเวศของประชาชนในท้องถิ่น ประชาชนในท้องถิ่นไม่ค่อยได้รับทราบข่าวสารเกี่ยวกับการท่องเที่ยวเชิงนิเวศ และขาดความรู้ความเข้าใจที่ถูกต้องในการท่องเที่ยวเชิงนิเวศ ขาดการประสานความร่วมมือกันระหว่างประชาชนกับหน่วยงานภาครัฐ ปัญหาความขัดแย้งเรื่องผลประโยชน์ รวมทั้งหน่วยงานรัฐไม่ค่อยเปิดโอกาสให้ประชาชนในท้องถิ่นได้เข้ามามีส่วนร่วมอย่างจริงจัง

การท่องเที่ยวโดยชุมชนในบริบทของพื้นที่แหล่งทรัพยากรอันหลากหลายของชุมชน การพิจารณาการใช้ประโยชน์ในประเด็นนี้เป็นการเน้นการท่องเที่ยวในแหล่งท่องเที่ยวที่เกี่ยวข้องกับธรรมชาติเป็นหลัก มีเอกลักษณ์เฉพาะถิ่น รวมถึงแหล่งวัฒนธรรมและประวัติศาสตร์ที่เกี่ยวข้องกับระบบนิเวศในพื้นที่ ดังนั้นการท่องเที่ยวโดยชุมชน จึงตั้งอยู่บนฐานคิดที่เน้นให้เห็นถึงความสำคัญของการผสมผสานจุดมุ่งหมายของการฟื้นฟูและอนุรักษ์สภาพแวดล้อม รวมทั้งอัตลักษณ์และความหลากหลายทางวัฒนธรรมของกลุ่มชาติพันธุ์ต่าง ๆ ของชุมชนอันมีวิถีชีวิตและจารีตประเพณีแตกต่างกัน นอกจากนี้ยังมีจุดมุ่งหมายให้คนในชุมชนรู้จักการสร้างสรรค์ท้องถิ่น เร่งเร้าความภาคภูมิใจในความเป็นอัตลักษณ์ทางชาติพันธุ์และวัฒนธรรมประเพณีของตน รวมทั้งสามารถให้คำอธิบายแก่นักท่องเที่ยวได้รับรู้และเข้าใจในวิถีชีวิตและวัฒนธรรม

ท้องถิ่น ความสวยงามและคุณค่า ตลอดจนการสื่อให้เห็นพัฒนาการของวัฒนธรรม จารีตประเพณีทั้งนี้เพื่อให้คนในท้องถิ่นและนักท่องเที่ยวมีส่วนร่วมในกระบวนการเรียนรู้ซึ่งกันและกัน การเคารพต่อความเชื่อ ศักดิ์ศรีและสิทธิในการเป็นกลุ่มชาติพันธุ์ต่าง ๆ วัฒนธรรมประเพณี และพิธีกรรมของชุมชน โดยเน้นการจัดการท่องเที่ยวบนเงื่อนไขของการจัดการที่มีความรับผิดชอบที่จะช่วยกันลดผลกระทบต่อสิ่งแวดล้อมและสังคม ทั้งนี้มุ่งให้มีการจัดการที่ยั่งยืนครอบคลุมถึงการอนุรักษ์

ดังนั้น ผู้วิจัยจึงสนใจศึกษาเกี่ยวกับศักยภาพในการจัดการการท่องเที่ยวโดยชุมชนที่จะนำไปสู่การพัฒนาการท่องเที่ยวได้อย่างยั่งยืน โดยอาศัยความอนุเคราะห์และความร่วมมือของผู้บริหารองค์การบริหารส่วนตำบล โรงพยาบาลส่งเสริมสุขภาพตำบล ผู้นำชุมชน และชาวบ้าน ซึ่งมีบทบาทสำคัญในการพัฒนาเศรษฐกิจ สังคม และการจัดการการท่องเที่ยวโดยชุมชน ประกอบกับการจัดทำสื่อแผ่นพับและการให้บริการวิชาการเพื่อถ่ายทอดความรู้ให้แก่ชุมชนและเสริมสร้างความรู้ความเข้าใจก่อนเก็บรวบรวมข้อมูลภาคสนาม เป็นพื้นฐานสำคัญในการศึกษารังนี้

วัตถุประสงค์ของการวิจัย

1. เพื่อศึกษาศักยภาพในการจัดการการท่องเที่ยวโดยชุมชนที่จะนำไปสู่การพัฒนาการท่องเที่ยวอย่างยั่งยืนของชุมชนบางชั้นแตก จังหวัดสมุทรสงคราม
2. เพื่อศึกษาการรับรู้และการเรียนรู้เกี่ยวกับการสื่อสารความรู้เกี่ยวกับการท่องเที่ยวโดยชุมชน พัฒนาความสัมพันธ์ของเครือข่ายต่อยอดการวิจัยเพื่อส่งเสริมการท่องเที่ยวโดยชุมชน

ประโยชน์ที่ได้รับ

1. ผู้นำชุมชนและชาวบ้านสามารถนำผลการวิจัยสรุปเป็นแนวทางการจัดการการท่องเที่ยวโดยชุมชนบางชั้นแตกอย่างยั่งยืน
2. แนวทางการพัฒนาการจัดการท่องเที่ยวโดยชุมชน การท่องเที่ยวเชิงวัฒนธรรม ซึ่งจะนำไปสู่การ

พัฒนาการท่องเที่ยวอย่างยั่งยืนของชุมชนอื่น

3. องค์การบริหารส่วนท้องถิ่นและหน่วยงานของรัฐที่เกี่ยวข้องสามารถนำผลการวิจัยไปใช้ในการกำหนดแผนปฏิบัติการเพื่อส่งเสริมการมีส่วนร่วมหรือสนับสนุนการพัฒนาแหล่งท่องเที่ยวและกิจกรรมการท่องเที่ยวของชุมชนตามบริบทของชุมชนได้อย่างเหมาะสม

แนวคิดทฤษฎีเกี่ยวกับการท่องเที่ยวโดยชุมชน

การท่องเที่ยวโดยชุมชนจัดว่าเป็นการมุ่งบทบาทสำคัญของการจัดการการท่องเที่ยวโดยชุมชน จำเป็นต้องมีหน่วยงานรัฐและเอกชนทุกส่วนสนับสนุนและส่งเสริมการท่องเที่ยวในชุมชน โดยเฉพาะองค์ประกอบส่วนท้องถิ่นและหน่วยงานการท่องเที่ยวมีหน้าที่โดยตรงในการส่งเสริมการท่องเที่ยวและสนับสนุนให้ชุมชนมีส่วนร่วมในการส่งเสริมและพัฒนาการท่องเที่ยวอย่างจริงจัง

การส่งเสริมการท่องเที่ยวและการพัฒนาสถานที่ท่องเที่ยว ในความหมายที่ครอบคลุมทรัพยากรการท่องเที่ยว ซึ่งหมายความถึง พื้นที่ สิ่งของ กิจกรรม และหรือมิติอื่นใดที่สามารถให้คุณค่าเชิงการท่องเที่ยว เช่น ความสวยงามตามธรรมชาติคุณค่าเชิงประวัติศาสตร์ ศิลปวัฒนธรรม และการเรียนรู้ประสบการณ์ใหม่ ทั้งนี้ทรัพยากรการท่องเที่ยวสามารถปรากฏได้ทั้งในลักษณะของรูปธรรม สัมผัสได้ด้วย การจับต้อง เช่น สิ่งก่อสร้างของที่ระลึก ถ้ำ และน้ำตก เป็นต้น และในลักษณะของนามธรรมที่ไม่สามารถสัมผัสได้แต่สามารถสัมผัสได้ด้วยทางอื่น เช่น ภูมิปัญญาท้องถิ่น ภาษาความเป็นชนเผ่า และการเล่นการแสดงพื้นบ้าน เป็นต้น รวมถึงสถานที่ที่เกิดขึ้นเองตามธรรมชาติและสิ่งที่มีมนุษย์สร้างขึ้นเพื่อใช้เป็นสถานที่ท่องเที่ยว กิจกรรม ขนบธรรมเนียม ประเพณีและวัฒนธรรมที่สะท้อนให้เห็นถึงวัฒนธรรมของแต่ละท้องถิ่นที่มีลักษณะเด่นดึงดูดความสนใจของนักท่องเที่ยว [4]

รูปแบบการท่องเที่ยวการท่องเที่ยวโดยชุมชน (CBT) มี 3 รูปแบบ คือ 1) แลกเปลี่ยนเรียนรู้ เป็นโปรแกรมการท่องเที่ยวปกติของชุมชน 2) ศึกษาดูงาน

เป็นการจัดกระบวนการเรียนรู้ ซึ่งมีทั้งการบรรยาย แลกเปลี่ยนความคิดเห็น เพื่อให้ผู้มาศึกษาดูงานได้เข้าใจและนำไปประยุกต์ใช้ให้เหมาะสมกับบริบทหรือวัตถุประสงค์ของการศึกษาดูงาน 3) จิตอาสา เป็นกิจกรรมเพิ่มเติมสำหรับอาสาสมัครที่ต้องการทำกิจกรรมบำเพ็ญประโยชน์ที่สอดคล้องกับความต้องการของชุมชน ส่วนองค์ประกอบหลักของการท่องเที่ยวโดยชุมชน มีอยู่ 4 ด้าน คือ 1) ทรัพยากรธรรมชาติและวัฒนธรรม 2) องค์กรชุมชน 3) การจัดการ 4) การเรียนรู้ [5]

การท่องเที่ยวโดยชุมชน (CBT) กับการพัฒนาชุมชนอย่างเป็นองค์รวม

การท่องเที่ยวมีความสัมพันธ์กับการพัฒนาชุมชนอย่างเป็นองค์รวม เนื่องจากทรัพยากรการท่องเที่ยวเกี่ยวกับทรัพยากรที่ชุมชนใช้เป็นฐานการผลิตเป็นทรัพยากรเดียวกัน วัฒนธรรมและสังคมเป็นตัวขับเคลื่อนเรื่องจิตวิญญาณของชุมชน ในการสร้างสัมพันธ์กันภายในชุมชนและการสัมพันธ์กับภายนอก ควรจะเชื่อมโยงให้เห็นการท่องเที่ยวกับการพัฒนาชุมชนอย่างเป็นองค์รวม

สรุปได้ว่า หลักการการท่องเที่ยวโดยชุมชน มีหัวใจอยู่ที่ความเป็นเจ้าของร่วมกัน การมีส่วนร่วมในการตัดสินใจกำหนดเป้าหมายและทิศทางการดำเนินการ ซึ่งสะท้อนถึงความภาคภูมิใจในความเป็นชุมชน และส่งผลต่อการยกระดับคุณภาพชีวิต สิ่งแวดล้อม รักษาไว้ซึ่งเอกลักษณ์และวัฒนธรรมท้องถิ่น ผ่านกระบวนการเรียนรู้ระหว่างคนต่างวัฒนธรรม เคารพในวัฒนธรรมที่แตกต่างและศักดิ์ศรีความเป็นมนุษย์ โดยมีผลลัพธ์ที่เป็นประโยชน์โดยตรงแก่ชุมชนในส่วนของสร้างงานสร้างรายได้อย่างเป็นธรรม

ดังนั้น การท่องเที่ยวโดยชุมชน จะเกิดขึ้นได้ สมาชิกในชุมชนจะต้องยึดมั่นและปฏิบัติอยู่ในกรอบของหลักการข้างต้น เนื่องจากชาวบ้านทุกคนเป็นเจ้าของทรัพยากรและเป็นผู้มีส่วนได้ส่วนเสียจากการท่องเที่ยว การท่องเที่ยวโดยชุมชนจึงเป็นเครื่องมือสร้างความเข้มแข็งขององค์กรโดยชาวบ้านร่วมกันจัดการ

ทรัพยากรธรรมชาติและวัฒนธรรม ผ่านกระบวนการมีส่วนร่วมของคนในชุมชน โดยให้ชุมชนได้มีส่วนร่วมในการกำหนดทิศทางการพัฒนาและมีความโปร่งใสในการแบ่งปันประโยชน์จากการท่องเที่ยวอย่างมีคุณมีผล

การท่องเที่ยวกับการพัฒนาที่ยั่งยืน

จากการประชุมระดับโลกเรื่องสิ่งแวดล้อมโลก (Earth Summit) ในปี 2535 นับเป็นจุดเริ่มในการผลักดันความคิดเรื่อง “การพัฒนาที่ยั่งยืน” ส่งอิทธิพลถึงการให้ความสำคัญเรื่อง “การท่องเที่ยวที่ยั่งยืน” จากกระแสการพัฒนาการท่องเที่ยว 3 ประการ กล่าวคือ

1. กระแสความต้องการอนุรักษ์ทรัพยากรธรรมชาติและสิ่งแวดล้อม
2. กระแสความต้องการของนักท่องเที่ยวที่สนใจการท่องเที่ยวเพื่อการเรียนรู้
3. กระแสความต้องการในการพัฒนาคนและให้ความสำคัญกับการมีส่วนร่วมของชุมชนท้องถิ่น

การท่องเที่ยวโดยชุมชนเป็นความพยายามหนึ่งของการสร้างทางเลือกในการพัฒนาในประเด็นการท่องเที่ยวที่ให้นักท่องเที่ยวในชุมชนเข้ามามีส่วนร่วมและได้รับประโยชน์จากท่องเที่ยว และมีบทบาทในการกำหนดทิศทางการพัฒนา

การท่องเที่ยวแบบยั่งยืน

การท่องเที่ยวแบบยั่งยืน โดยชุมชนมีส่วนร่วมเป็นการท่องเที่ยวที่มีความต่อเนื่อง มีคุณภาพ และมีความสมดุล ด้านความต้องการ อุตสาหกรรมท่องเที่ยว ความต้องการของชุมชนท้องถิ่นและขีดความสามารถของทรัพยากรที่มี [5]

การท่องเที่ยวโดยชุมชน (CBT) เป็นผลิตภัณฑ์การท่องเที่ยวที่มีแนวคิดชัดเจน กล่าวคือ เป็นการท่องเที่ยวที่จัดการโดยชุมชน เน้นการมีส่วนร่วมของชุมชนในการจัดการทรัพยากรธรรมชาติและสิ่งแวดล้อมเพื่อให้เกิดการท่องเที่ยวที่ยั่งยืน จุดเด่น ของการท่องเที่ยวโดยชุมชน (CBT) คือ แต่ละชุมชนจะมีเอกลักษณ์เฉพาะถิ่น นักท่องเที่ยวจะได้สัมผัสกับความเป็นท้องถิ่นดั้งเดิมเป็นการท่องเที่ยวแบบมีส่วนร่วมของคนในชุมชน มีการแลกเปลี่ยนเรียนรู้ระหว่างนักท่องเที่ยวกับชาวบ้าน

นักท่องเที่ยวสามารถรับรู้ถึงความสัมพันธ์ระหว่างคนกับธรรมชาติ วัฒนธรรมกับภูมิปัญญาท้องถิ่น และทรัพยากรธรรมชาติ

ดังนั้นจะเห็นได้ว่าการท่องเที่ยวโดยชุมชนกับการพัฒนาการท่องเที่ยวอย่างยั่งยืนจึงมีนัยสำคัญเชื่อมโยงกัน คือ การมีส่วนร่วมของชุมชน การพึ่งพาตนเองโดยมุ่งอนุรักษ์ทรัพยากรธรรมชาติและสิ่งแวดล้อม ภูมิปัญญาท้องถิ่นและศิลปวัฒนธรรมท้องถิ่น รวมไปถึงการสร้างงานและรายได้อย่างเป็นธรรมและทั่วถึงเพื่อการพึ่งตนเองได้อย่างแท้จริง ซึ่งต้องได้รับการส่งเสริมและสนับสนุนความรู้และทักษะในการจัดการอย่างถูกต้องและเหมาะสมกับบริบทของพื้นที่ หน่วยงานของรัฐและองค์กรปกครองส่วนท้องถิ่นมีบทบาทและหน้าที่สำคัญอย่างยิ่ง

วิธีดำเนินการวิจัย

ประชากรและกลุ่มตัวอย่าง

ประชากรในการศึกษาคือ ประชาชน/ชาวบ้านในตำบลบางขันแตก จำนวนหลังคาเรือน 927 หลังคาเรือน จำนวนประชากรทั้งหมด 4,595 คน จากการสุ่มตัวอย่างการสุ่มแบบใช้ความสะดวก (Accessible Sampling) และกำหนดสัดส่วน (Quota Sampling) ตามตารางการกำหนดจำนวนตัวอย่างของ Krejcie และ Morgan (ประชากร 4,500 คน ตัวอย่าง 354 คน) [6] ผู้วิจัยเก็บข้อมูลจากประชากรในแต่ละหมู่บ้าน โดยคละเทศและวัยตามความสะดวกที่จะให้ข้อมูลได้ ทั้งหมด 12 หมู่ คือ หมู่ที่ 1 ถึงหมู่ที่ 12 กลุ่มเป้าหมาย หมู่ละ 30 คน รวมตัวอย่าง 360 คน

เครื่องมือที่ใช้ในการวิจัย

แบบสอบถาม ประกอบด้วยข้อคำถาม 4 ส่วนคือ ส่วนที่ 1 ข้อมูลส่วนบุคคล ได้แก่ เพศ อายุ การศึกษา อาชีพ

ส่วนที่ 2 ความคิดเห็นเกี่ยวกับศักยภาพในการจัดการการท่องเที่ยวโดยชุมชนอย่างยั่งยืนประกอบด้วยความคิดเห็นเกี่ยวกับศักยภาพของแหล่งท่องเที่ยว ด้านทรัพยากรธรรมชาติและวัฒนธรรม ได้แก่ ชุมชนมีฐาน

ทรัพยากรธรรมชาติที่อุดมสมบูรณ์และมีวิธีการผลิตที่พึ่งพาและใช้ทรัพยากรธรรมชาติอย่างยั่งยืน ชุมชนมีวัฒนธรรมประเพณีที่เป็นเอกลักษณ์เฉพาะถิ่น ด้านองค์กรชุมชน ได้แก่ ชุมชนมีระบบสังคมที่เข้าใจกัน มีปราชญ์หรือผู้มีความรู้และทักษะในเรื่องต่าง ๆ ชุมชนรู้สึกเป็นเจ้าของและเข้ามามีส่วนร่วมในกระบวนการพัฒนา ด้านการจัดการ ได้แก่ การมีกฎกติกาในการจัดการสิ่งแวดล้อม วัฒนธรรม และการท่องเที่ยว เมืองค็กรหรือกลไกในการทำงานเพื่อจัดการการท่องเที่ยว และสามารถเชื่อมโยงการท่องเที่ยวกับการพัฒนาชุมชน มีการกระจายผลประโยชน์ที่เป็นธรรม มีกองทุนที่เอื้อประโยชน์ต่อการพัฒนาเศรษฐกิจและสังคมของชุมชน ด้านการเรียนรู้ ลักษณะของกิจกรรมการท่องเที่ยวสามารถสร้างการรับรู้และความเข้าใจในวิถีชีวิตและวัฒนธรรมที่แตกต่าง

ส่วนที่ 3 การรับรู้และการเรียนรู้เกี่ยวกับการจัดการการท่องเที่ยวโดยชุมชน

ส่วนที่ 4 ความคิดเห็นและข้อเสนอแนะเกี่ยวกับแนวทางการพัฒนาการท่องเที่ยวอย่างยั่งยืน

การเก็บรวบรวมข้อมูล

ผู้วิจัยเก็บรวบรวมข้อมูลโดยการสอบถามกลุ่มตัวอย่าง ประกอบด้วย ประชาชน/ชาวบ้านที่อาศัยอยู่ในตำบลบางขันแตก ที่เข้าร่วมและไม่เข้าร่วมกิจกรรมการบริการวิชาการ ระหว่างเดือนมกราคมถึงสิงหาคม 2560

การวิเคราะห์ข้อมูล

ผู้วิจัยใช้สถิติวิเคราะห์ (Statistical Analysis) ประเภทสถิติเชิงพรรณนา (Descriptive Statistics) โดยใช้ค่าร้อยละ (Percentage) อธิบายข้อมูลส่วนบุคคลของกลุ่มตัวอย่างด้านเพศ อายุ การศึกษา อาชีพ และค่าเฉลี่ย (Mean) ส่วนเบี่ยงเบนมาตรฐาน (Standard Deviation ; S.D.) อธิบายเกี่ยวกับศักยภาพในการจัดการการท่องเที่ยวโดยชุมชน การรับรู้และการเรียนรู้เกี่ยวกับการจัดการท่องเที่ยวโดยชุมชนและการพัฒนาการท่องเที่ยวอย่างยั่งยืน ส่วนความคิดเห็นและข้อเสนอแนะเกี่ยวกับแนวทางการพัฒนาการท่องเที่ยวอย่างยั่งยืน ผู้วิจัยได้วิเคราะห์เนื้อหาและสรุปประเด็นสำคัญที่ตรงกัน

สรุปผลการวิจัย

กลุ่มตัวอย่างส่วนใหญ่มีอาชีพรับจ้างและเป็นแม่บ้าน ในขณะที่เป็นเกษตรกรด้วย ผลการวิจัยจากความคิดเห็นและข้อเสนอแนะของกลุ่มตัวอย่างไม่แตกต่างกันมากนัก โดยสรุปเป็นประเด็นสำคัญได้ดังนี้

ศักยภาพในการจัดการการท่องเที่ยวโดยชุมชน
ด้านทรัพยากรธรรมชาติและวัฒนธรรม พบว่า ชุมชนมีวิธีการผลิตที่พึ่งพาและใช้ทรัพยากรธรรมชาติอย่างยั่งยืนมีความเกี่ยวข้องกับศักยภาพในการจัดการการท่องเที่ยวโดยชุมชนมากที่สุด

ด้านองค์กรชุมชน พบว่า การที่ชุมชนมีระบบสังคมที่เข้าใจกันเป็นองค์ประกอบสำคัญของศักยภาพในการจัดการการท่องเที่ยวโดยชุมชนมากที่สุด รองลงมา คือ มีปราชญ์หรือผู้มีความรู้และความเชี่ยวชาญในเรื่องต่าง ๆ หลากหลาย อยู่ในระดับมาก

ด้านการจัดการ พบว่าชุมชนสามารถเชื่อมโยงการท่องเที่ยวกับการพัฒนาชุมชนโดยรวมได้ และการมีกฎกติกาในการจัดการสิ่งแวดล้อม วัฒนธรรม และการท่องเที่ยว เกี่ยวข้องกับศักยภาพในการจัดการการท่องเที่ยวโดยชุมชนมากที่สุด

ด้านการเรียนรู้พบว่ากลุ่มตัวอย่างได้เรียนรู้เกี่ยวกับการท่องเที่ยวโดยชุมชนในเรื่องการสร้างจิตสำนึกในการอนุรักษ์ทรัพยากรธรรมชาติและวัฒนธรรมทั้งในส่วนของชาวบ้านและผู้มาเยือนมากที่สุด รองลงมาคือลักษณะของกิจกรรมการท่องเที่ยวสามารถสร้างการรับรู้และความเข้าใจในวิถีชีวิต และวัฒนธรรมที่แตกต่างอยู่ในระดับมากที่สุด

ในภาพรวมของการพัฒนาการท่องเที่ยวโดยชุมชนให้ยั่งยืน กลุ่มตัวอย่างส่วนใหญ่มีความเห็นว่าการพัฒนาการท่องเที่ยวโดยชุมชนให้ยั่งยืนเกี่ยวข้องกับกิจกรรมการท่องเที่ยวมีผลต่อรายได้ของชุมชน สังคม และการอนุรักษ์สิ่งแวดล้อมอย่างยั่งยืนมากที่สุด รองลงมา คือ การมีส่วนร่วมของประชาชนในกิจกรรมการท่องเที่ยวที่มีผลกระทบต่อระบบนิเวศชุมชน อยู่ในระดับมากเช่นเดียวกับ กิจกรรมการท่องเที่ยวมีผลกระทบต่อธรรมชาติ วิถีชีวิตและวัฒนธรรม อยู่ในระดับมาก

การรับรู้และการเรียนรู้เกี่ยวกับการท่องเที่ยว โดยชุมชน

ด้านการรับรู้เกี่ยวกับการท่องเที่ยวโดยชุมชนพบว่า สื่อแผ่นพับทำให้กลุ่มตัวอย่างได้รับความรู้เกี่ยวกับการท่องเที่ยวโดยชุมชน และช่วยให้นักท่องเที่ยวรับรู้ถึงความเป็นมาของชุมชนและแหล่งท่องเที่ยวได้เป็นอย่างดี ส่วนความรู้เกี่ยวกับกฎหมายที่เกี่ยวข้องกับการท่องเที่ยวโดยชุมชน กลุ่มตัวอย่างส่วนใหญ่สามารถนำความรู้ไปใช้ประโยชน์ในการทำงานและดำเนินชีวิตมากที่สุดรองลงมาคือ ความรู้และแผ่นพับหรือสื่ออื่น ๆ ชุมชนสามารถใช้ประโยชน์ในการส่งเสริมการท่องเที่ยวที่บางขั้นแตกได้เป็นอย่างดี

ชี้ให้เห็นว่า การใช้แผ่นพับที่นักวิจัยได้ผลิตขึ้นเป็นสื่อที่เข้าถึงกลุ่มเป้าหมายได้ดี ดังนั้น ในการประชาสัมพันธ์ด้านการท่องเที่ยวและการสื่อสารข้อมูลความรู้เกี่ยวกับการท่องเที่ยวโดยชุมชน เหมาะกับการใช้สื่อเฉพาะเพื่อการสื่อสารข้อมูลไปยังกลุ่มเป้าหมายชุมชน ทั้งนี้ ผู้ผลิตสื่อต้องคำนึงถึงรูปแบบและการออกแบบให้น่าสนใจ น่าอ่าน และน่าเก็บรักษา ด้วยความสวยงามของรูปภาพและคุณค่าของข้อมูลประวัติความเป็นมาและแหล่งท่องเที่ยวที่เป็นความภาคภูมิใจของคนในชุมชน

ด้านการเรียนรู้เกี่ยวกับการท่องเที่ยวโดยชุมชน จากความเห็นของกลุ่มตัวอย่างที่ใกล้เคียงกันมาก และอยู่ในระดับมากถึงมากที่สุด พบว่า กลุ่มตัวอย่างสามารถนำความรู้เกี่ยวกับการจัดการและกฎหมายที่เกี่ยวข้องกับการท่องเที่ยวโดยชุมชน ไปใช้ประโยชน์ในการทำงานและดำเนินชีวิตอยู่ในระดับมากที่สุด รองลงมาคือ ความรู้และแผ่นพับหรือสื่ออื่น ๆ ชุมชนสามารถใช้ประโยชน์ในการส่งเสริมการท่องเที่ยวที่บางขั้นแตกได้เป็นอย่างดี อยู่ในระดับมาก รองลงมาคือ ข้อมูลสถานที่และแหล่งท่องเที่ยว ความรู้และแผ่นพับหรือสื่ออื่น ๆ อบต.สามารถ ใช้ประโยชน์ในการส่งเสริมการท่องเที่ยวที่บางขั้นแตกได้เป็นอย่างดี และลำดับสุดท้ายคือ ข้อมูลสถานที่และแหล่งท่องเที่ยว ชุมชนสามารถใช้ประโยชน์ในการส่งเสริมการท่องเที่ยวที่บางขั้นแตกได้เป็นอย่างดี

อยู่ในระดับมาก ชี้ให้เห็นว่า แสดงว่ากลุ่มตัวอย่างค่อนข้างสนใจเกี่ยวกับการจัดการและข้อกฎหมายที่สามารถนำไปใช้ได้จริง รวมถึงการมีส่วนร่วมของชุมชนและหน่วยงานท้องถิ่น และการสนับสนุนของหน่วยงานภาครัฐที่เกี่ยวข้องทั้งในระดับประเทศ ระดับจังหวัด และระดับท้องถิ่น ซึ่งเป็นหน้าที่และความรับผิดชอบที่เจ้าหน้าที่ของรัฐ

ความคิดเห็นและข้อเสนอแนะเกี่ยวกับแนวทางการพัฒนาการท่องเที่ยวอย่างยั่งยืน

กลุ่มตัวอย่างส่วนใหญ่ให้ความสำคัญกิจกรรมการท่องเที่ยวมีผลต่อรายได้ของชุมชน สังคม และการอนุรักษ์สิ่งแวดล้อมอย่างยั่งยืน รวมถึงการมีส่วนร่วมของประชาชนในกิจกรรมการท่องเที่ยวที่มีผลกระทบต่อระบบนิเวศชุมชน ขนบธรรมเนียม ประเพณี วัฒนธรรม และวิถีชีวิต ซึ่งสอดคล้องกับความคิดเห็นเกี่ยวกับศักยภาพของชุมชน ซึ่งมีความคิดเห็นสำคัญที่ตรงกัน 3 ด้าน ดังนี้

1) การจัดการการท่องเที่ยวที่มีจิตสำนึกและมีความรับผิดชอบต่อสภาพแวดล้อมและระบบนิเวศ โดยการจัดการการท่องเที่ยวที่มีจิตสำนึกและมีความรับผิดชอบต่อสภาพแวดล้อมและระบบนิเวศเกี่ยวข้องกับแม่น้ำลำคลองมากที่สุด รองลงมาคือ สิ่งมีชีวิตตามธรรมชาติและพืชพันธุ์ไม้ต่างๆ ตามลำดับ

2) การจัดการท่องเที่ยวที่สร้างความรู้และให้ความรู้ กลุ่มตัวอย่างส่วนใหญ่มีคิดเห็นเกี่ยวกับการจัดการท่องเที่ยวที่สร้างความรู้และให้ความรู้ด้านภูมิปัญญาท้องถิ่นมากที่สุด รองลงมาคือ การสร้างและการให้ความรู้เกี่ยวกับศิลปวัฒนธรรม และการสร้างงานสร้างอาชีพ ตามลำดับ

3) ความต้องการให้ประชาชนในท้องถิ่นมีบทบาทและมีส่วนร่วมในการจัดการการท่องเที่ยวท้องถิ่นมีบทบาทและมีส่วนร่วมในการจัดทำโครงการ/กิจกรรมส่งเสริมการท่องเที่ยวโดยชุมชน รองลงมาคือ การมีส่วนร่วมในการตัดสินใจเลือกกิจกรรมและลำดับสุดท้าย คือ การมีส่วนร่วมในการได้รับผลประโยชน์อย่างเสมอภาค ตามลำดับ

ข้อเสนอแนะอื่น ๆ เพื่อการพัฒนาการท่องเที่ยว โดยชุมชน กลุ่มตัวอย่างส่วนใหญ่ ซึ่งเป็นชาวบ้านในตำบลบางขันแตกเสนอให้องค์การบริหารส่วนตำบลและเทศบาลส่งเสริมและสนับสนุนการให้ความรู้ โดยร่วมมือกับชุมชน วัดและโรงเรียน เพื่อสร้างชุมชนเข้มแข็ง รวมถึงการส่งเสริมแหล่งท่องเที่ยว และการพัฒนางานและอาชีพที่เกี่ยวข้องกับการท่องเที่ยว เนื่องจากตำบลบางขันแตกมีแหล่งท่องเที่ยวโดดเด่นเชิงวัฒนธรรมเท่านั้นคือวัดและโบราณสถาน

การอภิปรายผลการวิจัย

ในภาพรวมแล้วกลุ่มตัวอย่างส่วนใหญ่มีความเห็นว่า สักยภาพในการจัดการการท่องเที่ยว โดยชุมชน มีองค์ประกอบสำคัญด้านองค์กรชุมชน โดยเฉพาะการที่ชุมชนมีระบบสังคมที่เข้าใจกัน และด้านการเรียนรู้เกี่ยวกับการสร้างจิตสำนึกในการอนุรักษ์ทรัพยากรธรรมชาติและวัฒนธรรมทั้งในส่วนของชาวบ้านและผู้มาเยือน

ด้วยเหตุที่ชุมชนมีความตระหนักถึงการมีส่วนร่วมในการดำเนินกิจกรรมกลุ่มและการเข้าร่วมโครงการพัฒนางานอาชีพโดยองค์กรปกครองส่วนท้องถิ่นมากขึ้น ทำให้ชุมชนตื่นตัวในการรับรู้และเรียนรู้เกี่ยวกับความหมายและรูปแบบของการท่องเที่ยว โดยชุมชนมากขึ้น จากการสังเกตของผู้วิจัย พบว่ากลุ่มตัวอย่างสนใจเรียนรู้และเปิดรับความรู้จากสื่อต่างๆ ทั้งด้านการตลาด การผลิต ตลอดจนความรู้ด้านกฎหมายที่เกี่ยวข้องกับการท่องเที่ยวโดยชุมชนไปใช้ประโยชน์ในการทำงานและดำเนินชีวิตเป็นอย่างมาก ซึ่งสะท้อนให้เห็นถึงศักยภาพในการพัฒนาความร่วมมือและการเรียนรู้เพื่อการพึ่งตนเองอย่างชัดเจน

แสดงให้เห็นว่ากลุ่มตัวอย่างในชุมชน ต.บางขันแตก เข้าใจและตระหนักถึงองค์ประกอบสำคัญของการท่องเที่ยวโดยชุมชน ทั้ง 4 ด้าน ตามที่ พงณา สวนศรี [7] กล่าวถึงองค์ประกอบหลักของการท่องเที่ยวโดยชุมชนว่ามีอยู่ 4 ด้าน คือ 1) ทรัพยากรธรรมชาติและวัฒนธรรม 2) องค์กรชุมชน 3) การจัดการ 4) การเรียนรู้ ความคิดเห็นเกี่ยวกับศักยภาพด้านองค์กรชุมชนและการจัดการ ซึ่งให้เห็นว่า

ชุมชนมีจิตสำนึกในการพัฒนาตนเอง พึ่งพาตนเอง คิดเป็นทำเป็น มีความพยายามในการเรียนรู้พัฒนาเกิดรายได้เพิ่มขึ้นมีการรวมตัวกัน สร้างความเข้มแข็งในชุมชนนำไปสู่การพัฒนาที่ยั่งยืน ตามความคาดหวังและความพยายามที่จะดำเนินการเพื่อให้เป็นตามหลักการพัฒนาอย่างยั่งยืน ตามที่ วีระพล ทองมา [8] อธิบายไว้คือ 1) ด้านเศรษฐกิจ 2) ด้านสังคมวัฒนธรรม 3) สิ่งแวดล้อม และสิ่งสำคัญประการหนึ่งที่จะนำไปสู่ความยั่งยืนคือการรวบรวมองค์ความรู้ ภูมิปัญญา สืบสานสืบทอดตลอดจนการนำไปใช้ประโยชน์ได้ เกิดความรัก ความภาคภูมิใจในความรู้สึกเป็นเจ้าของ มีส่วนร่วมในทรัพยากรของชุมชน และเกิดกระบวนการเรียนรู้การทำงานร่วมกันในที่สุด ในความหมายของผลกระทบด้านบวกของการจัดการท่องเที่ยวโดยชุมชน

จากผลการวิจัย ของสุดถนอม ดันเจริญ [9] สักยภาพด้านการจัดการเกี่ยวกับการกระจายผลประโยชน์ที่เกิดจากการท่องเที่ยวโดยชุมชนได้อย่างเป็นธรรม และศักยภาพด้านองค์กรชุมชน เกี่ยวกับชุมชนรู้สึกเป็นเจ้าของและเข้ามามีส่วนร่วมในกระบวนการพัฒนา สร้างเสริมงานและรายได้ให้แก่ชุมชน มีค่าเฉลี่ยต่ำที่สุด แสดงว่า สมาชิกในชุมชนส่วนใหญ่ยังรู้สึกว่าผลประโยชน์ที่ชาวบ้านได้รับจากการท่องเที่ยวในพื้นที่ยังไม่มีความเป็นธรรมเท่าที่ควร อีกทั้งพวกเขา ยังต้องการมีส่วนร่วมในการดำเนินการด้านต่าง ๆ มากขึ้น เช่นเดียวกับผลการวิจัยของ นรินทร์ สังข์รักษา สุภาภรณ์ พรหมฤทัย และ ชีริงกูร วรบำรุงกุล [10] ที่พบว่าแนวทางการพัฒนาการท่องเที่ยวต้องการบทบาทของ 5 ส่วน ได้แก่ ภาครัฐ ภาคเอกชน ชุมชน นักท่องเที่ยว และสถาบันการศึกษา ซึ่งจะช่วยกันสร้างแรงจูงใจแก่นักท่องเที่ยว ทั้งด้านความหลากหลายของแหล่งท่องเที่ยว กิจกรรมต่าง ๆ ความปลอดภัย ความเป็นมิตร และสิ่งอำนวยความสะดวก ล้วนต้องการผู้บริหารและคนจากทุกฝ่ายส่งเสริมและสนับสนุนซึ่งกันและกัน

ส่วนความคิดเห็นและข้อเสนอแนะเกี่ยวกับแนวทางการพัฒนาการท่องเที่ยวอย่างยั่งยืน กลุ่มตัวอย่างส่วนใหญ่เห็นด้วยกับแนวทางการพัฒนาการ

ท่องเที่ยวโดยชุมชนให้ยั่งยืน โดยการจัดการการท่องเที่ยวที่มีจิตสำนึกและมีความรับผิดชอบต่อสภาพแวดล้อมและระบบนิเวศ โดยเฉพาะแม่น้ำลำคลอง การจัดการท่องเที่ยวที่สร้างความรู้และให้ความรู้ด้านภูมิปัญญาท้องถิ่น และต้องการให้ประชาชนในท้องถิ่นมีบทบาทและมีส่วนร่วมในการจัดทำโครงการ/กิจกรรมส่งเสริมการท่องเที่ยวโดยชุมชนสอดคล้องกับแนวคิดของ อุษาดี พูลพิพัฒน์ [5] ที่ว่า การท่องเที่ยวแบบยั่งยืน โดยชุมชนมีส่วนร่วม เป็นการท่องเที่ยวที่มีความต่อเนื่อง มีคุณภาพ และมีความสมดุล ด้านความต้องการ อุตสาหกรรมการท่องเที่ยวความต้องการของชุมชนท้องถิ่นและขีดความสามารถของทรัพยากรที่มี เช่นเดียวกับผลการวิจัยของ เทพรัตน์ จันทพันธ์ และ วิวัฒน์ ฤทธิมา [11] พบว่าการจัดการการท่องเที่ยวโดยชุมชนของตำบลบ้านขาว อำเภอระโนด จังหวัดสงขลามีรูปแบบของฐานการเรียนรู้ในชุมชน ซึ่งลักษณะของฐานองค์ความรู้ ประกอบด้วยกิจกรรมของแหล่งเรียนรู้การท่องเที่ยวโดยชุมชนของตำบลบ้านขาว คำนี้ถึงความยั่งยืนของสิ่งแวดล้อม สังคมและวัฒนธรรม มีการกำหนดทิศทางโดยชุมชน การจัดการโดยชุมชน เพื่อชุมชน โดยที่ชุมชนมีบทบาทในฐานะเจ้าของ มีสิทธิในการจัดการดูแลเพื่อให้เกิดการเรียนรู้แก่ผู้มาเยือน และสร้างการมีส่วนร่วมของภาคประชาชน องค์กรชุมชน และหน่วยงานภาครัฐในพื้นที่ เข้ามาร่วมคิดร่วมวางแผน มีส่วนร่วมในการดำเนินการในการจัดการท่องเที่ยวโดยชุมชนเช่นเดียวกับผลการวิจัยของ สุดถนอม ดันเจริญ [8] เรื่อง ประเพณีลอยกระทงตามภูมิปัญญาท้องถิ่นเพื่อการอนุรักษ์สิ่งแวดล้อมการประชาสัมพันธ์ผ่านสื่อสิ่งพิมพ์และป้ายประชาสัมพันธ์ที่สร้างสรรค์เผยแพร่ความรู้ด้านการสื่อสารการตลาดผสมผสานกับการอนุรักษ์ภูมิปัญญาท้องถิ่นและวัฒนธรรมไทยเป็นที่สนใจของชุมชน ต.บางขันแตกอย่างมาก รวมถึงการเรียนรู้ของชุมชนและองค์กรปกครองส่วนท้องถิ่นเกี่ยวกับการท่องเที่ยวที่ยั่งยืนด้านการอนุรักษ์ศิลปวัฒนธรรมและสิ่งแวดล้อม ย่อมก่อเกิดศักยภาพในการจัดการท่องเที่ยวโดยชุมชนอย่างยั่งยืนได้คือสามารถพึ่งตนเองได้ด้วย

การจัดการร่วมกันของสมาชิกในชุมชน

ข้อเสนอแนะ

1. จากผลการวิจัยศักยภาพด้านการจัดการเกี่ยวกับการกระจายผลประโยชน์ที่เกิดจากการท่องเที่ยวโดยชุมชนได้อย่างเป็นธรรม และศักยภาพด้านองค์กรชุมชน เกี่ยวกับชุมชนรู้สึกเป็นเจ้าของและเข้ามามีส่วนร่วมในกระบวนการพัฒนา สร้างเสริมงานและรายได้ให้แก่ชุมชน มีค่าเฉลี่ยต่ำที่สุด ดังนั้นการเพิ่มศักยภาพของชุมชนในการจัดการการท่องเที่ยวต้องมีการวางแผนร่วมกันของทุกฝ่ายที่มีส่วนได้ส่วนเสียอย่างจริงจัง เพื่อป้องกันและลดปัญหาความขัดแย้งเรื่องผลประโยชน์ รวมถึงบทบาทของผู้นำชุมชนและการสนับสนุนจากหน่วยงานภาครัฐที่เกี่ยวข้อง โดยเฉพาะองค์กรปกครองส่วนท้องถิ่น

2. ผู้บริหาร ผู้นำชุมชน ธุรกิจชุมชน และองค์กรปกครองส่วนท้องถิ่นควรเน้นการสร้างตราสินค้าแหล่งท่องเที่ยว (Destination Branding) เพื่อการพัฒนาแหล่งท่องเที่ยวเชิงอนุรักษ์ของชุมชนอย่างยั่งยืน ได้กลายเป็นแนวคิดที่สำคัญแนวคิดหนึ่งในการพัฒนาแหล่งท่องเที่ยว

3. การจัดการท่องเที่ยวโดยชุมชนอย่างยั่งยืนควรมีการณรงค์เพื่อป้องกันและลดการต่อต้านการเจริญเติบโต อันเนื่องมาจากการพัฒนา แต่ต้องเน้นข้อจำกัดของการเจริญเติบโตและการท่องเที่ยวต้องจัดการบริหารภายใต้ข้อจำกัดด้านทรัพยากรของชุมชน

4. สมาชิกของชุมชนและผู้นำชุมชนควรร่วมหารือกับผู้บริหารองค์กรปกครองส่วนท้องถิ่นจัดการวางแผนและจัดการการท่องเที่ยว มุ่งนำเสนอผลิตภัณฑ์ท้องถิ่นจากภูมิปัญญาชาวบ้านเป็นหลักและคำนึงถึงผลิตภัณฑ์ที่เป็นมิตรกับสิ่งแวดล้อม

5. ควรให้ความสำคัญกับการมีส่วนร่วมและการจัดการทรัพยากรมนุษย์ที่เกี่ยวข้องกับงานต่าง ๆ อย่างระมัดระวัง โดยอาศัยการแสดงความคิดเห็นด้วยฉันทามติทุกขั้นตอน

6. เพื่อการพัฒนาการท่องเที่ยวโดยชุมชน

ควรสร้างสรรค์แหล่งท่องเที่ยวที่มีความโดดเด่นเชิงวัฒนธรรมที่เป็นเอกลักษณ์ องค์กรปกครองส่วนท้องถิ่นควรมีบทบาทสำคัญในการสนับสนุนและจูงใจให้ชุมชนมีส่วนร่วมในการพัฒนาแหล่งท่องเที่ยว สนับสนุนให้มีเอกลักษณ์และมีความเป็นระเบียบที่สามารถดึงดูดนักท่องเที่ยวได้

เอกสารอ้างอิง

- [1] Etsuko, Okazaki. (2008). A Community-Based Tourism Model: Its Conception and Use. *Journal of Sustainable Tourism*, 16(5) pp.511–529.
- [2] กอบกุล ราชะนาคร. (2550). *กฎหมายกับสิ่งแวดล้อม*. กรุงเทพฯ : สำนักพิมพ์วิญญูชน.
- [3] สำนักงานกองทุนสนับสนุนการวิจัย. (2559). *การจัดการท่องเที่ยวโดยชุมชน*. สืบค้นเมื่อ 19 มีนาคม 2559 จาก http://www.trf.or.th/index.php?option=com_content&view=article&id=957:2012-07-01-03-23-1&catid=35:research-orum&Itemid=146
- [4] มนัส สุวรรณ และคณะ. (2541). *การจัดการท่องเที่ยว*. พิมพ์ครั้งที่ 8. กรุงเทพฯ: ไทยวัฒนาพานิช.
- [5] อุษาวดี พลพิพัฒน์. (2545). *การท่องเที่ยวแบบยั่งยืน: กรณีศึกษาการท่องเที่ยวเชิงนิเวศโดยชุมชนในประเทศไทย*. *จุลสารการท่องเที่ยว*. 21(4) : 38-48.
- [6] ยุทธ ไกยวรรณ. *หลักสถิติวิจัยและการใช้โปรแกรม SPSS*. กรุงเทพฯ: สำนักพิมพ์แห่งจุฬาลงกรณ์มหาวิทยาลัย.
- [7] พจนา สวนศรี. (2546). *คู่มือการจัดการการท่องเที่ยวโดยชุมชน*. กรุงเทพมหานคร : โครงการท่องเที่ยวเพื่อชีวิตและธรรมชาติ.
- [8] วีระพล ทองมา. (2555). *การท่องเที่ยวสีเขียว: เรื่องจริงหรือแค่ภาพลวงตา* รายงานผลการดำเนินโครงการสัมมนาวิชาการระดับชาติด้านการจัดการการท่องเที่ยวอย่างยั่งยืน ครั้งที่ 2 จังหวัดเชียงใหม่.

- [9] สุกตอม ดันเจริญ. (2558). *ประเพณีลอยกระทงกับการสืบสานภูมิปัญญาท้องถิ่นและการอนุรักษ์วัฒนธรรม*. รายงานสืบเนื่องการประชุมวิชาการระดับชาติสหวิทยาการเอเชียอาคเนย์ 2558 วันที่ 25 มิถุนายน 2558 กรุงเทพฯ หน้า 496-502.
- [10] นรินทร์ สังข์รักษา สุภาภรณ์ พรหมฤทัย และธีรังกูร วรบำรุงกุล. (2559). *รูปแบบและพฤติกรรมท่องเที่ยวที่ไร้ความรีบเร่งของนักท่องเที่ยวในภูมิภาคตะวันตกของประเทศไทย*. *วารสารวิชาการมหาวิทยาลัยการทหารค้ำไทย มนุษย์ศาสตร์และสังคมศาสตร์*. 36, 2 : 1-19.
- [11] เทพรัตน์ จันทพันธ์ และวิวัฒน์ ฤทธิมา. (2556). *เรื่อง การท่องเที่ยวโดยชุมชนของตำบลบ้านขาว อำเภอระโนด จังหวัดสงขลา*. รายงานสืบเนื่องการประชุมภาคใหญ่วิชาการ ครั้งที่ 4 วันที่ 10 พฤษภาคม 2556 หน้า 71-78.

การพัฒนากิจกรรมเสริมประสบการณ์ด้วยการจัดประสบการณ์แบบโครงการ ร่วมกับข้อมูลท้องถิ่นเพื่อส่งเสริมความสามารถในการคิดและแก้ปัญหา และทักษะการแสวงหาความรู้ของเด็กปฐมวัย

Development the Supported Experience by Project Approach with Local Information to Promote Thinking and Problem Solving Ability and Knowledge Seeking Skill of Early Childhood

ธิดาพร เทวัญประทานพร^{1*}

Tidaporn tawanpatanporn^{1*}

ชนสิทธิ์ สิทธิ์สุนเนิน²

Chanasith sithsungnoen²

บทคัดย่อ

การวิจัยครั้งนี้มีวัตถุประสงค์เพื่อ 1) พัฒนากิจกรรมเสริมประสบการณ์ด้วยการจัดประสบการณ์แบบโครงการร่วมกับข้อมูลท้องถิ่น เพื่อส่งเสริมความสามารถในการคิดและแก้ปัญหา และทักษะการแสวงหาความรู้ของเด็กปฐมวัยให้มีประสิทธิภาพเป็นไปตามเกณฑ์ 80/80 2) ประเมินประสิทธิผลของการพัฒนากิจกรรมเสริมประสบการณ์ด้วยการจัดประสบการณ์แบบโครงการร่วมกับข้อมูลท้องถิ่นและ จากการศึกษาวิเคราะห์ ดังนี้ (1) ประเมินความรู้เรื่องข้อมูลท้องถิ่นให้ผ่านเกณฑ์ร้อยละ 80 ขึ้นไป (2) ประเมินความสามารถในการคิดและแก้ปัญหา (3) ประเมินทักษะการแสวงหาความรู้และ (4) ประเมินความคิดเห็นของเด็กปฐมวัยที่มีต่อกิจกรรมเสริมประสบการณ์ กลุ่มตัวอย่างคือเด็กปฐมวัยชั้นอนุบาลปีที่ 1 จำนวน 18 คน โรงเรียนชุมชนวัดเจ็ดเสมียน สังกัดสำนักงานเขตพื้นที่การศึกษาประถมศึกษาสุพรรณบุรี เขต 2 ภาคเรียนที่ 2 ปีการศึกษา 2559 ที่มาจากการสุ่มอย่างง่าย

ผลการวิจัยพบว่า 1) การจัดกิจกรรมเสริมประสบการณ์แบบโครงการร่วมกับข้อมูลท้องถิ่นมีประสิทธิภาพเท่ากับ 87.68/89.41 2) ผลการประเมินประสิทธิผลของการพัฒนากิจกรรมเสริมประสบการณ์ด้วยการจัดประสบการณ์แบบโครงการร่วมกับข้อมูลท้องถิ่นครั้งนี้ ผลการทดสอบความรู้เรื่องข้อมูลท้องถิ่น พบว่า เด็กปฐมวัยมีความรู้สูงกว่าเกณฑ์ที่ตั้งไว้ คือผ่านเกณฑ์ร้อยละ 80 ขึ้นไป ผลการประเมินความสามารถในการคิดและแก้ปัญหของเด็กปฐมวัยโดยภาพรวมอยู่ในระดับปฏิบัติได้มาก และผลการประเมินทักษะการแสวงหาความรู้ของเด็กปฐมวัยในภาพรวมปฏิบัติได้มากในทุกด้าน นอกจากนี้พบว่าความคิดเห็นของเด็กปฐมวัยที่มีต่อกิจกรรมเสริมประสบการณ์ด้วยการจัดประสบการณ์แบบโครงการร่วมกับข้อมูลท้องถิ่น โดยภาพรวมมีความคิดเห็นชอบทุกด้าน

คำสำคัญ: กิจกรรมเสริมประสบการณ์แบบโครงการ ข้อมูลท้องถิ่น ความสามารถในการคิดและแก้ปัญหา ทักษะการแสวงหาความรู้

^{1*} นักศึกษาหลักสูตรศึกษาศาสตรมหาบัณฑิต สาขาวิชาหลักสูตรและการนิเทศ คณะศึกษาศาสตร์ มหาวิทยาลัยศิลปากร อ.เมือง จ.นครปฐม 73000

² ผู้ช่วยศาสตราจารย์ ดร. อาจารย์ที่ปรึกษาวิทยานิพนธ์ หลักสูตรศึกษาศาสตรมหาบัณฑิต สาขาวิชาหลักสูตรและการนิเทศ คณะศึกษาศาสตร์ มหาวิทยาลัยศิลปากร อ.เมือง จ.นครปฐม 73000

Abstract

The objectives of this research were to 1) develop supported experience by project approach with local information to promote thinking and problem solving ability and knowledge seeking skill become more efficient according to standard 80/80, 2) assess the efficiency of the supported experience development by project approach with local information by analyzing the information with the following steps ; (1) access the local information knowledge of early childhood along the standard more than 80% up, (2) assess thinking and problem solving ability of early childhood, (3) assess the knowledge seeking skill of early childhood, and (4) assess the early childhood's opinions which affected to the supported experience by project approach with local information. The participants of the research were 18 kindergarten-one students from Chumchonwatchetsamian School, Ratchaburi Primary Educational Service Area Office 2, second semester, and academic year 2016, for 1 classroom. The finding revealed that the manual of the supported experience development by project approach with local information efficiency was 87.68/89.41. The results of efficiency assessment, the local information knowledge of childhood were more than the standard which assigned at the primary 80% with statistically significant level at 0.5, the thinking and problem solving ability assessment were likely to be good in every sections, and the seeking skill of childhood assessment was quite good in every section. In addition, the childhood's opinions about the supported experience by project approach with local information were quite good in all section.

Keywords : project approach, local information, thinking and problem solving ability, knowledge seeking skill

บทนำ

“ปฐมวัย”เป็นช่วงวัยที่สำคัญอย่างยิ่งในการวางรากฐานของการเรียนรู้สำหรับเด็ก จึงต้องส่งเสริมพัฒนาการเรียนรู้แก่เด็กปฐมวัยให้เต็มศักยภาพ รัฐจึงได้กำหนดปรัชญาการศึกษาปฐมวัยที่ว่า “การศึกษาปฐมวัยเป็นการพัฒนาเด็กตั้งแต่แรกเกิดถึง 5 ปี บนพื้นฐานการอบรมเลี้ยงดูและส่งเสริมกระบวนการเรียนรู้ที่สนองต่อธรรมชาติ และพัฒนาการของเด็กแต่ละคน ตามศักยภาพ ภายใต้บริบทสังคม วัฒนธรรมที่เด็กอาศัยอยู่ด้วยความรัก ความเอื้ออาทร และความเข้าใจของทุกคนเพื่อสร้างรากฐาน คุณภาพชีวิตให้เด็กพัฒนาไปสู่ความเป็นมนุษย์ที่สมบูรณ์ เกิดคุณค่าต่อตนเองและสังคม” [1] จากรายงานผลการประเมินพัฒนาการนักเรียนที่จบหลักสูตรการศึกษาปฐมวัย พุทธศักราช 2546 ผลการวิเคราะห์ข้อมูลพัฒนาการด้านร่างกาย อารมณ์ - จิตใจ สังคมและสติปัญญา ปีการศึกษา 2555 จากกลุ่มตัวอย่างนักเรียนจำนวน 26,190 คน จากโรงเรียนจำนวน 4,284 โรงเรียนในทุกเขตพื้นที่การศึกษา จำนวน 183 เขตพื้นที่โดย

สรุปผลการประเมินพัฒนาการนักเรียนระดับประเทศ ผลการประเมินพัฒนาการในภาพรวมนักเรียนส่วนใหญ่มีพัฒนาการทุกด้านอยู่ในระดับดี มีพัฒนาการด้านสังคมสูงสุด ร้อยละ 99.46 รองลงมาคือ พัฒนาการด้านอารมณ์ - จิตใจ ร้อยละ 95.95 พัฒนาการด้านสติปัญญา ร้อยละ 74.12 และพัฒนาการด้านร่างกายต่ำสุด ร้อยละ 73.39 ในมาตรฐานคุณลักษณะพึงประสงค์ในหลักสูตรการศึกษาปฐมวัย พุทธศักราช 2546 มาตรฐานที่มีร้อยละพัฒนาการต่ำสุด คือ มาตรฐานที่ 12 มีเจตคติที่ดีต่อการเรียนรู้และมีทักษะในการแสวงหาความรู้ ร้อยละ 69.97 รองลงมา มาตรฐานที่ 10 มีความสามารถในการคิดและแก้ปัญหาได้เหมาะสมกับวัย ร้อยละ 72.33 จากข้อเสนอแนะการประเมินพบว่า ควรสร้างความตระหนักและความรู้ความเข้าใจในการจัดการศึกษาปฐมวัยที่ให้ทักษะการคิดและการแสวงหาความรู้ ควรได้รับการพัฒนาความคิดรวบยอด สังเกต จำแนกและเปรียบเทียบ จัดหมวดหมู่เรียงลำดับเหตุการณ์แก้ปัญหาและมีนิสัยมีพันธะนั้นความสามารถในการคิดและแก้ปัญหา และทักษะ

การแสวงหาความรู้ นับว่ามีความสำคัญในการจัดการเรียนรู้ของครู ควรพัฒนาผู้เรียนแบบยั่งยืนให้สามารถอยู่ในสังคมได้อย่างมีประสิทธิภาพ ต้องมุ่งเน้นให้ผู้เรียนมีเครื่องมือในการแสวงหาความรู้ด้วยตนเองเป็นสำคัญ โดยมุ่งเน้นการพัฒนากระบวนการคิดให้ผู้เรียนมีทักษะกระบวนการคิด การจัดการ การเผชิญสถานการณ์ และการประยุกต์ความรู้มาใช้เพื่อป้องกัน และแก้ไขปัญหาให้ผู้เรียนได้เรียนตามต้องการและความสนใจ เพื่อให้แสวงหาความรู้ได้ด้วยตนเองอย่างต่อเนื่องตลอดชีวิต

การจัดประสบการณ์แบบโครงการเป็นวิธีการสอนแบบหนึ่งที่สอดคล้องกับกระบวนการเรียนรู้ของเด็ก ที่เด็กสามารถแสวงหาความรู้ เรียนรู้ด้วยตนเอง [2], [3] การจัดการเรียนรู้แบบโครงการมีความจำเป็นอย่างยิ่งที่จะต้องให้เด็กค้นคว้าหาความรู้ได้ด้วยตนเอง สนุกสนานกับการออกไปสืบค้นค้นหาคำตอบจากโจทย์ที่ตั้งขึ้นในห้องเรียนการออกไปศึกษาหาความรู้นั้นเพื่อให้ทุกคนได้รับประสบการณ์ตรงจากการสัมผัสของจริง สถานที่จริง ชีวิตจริง

จากการศึกษาพบว่าประเทศไทยได้ให้ความสำคัญกับเรื่องความเป็นท้องถิ่นไว้หลายประเด็น [4] เรื่องของท้องถิ่นเป็นเรื่องที่มีความสำคัญต่อความเป็นชาติของทุกประเทศที่เกี่ยวข้องและเชื่อมโยงกับจิตสำนึกในความรักและความหวงแหนแผ่นดินถิ่นเกิดของตน โดยเฉพาะอย่างยิ่งผู้ที่เป็นครูผู้สอนยิ่งต้องมีหน้าที่ปลูกฝังให้เด็กปฐมวัยได้รู้จัก หวงแหนและภาคภูมิใจในท้องถิ่นของตนเองเพื่อให้เด็กปฐมวัยได้ซึมซับคุณค่าของมรดกทางวัฒนธรรม ภูมิปัญญาท้องถิ่นและสิ่งที่ดีงามที่อยู่คู่ท้องถิ่นของตน

ผู้วิจัยได้ตระหนักและเห็นความสำคัญความสามารถในการคิดและแก้ปัญหาและทักษะการแสวงหาความรู้ของเด็กปฐมวัย จากผลการประเมินจึงได้นำเรื่องราวเกี่ยวกับตัวเด็ก บุคคลและสถานที่ ธรรมชาติรอบตัว และสิ่งต่าง ๆ รอบตัวในตำบลเจ็ดเสมียน จังหวัดราชบุรี ที่เป็นภูมิปัญญาท้องถิ่น นำมาจัดการเรียนการสอนเพื่อส่งเสริมให้เด็กปฐมวัยได้ตระหนัก รักท้องถิ่นที่ตนอยู่ จึงได้พัฒนากิจกรรมเสริมประสบการณ์ด้วยการ

จัดประสบการณ์แบบโครงการร่วมกับข้อมูลท้องถิ่น เพื่อส่งเสริมความสามารถในการคิดและการแก้ปัญหา และทักษะการแสวงหาความรู้ของเด็กปฐมวัย เพื่อส่งเสริมให้เด็กได้รู้ เกิดความสนใจ มีความคิดเห็นที่ดีต่อท้องถิ่น

วัตถุประสงค์ของการวิจัย

1. เพื่อพัฒนากิจกรรมเสริมประสบการณ์ด้วยการจัดประสบการณ์แบบโครงการร่วมกับข้อมูลท้องถิ่น เพื่อส่งเสริมความสามารถในการคิดและการแก้ปัญหา และทักษะการแสวงหาความรู้ของเด็กปฐมวัย และมีประสิทธิภาพตามเกณฑ์มาตรฐาน 80/80

2. เพื่อประเมินประสิทธิผลของกิจกรรมเสริมประสบการณ์ด้วยการจัดประสบการณ์แบบโครงการร่วมกับข้อมูลท้องถิ่น โดยประเมินด้านต่าง ๆ ดังนี้

2.1 ความรู้เรื่องข้อมูลท้องถิ่นของเด็กปฐมวัยหลังการจัดกิจกรรมเสริมประสบการณ์ด้วยการจัดประสบการณ์แบบโครงการร่วมกับข้อมูลท้องถิ่นผ่านเกณฑ์ร้อยละ 80 ขึ้นไป

2.2 ความสามารถในการคิดและแก้ปัญหาของเด็กปฐมวัย หลังจากจัดกิจกรรมเสริมประสบการณ์ด้วยการจัดประสบการณ์แบบโครงการร่วมกับข้อมูลท้องถิ่น

2.3 ทักษะการแสวงหาความรู้ของเด็กปฐมวัย หลังจากจัดกิจกรรมเสริมประสบการณ์ด้วยการจัดประสบการณ์แบบโครงการร่วมกับข้อมูลท้องถิ่น

2.4 ความคิดเห็นของเด็กปฐมวัยหลังจากจัดกิจกรรมเสริมประสบการณ์ด้วยการจัดประสบการณ์แบบโครงการร่วมกับข้อมูลท้องถิ่น เพื่อส่งเสริมความสามารถในการคิดและการแก้ปัญหา และทักษะการแสวงหาความรู้ของเด็กปฐมวัย

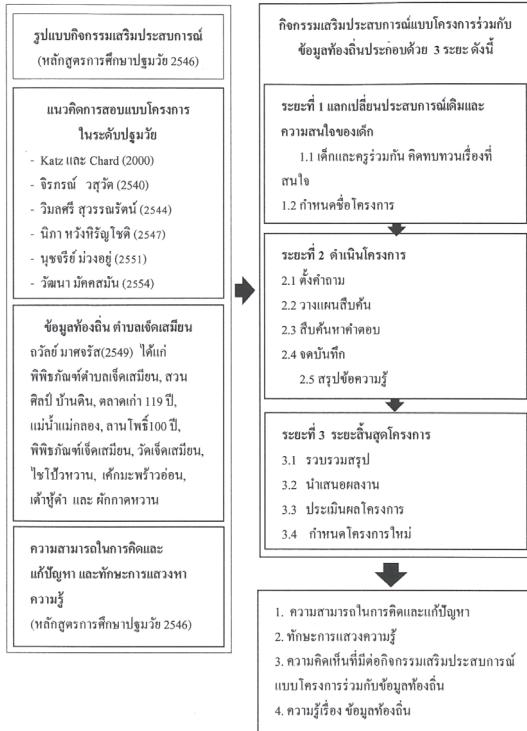

วิธีการดำเนินการวิจัย

1. ประชากรและกลุ่มตัวอย่าง

ประชากรในการวิจัยคือ นักเรียนชั้นอนุบาลปีที่ 1 โรงเรียนที่ตั้งอยู่ในกลุ่มโรงเรียนเครือข่ายโพธารามที่ 3 สังกัดสำนักงานเขตพื้นที่การศึกษาประถมศึกษาราชบุรี เขต 2 ที่กำลังศึกษาอยู่ในภาคเรียนที่ 2 ปีการศึกษา 2559 ซึ่งมีทั้งหมด 13 โรงเรียน ได้แก่ โรงเรียนชุมชนวัดเจ็ดเสมียน โรงเรียนสนามชัย โรงเรียนวัดตึกหิรัญ โรงเรียนอนุบาลสนามชัย โรงเรียนเจ็ยไช้ โรงเรียนธรรมาริปไตยโรงเรียนแย้มวิทยา โรงเรียนบ้านหาดสำราญ โรงเรียนวัดมณีโชติ โรงเรียนวัดคลองการาม โรงเรียนวัดจอมปราสาท โรงเรียนวัดบ้านหม้อ และโรงเรียนบ้านหนองไขบัว

กลุ่มตัวอย่างที่ใช้ในการวิจัย คือ นักเรียนชั้นอนุบาลปีที่ 1 โรงเรียนชุมชนวัดเจ็ดเสมียน สังกัดสำนักงานเขตพื้นที่การศึกษาประถมศึกษาราชบุรี เขต 2 ภาคเรียนที่ 2 ปีการศึกษา 2559 จำนวน 1 ห้องเรียนรวมทั้งสิ้นจำนวน 18 คนได้มาโดยวิธีการสุ่มอย่างง่าย

(Simple Random Sampling) ด้วยวิธีการจับสลากโดยใช้โรงเรียนเป็นหน่วยในการสุ่ม [5]

2. ขอบเขตด้านเนื้อหา

เนื้อหาในการวิจัยนำมาจากหลักสูตรการศึกษาปฐมวัย พุทธศักราช 2546 มาตรฐานที่ 10 มีความสามารถในการคิดและแก้ปัญหาได้อย่างเหมาะสมตามวัย และมาตรฐานที่ 12 มีเจตคติที่ดีต่อการเรียนรู้ และทักษะในการแสวงหาความรู้ และข้อมูลท้องถิ่นตำบลเจ็ดเสมียน ได้แก่ พิพิธภัณฑ์ตำบลเจ็ดเสมียน สวนลิลปี บ้านดิน ตลาดเก่า 119 ปี แม่น้ำแม่กลอง ลานโพธิ์ 100 ปี วัดเจ็ดเสมียน วัดสนามชัย ไร่ไผ่หวาน เล็กมะพร้าวอ่อน เต้าหู้ดำ และผักกาดหวาน

3. ขอบเขตด้านเวลา

ระยะเวลาที่ใช้ในการดำเนินการทดลองในภาคเรียนที่ 2 ปีการศึกษา 2559 รวมแผนการจัดประสบการณ์ 20 แผน ใช้เวลา 4 สัปดาห์ สัปดาห์ละ 5 วัน วันละ 30 นาที รวม 10 ชั่วโมง

เครื่องมือที่ใช้ในการเก็บรวบรวมข้อมูล

1. แบบสัมภาษณ์ความคิดเห็น (Interview Form) ของนายกเทศบาลตำบลเจ็ดเสมียน เจ้าหน้าที่กองการศึกษา ผู้อำนวยการโรงเรียนชุมชนวัดเจ็ดเสมียน หัวหน้าฝ่ายวิชาการครูปฐมวัย เกี่ยวกับการพัฒนา กิจกรรมเสริมประสบการณ์ด้วยการจัดประสบการณ์แบบ โครงการร่วมกับข้อมูลท้องถิ่นที่ส่งเสริมความสามารถในการคิดและแก้ปัญหา และทักษะการแสวงหาความรู้ของเด็กปฐมวัย

2. แบบสัมภาษณ์ความคิดเห็น (Interview Form) ของผู้รู้ท้องถิ่น ตำบลเจ็ดเสมียน จังหวัดราชบุรี และ ผู้ปกครองเด็กปฐมวัยเกี่ยวกับข้อมูลท้องถิ่นที่นำมาจัดกิจกรรมเสริมประสบการณ์ด้วยการจัดประสบการณ์แบบ โครงการร่วมกับข้อมูลท้องถิ่นที่ส่งเสริมความสามารถในการคิดและแก้ปัญหา และทักษะการแสวงหาความรู้ของเด็กปฐมวัย

3. คู่มือการจัดกิจกรรมเสริมประสบการณ์แบบโครงการร่วมกับข้อมูลท้องถิ่น

4. แบบทดสอบความรู้ เรื่อง ข้อมูลท้องถิ่นใน

ตำบลเจ็ดเสมียนแบบปรนัยจำนวน 10 ข้อ

5. แบบประเมินความสามารถในการคิดและแก้ปัญหา และทักษะการแสวงหาความรู้ โดยลักษณะแบบประเมินเป็นมาตราส่วนประมาณค่า (Rating Scale) มีตัวเลือก 3 ระดับ คือ ปฏิบัติได้มาก ปฏิบัติได้ปานกลาง และปฏิบัติได้น้อย

6. แบบสอบถามความคิดเห็นของเด็กปฐมวัยที่มีต่อกิจกรรมเสริมประสบการณ์ด้วยการจัดประสบการณ์แบบโครงการร่วมกับข้อมูลท้องถิ่น ลักษณะแบบประเมินเป็นมาตราส่วนประมาณค่า (Rating Scale) มีตัวเลือก 3 ระดับ คือ ชอบ เฉย และ ไม่ชอบ

คุณภาพเครื่องมือ

1. แบบสัมภาษณ์ความคิดเห็นของนายกเทศบาลตำบลเจ็ดเสมียน เจ้าหน้าที่กองการศึกษา ผู้อำนวยการ โรงเรียนชุมชนวัดเจ็ดเสมียน หัวหน้าฝ่ายวิชาการครูปฐมวัย ให้ผู้เชี่ยวชาญ 5 ท่าน ได้แก่ ผู้เชี่ยวชาญด้านการศึกษาศึกษาปฐมวัย 2 ท่าน ผู้เชี่ยวชาญด้านหลักสูตร 2 ท่าน และผู้เชี่ยวชาญด้านวัดประเมินผล 1 ท่าน มีค่าดัชนีความสอดคล้อง (IOC) มีค่าเท่ากับ 1.00 แสดงว่าข้อคำถามในแบบสัมภาษณ์มีความสอดคล้องกับจุดประสงค์หรือลักษณะพฤติกรรม

2. แบบสัมภาษณ์ความคิดเห็นของผู้รู้ท้องถิ่นตำบลเจ็ดเสมียน จังหวัดราชบุรี และ ผู้ปกครองเด็กปฐมวัยเกี่ยวกับข้อมูลท้องถิ่นมีค่าดัชนีความสอดคล้อง (IOC) มีค่าเท่ากับ 1.00 แสดงว่าข้อคำถามในแบบสัมภาษณ์มีความสอดคล้องกับจุดประสงค์หรือลักษณะพฤติกรรม

3. คู่มือการจัดกิจกรรมเสริมประสบการณ์แบบโครงการร่วมกับข้อมูลท้องถิ่น มีค่าความเหมาะสมของคู่มือจัดกิจกรรมเสริมประสบการณ์แบบโครงการร่วมกับข้อมูลท้องถิ่นที่ผู้เชี่ยวชาญ 5 ท่าน ได้แก่ ผู้เชี่ยวชาญด้านการศึกษาศึกษาปฐมวัย 2 ท่าน ผู้เชี่ยวชาญด้านหลักสูตร 2 ท่าน และผู้เชี่ยวชาญด้านวัดประเมินผล 1 ท่าน ตรวจสอบมีค่าเฉลี่ยและส่วนเบี่ยงเบนมาตรฐานตั้งแต่ $\bar{X} = 4.20$, S.D. = 0.45 ถึง $\bar{X} = 5.00$, S.D. = 0.00 แสดงว่าคู่มือการจัดกิจกรรมเสริมประสบการณ์แบบโครงการ

ร่วมกับข้อมูลท้องถิ่นมีความเหมาะสมมาก

4. แบบทดสอบความรู้เรื่องข้อมูลท้องถิ่นซึ่งได้ค่าความยากง่ายของข้อสอบมีค่าอยู่ระหว่าง 0.30 - 0.80 มีค่าอำนาจจำแนก อยู่ระหว่าง 0.40 - 0.80 และค่าความเชื่อมั่นของแบบทดสอบ โดยใช้สูตร KR. 20 ซึ่งแบบทดสอบมีค่าความเชื่อมั่น (Reliability) เท่ากับ 0.64

5. แบบประเมินความสามารถในการคิดและแก้ปัญหา และทักษะการแสวงหาความรู้ค่าดัชนีความสอดคล้อง (IOC) เท่ากับ 1.00 แสดงว่าเกณฑ์การประเมินในแบบประเมินความสามารถในการคิดและแก้ปัญหา และทักษะการแสวงหาความรู้ มีความสอดคล้องกับจุดประสงค์หรือลักษณะพฤติกรรม และได้นำไปทดลองใช้ (Try-out) กับนักเรียนที่ไม่ใช่กลุ่มตัวอย่างจำนวน 10 คน โดยใช้ผู้วิจัยและครูผู้สอนปฐมวัยสังเกตพฤติกรรมในกลุ่มเดียวกันแล้วนำผลไปหาความเชื่อมั่นของการสังเกต ใช้สูตร William A. Scott มีค่าความเชื่อมั่นเท่ากับ .968

6. แบบสอบถามความคิดเห็นของเด็กปฐมวัยที่มีต่อกิจกรรมเสริมประสบการณ์ด้วยการจัดประสบการณ์แบบโครงการร่วมกับข้อมูลท้องถิ่นได้ค่าที่ผู้เชี่ยวชาญตรวจสอบในประเด็นที่ 3, 4, 7 มีค่าเท่ากับ 1.00 และในประเด็นที่ 1, 2, 5, 6 มีค่าเท่ากับ 0.80 แสดงว่าข้อคำถามในแบบสอบถามมีความสอดคล้องกับจุดประสงค์หรือกับลักษณะพฤติกรรม และได้้นำแบบสอบถามความคิดเห็นของเด็กปฐมวัยไปทดลองใช้ (Try-out) กับนักเรียนชั้นอนุบาลปีที่ 1 โรงเรียนบ้านหาดสำราญจำนวน 10 คนที่ไม่ใช่กลุ่มตัวอย่าง เพื่อหาคุณภาพด้านความเชื่อมั่นจากสัมประสิทธิ์แอลฟาของแบบสอบถามความคิดเห็นทั้งฉบับ โดยใช้ค่าสัมประสิทธิ์แอลฟา (Alpha Coefficient) ซึ่งมีค่าเท่ากับ 1.16

การเก็บรวบรวมข้อมูล

1. ศึกษาและวิเคราะห์เอกสารงานวิจัยที่เกี่ยวข้องกับกิจกรรมเสริมประสบการณ์การจัดประสบการณ์แบบโครงการ ความสามารถในการคิดและแก้ปัญหา ทักษะการแสวงหาความรู้ของเด็กปฐมวัย หลักสูตร

ปฐมวัย พุทธศักราช 2546 หลักสูตรสถานศึกษา
โรงเรียนชุมชนวัดเจ็ดเสมียนและสอบถามความคิดเห็น
ของผู้เกี่ยวข้อง

2. พัฒนาคู่มือการจัดกิจกรรมเสริม
ประสบการณ์แบบโครงการร่วมกับข้อมูลท้องถิ่นเพื่อ
ส่งเสริมความสามารถในการคิดและแก้ปัญหา และ
ทักษะการแสวงหาความรู้ของเด็กปฐมวัย

3. นำคู่มือกิจกรรมเสริมประสบการณ์แบบ
โครงการร่วมกับข้อมูลท้องถิ่นเสนอต่อผู้เชี่ยวชาญ
5 ท่าน ได้แก่ ผู้เชี่ยวชาญด้านการศึกษาปฐมวัย 2 ท่าน
ผู้เชี่ยวชาญด้านเนื้อหา 2 ท่าน ผู้เชี่ยวชาญด้านการวัดการ
ประเมินผล 1 ท่าน

ตรวจสอบความเที่ยงตรงของเนื้อหา (Content
Validity) และประเมินความเหมาะสมของกิจกรรม
ที่สร้างขึ้นโดยมีลักษณะเป็นมาตราส่วนประเมิน
ค่า (Rating Scale) 5 ระดับ ประเมินความสอดคล้อง
ของคู่มือ ผลการประเมินพิจารณาจากค่าเฉลี่ย และ
ส่วนเบี่ยงเบนมาตรฐาน คะแนนความสอดคล้อง
ตามความคิดเห็นของผู้เชี่ยวชาญ นำมาแปลความหมาย
ตามเกณฑ์ หากไม่เป็นไปตามเกณฑ์ให้ปรับปรุงแก้ไข
ก่อนนำไปใช้

4. นำคู่มือกิจกรรมเสริมประสบการณ์
แบบโครงการร่วมกับข้อมูลท้องถิ่นที่ปรับปรุง แล้วไป
หาค่าประสิทธิภาพ E1/E2 ที่ 80/80 โดยทดลองใช้ try out
กับนักเรียนชั้นอนุบาลปีที่ 1 โรงเรียนบ้านหาดสำราญ
ในภาคเรียนที่ 1 ปีการศึกษา 2559 จำนวน 10 คน
ที่ไม่ใช่กลุ่มตัวอย่าง

5. ปรับปรุงแก้ไขคู่มือกิจกรรมเสริม
ประสบการณ์แบบโครงการร่วมกับข้อมูลท้องถิ่นและ
เครื่องมือประเมินประสิทธิผลก่อนนำไปทดลองใช้กับ
กลุ่มตัวอย่าง

6. จัดการเรียนรู้ตามรูปแบบที่พัฒนาขึ้นกับ
กลุ่มตัวอย่าง คือ นักเรียนชั้นอนุบาลปีที่ 1 จำนวน 18
คน โรงเรียนชุมชนวัดเจ็ดเสมียนในภาคเรียนที่ 2 ปีการ
ศึกษา 2559

7. ประเมินประสิทธิผลของรูปแบบการจัดการ

เรียนรู้โดยประเมินผู้เรียนดังนี้ 1) ความรู้เรื่องข้อมูลท้องถิ่น
2) ความสามารถในการคิดและแก้ปัญหา 3) ทักษะ
แสวงหาความรู้ 4) ความคิดเห็นที่มีต่อกิจกรรมเสริม
ประสบการณ์แบบโครงการร่วมกับข้อมูลท้องถิ่น

8. การวิเคราะห์ข้อมูลโดยใช้สถิติพื้นฐาน
ที่ใช้ ค่าเฉลี่ย และส่วนเบี่ยงเบนมาตรฐาน และ
ค่า E1/E2

ผลการวิเคราะห์ข้อมูล

1. ผลการหาประสิทธิภาพของกิจกรรมเสริม
ประสบการณ์ด้วยการจัดประสบการณ์แบบโครงการ
ร่วมกับข้อมูลท้องถิ่นของนักเรียนชั้นอนุบาลปีที่ 1
โรงเรียนบ้านหาดสำราญ ในภาคเรียนที่ 1 ปีการศึกษา
2559 จำนวน 10 คน ที่ไม่ใช่กลุ่มตัวอย่าง ได้มาโดยวิธี
การสุ่มอย่างง่าย (Simple Random Sampling) ที่ผู้วิจัย
สร้างขึ้นมีประสิทธิภาพตามเกณฑ์มาตรฐาน 80/80
ได้ผลดังตารางที่ 1 ดังนี้

ตารางที่ 1 ผลการหาประสิทธิภาพกิจกรรมเสริม
ประสบการณ์แบบโครงการร่วมกับข้อมูลท้องถิ่นแบบ
ภาคสนาม (Filed Tryout)

การทดสอบ	จำนวน (คน)	คะแนนเต็ม	คะแนนเฉลี่ย	ร้อยละ	ประสิทธิภาพ
กระบวนการ (E ₁)	10	188	164.85	87.68	E ₁ /E ₂ 87.68/89.41
ผลลัพธ์ (E ₂)	10	34	30.40	89.41	

จากตารางที่ 1 การคำนวณหาประสิทธิภาพของ
การจัดกิจกรรมเสริมประสบการณ์แบบโครงการร่วมกับ
ข้อมูลท้องถิ่น พบว่า ผลการทดสอบระหว่างเรียน (E1)
ที่ได้จากแบบฝึกหัดความรู้เรื่องข้อมูลท้องถิ่นและแบบ
ประเมินความสามารถในการคิดและแก้ปัญหา และ
ทักษะการแสวงหาความรู้ มีคะแนนเฉลี่ยร้อยละ 87.68
และผลการทดสอบหลังเรียน (E2) ที่ได้จากแบบฝึกหัด
ความรู้เรื่องข้อมูลท้องถิ่นแบบประเมินประเมิน
ความสามารถในการคิดและแก้ปัญหาและทักษะการแสวงหา
ความรู้ มีคะแนนเฉลี่ยร้อยละ 89.41 แสดงว่า การพัฒนา



กิจกรรมเสริมประสบการณ์ด้วยการจัดประสบการณ์แบบ โครงการร่วมกับข้อมูลท้องถิ่นของนักเรียนชั้นอนุบาลปีที่ 1 มีประสิทธิภาพ 87.68/89.41

2. ประเมินผลของกิจกรรมเสริมประสบการณ์ด้วยการจัดประสบการณ์แบบโครงการร่วมกับข้อมูลท้องถิ่น โดยประเมินด้านต่างๆดังนี้

2.1 ผลการประเมินความรู้เรื่องข้อมูลท้องถิ่นหลังการใช้จัดกิจกรรมเสริมประสบการณ์ด้วยการจัดประสบการณ์แบบโครงการร่วมกับข้อมูลท้องถิ่นได้ผลดังตารางที่ 2

ตารางที่ 2 ผลการทดสอบความรู้เรื่องข้อมูลท้องถิ่นของเด็กปฐมวัยหลังการจัดกิจกรรมเสริมประสบการณ์แบบโครงการร่วมกับข้อมูลท้องถิ่น

ทดสอบความรู้เรื่องข้อมูลท้องถิ่น	N	คะแนนเต็ม	\bar{X}	S.D.	ร้อยละ	t- test	Sig.
	18	10	8.17	0.92	81.70	37.52	.00

จากตารางที่ 2 ผลการทดสอบความรู้เรื่องข้อมูลท้องถิ่นหลังการจัดกิจกรรมเสริมประสบการณ์แบบโครงการร่วมกับข้อมูลท้องถิ่น พบว่า ความรู้เรื่องข้อมูลท้องถิ่นของเด็กปฐมวัยชั้นอนุบาลปีที่ 1 คิดเป็นร้อยละ 81.70 และมีค่า ($\bar{X} = 8.17, S.D. = 0.92$) สูงกว่าเกณฑ์ที่ตั้งไว้คือ เด็กปฐมวัยร้อยละ 81.70 มีความรู้เรื่องท้องถิ่นหลังการจัดกิจกรรมเสริมประสบการณ์แบบโครงการร่วมกับข้อมูลท้องถิ่น ผ่านเกณฑ์ร้อยละ 80 ขึ้นไป

2.2 ผลการประเมินความสามารถในการคิดและแก้ปัญหาของเด็กปฐมวัย หลังการจัดกิจกรรมเสริมประสบการณ์ด้วยการจัดประสบการณ์แบบโครงการร่วมกับข้อมูลท้องถิ่น ดังตารางที่ 3 ดังนี้

ตารางที่ 3 ผลการประเมินความสามารถในการคิดและแก้ปัญหาของเด็กปฐมวัย หลังการจัดกิจกรรมเสริมประสบการณ์แบบโครงการร่วมกับข้อมูลท้องถิ่น

ทักษะการแสวงหาความรู้	\bar{X}	S.D.	ระดับ	ลำดับที่
ร่วมกิจกรรมด้วยความสนใจได้นานขึ้นอย่างมีความสุข	2.72	0.46	มาก	1
มีความสนใจในการอ่าน เขียน	2.67	0.49	มาก	2
ถามคำถามเกี่ยวกับเรื่องที่สนใจ	2.22	0.64	ปานกลาง	4
แสวงหาคำตอบ ข้อสงสัย ด้วยวิธีการต่างๆ	2.67	0.49	มาก	2
เชื่อมโยงความรู้และนำมาใช้ในชีวิตประจำวันได้	2.50	0.51	มาก	3
รวม	2.55	0.52	มาก	-

จากตารางที่ 3 ผลการประเมินความสามารถในการคิดและแก้ปัญหาของเด็กปฐมวัย พบว่า ความสามารถในการคิดและแก้ปัญหาของเด็กปฐมวัยชั้นอนุบาลปีที่ 1 ในภาพรวมอยู่ในระดับปฏิบัติมากและเมื่อพิจารณาเป็นรายข้อ พบว่า เด็กปฐมวัยชั้นอนุบาลปีที่ 1 มีความสามารถในการคิดและแก้ปัญหาอยู่ในระดับมากทุกด้าน โดยเรียงลำดับค่าเฉลี่ยจากมากไปหาน้อย ได้ดังนี้ ลำดับที่ 1 ด้านพยายามแก้ปัญหาด้วยตนเองหลังจากได้รับคำชี้แนะ, ลำดับที่ 2 ด้านรู้จักตัดสินใจในเรื่องง่าย ๆ และเริ่มเรียนรู้ผลที่เกิดขึ้น, และลำดับที่ 3 จำแนกสิ่งของได้ตามสี รูปทรง ขนาดตามลำดับ

2.3 ผลการประเมินทักษะการแสวงหาความรู้ ของเด็กปฐมวัย หลังการจัดกิจกรรมเสริมประสบการณ์ด้วยการการจัดประสบการณ์แบบโครงการร่วมกับข้อมูลท้องถิ่น ดังตารางที่ 4 ดังนี้

ตารางที่ 4 ผลการประเมินทักษะในการแสวงหาความรู้ของเด็กปฐมวัย หลังจากการจัดกิจกรรมเสริมประสบการณ์ด้วยการจัดประสบการณ์แบบโครงการร่วมกับข้อมูลท้องถิ่น

ความสามารถในการคิดและแก้ปัญหา	\bar{X}	S.D.	ระดับ	ลำดับที่
จำแนกสิ่งของได้ตามสี รูปทรง ขนาด	2.39	0.50	มาก	3
พยายามแก้ปัญหาด้วยตนเองหลังจากได้รับคำชี้แนะ	2.67	0.49	มาก	1
รู้จักตัดสินใจในเรื่องง่ายๆและเริ่มเรียนรู้ผลที่เกิดขึ้น	2.50	0.51	มาก	2
รวม	2.52	0.50	มาก	-

จากตารางที่ 4 ผลการประเมินทักษะในการแสวงหาความรู้ของเด็กปฐมวัย หลังจากการจัดกิจกรรมเสริมประสบการณ์ด้วยการจัดประสบการณ์แบบโครงการร่วมกับข้อมูลท้องถิ่น พบว่า ทักษะในการแสวงหาความรู้ของเด็กปฐมวัยในภาพรวมอยู่ในระดับมาก และเมื่อพิจารณารายชื่อ เด็กปฐมวัยมีทักษะการแสวงหาความรู้โดยเรียงลำดับค่าเฉลี่ยจากมากไปหาน้อย ได้ดังนี้ ลำดับที่ 1 ร่วมกิจกรรมด้วยความสนใจได้นานขึ้นอย่างมีความสุข, ลำดับที่ 2 มีความสนใจในการอ่าน เขียน และแสวงหาคำตอบ ข้อสงสัย ด้วยวิธีการต่าง ๆ, ลำดับที่ 3 เชื่อมโยงความรู้และนำมาใช้ในชีวิตประจำวันได้ และลำดับที่ 4 ถามคำถามเกี่ยวกับเรื่องที่สนใจ ตามลำดับ

2.4 ผลประเมินความคิดเห็นของเด็กปฐมวัย ที่มีต่อกิจกรรมเสริมประสบการณ์ด้วยการจัดประสบการณ์แบบโครงการร่วมกับข้อมูลท้องถิ่น ดังตารางที่ 5 ดังนี้

ตารางที่ 5 ผลประเมินความคิดเห็นของเด็กปฐมวัย ที่มีต่อกิจกรรมเสริมประสบการณ์ด้วยการจัดประสบการณ์แบบโครงการร่วมกับข้อมูลท้องถิ่น

ระดับความคิดเห็นต่อกิจกรรมเสริมประสบการณ์แบบโครงการร่วมกับข้อมูลท้องถิ่น	\bar{X}	S.D.	ระดับ	ลำดับที่
เด็กรู้สึกสนุกที่ได้รู้จักท้องถิ่นของตัวเอง	3.00	0.00	ชอบ	1
เด็กชอบที่ได้ลงมือทำกิจกรรมด้วยตนเอง	3.00	0.00	ชอบ	1
เด็การู้สึกดีที่มีคุณครูคอยดูแล แนะนำ และช่วยเหลือ	2.89	0.32	ชอบ	3
เด็กชอบถามคำถาม และตอบคำถามเกี่ยวกับเรื่องที่สนใจ	3.00	0.00	ชอบ	1
เด็กรู้สึกชอบค้นหาสิ่งที่สงสัย	2.89	0.32	ชอบ	3
เด็กรู้สึกภูมิใจที่ได้เองงานที่ทำมาแล้วให้ครูและเพื่อนๆ ฟัง	2.94	0.23	ชอบ	2
เด็กอยากทำกิจกรรมแบบนี้อีกครั้ง	3.00	0.00	ชอบ	1
รวม	2.96	0.13	ชอบ	-

จากตารางที่ 5 พบว่า เด็กปฐมวัยมีความคิดเห็นต่อการจัดกิจกรรมเสริมประสบการณ์ด้วยการจัดประสบการณ์แบบโครงการร่วมกับข้อมูลท้องถิ่น โดยภาพรวมอยู่ในระดับชอบ เมื่อพิจารณาเป็นรายด้านพบว่า เด็กปฐมวัยมีความคิดเห็นต่อการจัดกิจกรรมเสริมประสบการณ์ด้วยการจัดประสบการณ์แบบโครงการร่วมกับข้อมูลท้องถิ่นอยู่ในระดับชอบทุกด้านเช่นกัน โดยเรียงลำดับจากมากไปหาน้อยดังนี้ 1) เด็กรู้สึกสนุกที่ได้รู้จักท้องถิ่นของตัวเอง เด็กชอบที่ได้ลงมือทำกิจกรรมด้วยตนเอง เด็กชอบถามคำถาม และตอบคำถามเกี่ยวกับเรื่องที่สนใจ เด็กอยากทำกิจกรรมแบบนี้อีกครั้ง 2) เด็กรู้สึกภูมิใจที่ได้เองงานที่ทำมาแล้วให้ครูและเพื่อนๆ ฟัง 3) เด็การู้สึกดีที่มีคุณครูคอยดูแล แนะนำ และช่วยเหลือ เด็กรู้สึกชอบค้นหาสิ่งที่สงสัย ตามลำดับ

สรุปและอภิปรายผล

1. ผลการหาประสิทธิภาพของกิจกรรมเสริมประสบการณ์แบบโครงการร่วมกับข้อมูลท้องถิ่นของนักเรียนชั้นอนุบาลปีที่ 1 โรงเรียนบ้านหาดสำราญในภาคเรียนที่ 1 ปีการศึกษา 2559 จำนวน 10 คน ที่ไม่ใช่กลุ่มตัวอย่าง ได้มาโดยวิธีการสุ่มอย่างง่าย (Simple Random Sampling) ที่ผู้วิจัยสร้างขึ้นมีประสิทธิภาพตามเกณฑ์มาตรฐาน 80/80 เท่ากับ 87.68/89.41 ทั้งนี้ อาจเป็นเพราะว่ากิจกรรมเสริมประสบการณ์ด้วยการจัดประสบการณ์แบบโครงการร่วมกับข้อมูลท้องถิ่นที่ผู้วิจัยสร้างขึ้น ทดลองตามกระบวนการอย่างเป็นขั้นตอน โดยเริ่มจากการศึกษารายละเอียดข้อมูลพื้นฐานที่นำมาจัดกิจกรรม ได้แก่ หลักสูตรการศึกษาปฐมวัย พุทธศักราช 2546 หลักสูตรปฐมวัย โรงเรียนชุมชนวัดเจ็ดเสมียน กิจกรรมเสริมประสบการณ์ การจัดประสบการณ์แบบโครงการ ความสามารถในการคิด และแก้ปัญหา ทักษะการแสวงหาความรู้ และข้อมูลท้องถิ่น นำมาวิเคราะห์เป็นกิจกรรมเสริมประสบการณ์แบบโครงการร่วมกับข้อมูลท้องถิ่น จากนั้นนำไปเสนออาจารย์ที่ปรึกษาวิทยานิพนธ์ เพื่อขอคำแนะนำ แก้ไขเมื่อปรับปรุงเรียบร้อยแล้ว นำไปเสนอให้กับผู้เชี่ยวชาญ 5 ท่าน พิจารณาความสอดคล้องของกิจกรรม และปรับปรุง จากนั้นนำกิจกรรมที่ผู้วิจัยสร้างขึ้น ไปทดลองภาคสนามกับเด็กปฐมวัย

2. ผลประเมินประสิทธิผลของกิจกรรมเสริมประสบการณ์ด้วยการจัดประสบการณ์แบบโครงการร่วมกับข้อมูลท้องถิ่น ให้ผลดังนี้

2.1 ผลการประเมินความรู้เรื่องข้อมูลท้องถิ่นของเด็กปฐมวัยหลังการจัดกิจกรรมเสริมประสบการณ์ด้วยการจัดประสบการณ์แบบโครงการร่วมกับข้อมูลท้องถิ่น พบว่า ความรู้เกี่ยวกับข้อมูลท้องถิ่นของเด็กปฐมวัยชั้นอนุบาลปีที่ 1 หลังการจัดกิจกรรมเสริมประสบการณ์ด้วยการจัดประสบการณ์แบบโครงการร่วมกับข้อมูลท้องถิ่นสูงกว่าเกณฑ์ที่ตั้งไว้ แสดงให้เห็นว่า กิจกรรมเสริมประสบการณ์ด้วยการจัดประสบการณ์แบบโครงการร่วมกับข้อมูล

ท้องถิ่นทำให้เด็กปฐมวัยมีความรู้เรื่องข้อมูลท้องถิ่น ทั้งนี้ อาจเป็นเพราะ เด็กปฐมวัยเรียนรู้จากประสบการณ์ตรง โดยใช้ประสาทสัมผัสทั้ง 5 ด้วยการลงมือกระทำจากแหล่งการเรียนรู้ใน [6] การจัดแหล่งความรู้ที่สอดคล้องกับกิจกรรมและความสนใจของผู้เรียน สอดคล้องกับหน่วยประสบการณ์ที่ผู้เรียนเลือกเรียน และแหล่งความรู้ที่จัดประจำไว้ เพื่อตอบสนองความสนใจที่หลากหลาย การจัดแหล่งความรู้ควรคำนึงถึงลักษณะการเรียนรู้ของผู้เรียนและใช้ได้สะดวก ขณะเดียวกันแหล่งการเรียนรู้ก็ต้องน่าสนใจเป็นเครื่องเร้ากระตุ้นสนับสนุนและส่งเสริมให้ผู้เรียนอยากสืบเสาะ ค้นหา และลงมือปฏิบัติ

2.2 ผลการประเมินความสามารถในการคิดและแก้ปัญหาของเด็กปฐมวัย หลังจากจัดกิจกรรมเสริมประสบการณ์ด้วยการจัดประสบการณ์แบบโครงการร่วมกับข้อมูลท้องถิ่นอยู่ในระดับปฏิบัติมาก ทั้งนี้ อาจเพราะ การจัดกิจกรรมเสริมประสบการณ์แบบโครงการร่วมกับข้อมูลท้องถิ่นเป็นการจัดประสบการณ์ที่ยึดเด็กเป็นศูนย์กลาง ฝึกให้เด็กถาม ค้นคว้าหาความรู้ และพบความรู้ด้วยตนเอง โดยครูผู้สอนคอยช่วยเหลือแนะนำ สนับสนุนให้เด็กแสดงความคิดอย่างหลากหลาย [7] การส่งเสริมการคิดแก้ปัญหา ครูผู้สอนควรเปิดโอกาสให้เด็กถาม และตอบคำถามไปพร้อม ๆ กันในหัวข้อหรือหน่วยการเรียนรู้ที่เด็กสนใจ ครูจะกระตุ้นให้เด็กตั้งคำถามและค้นหาคำตอบในสิ่งที่เด็กต้องการทราบ เพื่อให้เด็กค้นพบความรู้ใหม่ด้วยตนเอง

2.3 ประเมินทักษะการแสวงหาความรู้ของเด็กปฐมวัย หลังจากจัดกิจกรรมเสริมประสบการณ์ด้วยการจัดประสบการณ์แบบโครงการร่วมกับข้อมูลท้องถิ่นอยู่ในระดับปฏิบัติมาก [8] ซึ่งการจัดการเรียนการสอนต้องจัดให้ผู้เรียนได้เรียน “วิธีการเรียนรู้” หรือ “ทักษะการแสวงหาความรู้” ซึ่งถือว่าเป็นการเรียนที่ยั่งยืน และการให้ผู้เรียนมี “ทักษะ” ในการแสวงหาความรู้ได้นั้นผู้เรียนต้อง “ปฏิบัติ” ด้วยตนเองมากที่สุด การที่จะทำให้ผู้เรียนได้เรียนรู้ด้วยตนเอง ถือได้ว่าเป็นการเรียนรู้ที่มีความหมายสำหรับผู้เรียน และทักษะการแสวงหาความรู้ นับว่าเป็นทักษะปฏิบัติอย่างหนึ่ง คือการแสดงออกของผู้เรียน

ในการศึกษาค้นคว้าหาความรู้ ด้วยการกำหนดประเด็น
ค้นคว้า การคาดเดาผล การเลือกวิธีการในการค้นคว้า
และดำเนินการได้อย่างเหมาะสมรวมถึงวิเคราะห์ และ
สรุปผลการค้นคว้าที่ได้มา

2.4 ประเมินความคิดเห็นของเด็กปฐมวัย
หลังจากจัดกิจกรรมเสริมประสบการณ์ด้วยการจัด
ประสบการณ์แบบโครงการร่วมกับข้อมูลท้องถิ่น เพื่อ
ส่งเสริมความสามารถในการคิดและการแก้ปัญหา และ
ทักษะการแสวงหาความรู้ของเด็กปฐมวัย พบว่า ความ
คิดเห็นโดยภาพรวมอยู่ในระดับชอบ อาจเป็นเพราะ
กิจกรรมที่จัดตามความสนใจของเด็กปฐมวัย ครูมีความรู้
ความเข้าใจเกี่ยวกับการสอนแบบโครงการ และ
คอยอำนวยความสะดวกจากแนวคิด Katz & Chard [9]
กล่าวว่า “เด็กเรียนรู้ได้ดีที่สุดเมื่อได้เรียนในสิ่งที่ตน
สนใจ” หัวใจสำคัญของการจัดการเรียนการสอนแบบ
โครงการ คือ การเรียนรู้เกี่ยวกับหัวข้อหรือหน่วยการ
เรียนมากกว่าการพยายามตอบคำถามจากครู ด้วยเหตุนี้
ลักษณะสำคัญประการหนึ่งของการเรียนรู้แบบโครงการ
คือ การเปิดโอกาสให้เด็กได้เลือกเรียนหน่วยการเรียน
หรือหัวข้อที่ตนสนใจ กำหนดคำถามที่ตนอยากรู้
เพื่อค้นหาคำตอบ การจัดประสบการณ์แบบโครงการนี้
ตอบสนองความสนใจใคร่รู้ของเด็ก

ข้อเสนอแนะ

ในการวิจัยครั้งนี้ ผู้วิจัยได้แบ่งข้อเสนอแนะเป็น
2 ส่วน ดังนี้

1. ข้อเสนอแนะเพื่อนำผลการวิจัยไปใช้

1.1 ครูปฐมวัยควรให้ความสำคัญเกี่ยวกับ
ความรู้ทักษะพื้นฐานทางคณิตศาสตร์ และให้เด็กได้
ปฏิบัติจากสื่อของจริงที่เป็นรูปธรรม จะทำให้เด็กเข้าใจ

1.2 ครูปฐมวัยควรบูรณาการคำถามต่าง ๆ
ในทุกกิจกรรม จะช่วยพัฒนาการคิดให้กับเด็ก เลือก
คำถามระดับต่ำในการนำเข้าสู่กิจกรรม

2. ข้อเสนอแนะเพื่อการวิจัยครั้งต่อไป

2.1 กิจกรรมเสริมประสบการณ์ด้วยการ
จัดประสบการณ์แบบโครงการนี้ ได้ศึกษาตัวแปรตาม

ได้แก่ ความรู้เรื่องข้อมูลท้องถิ่น ความสามารถในการคิด
และแก้ปัญหา และ ทักษะแสวงหาความรู้ ในการวิจัยครั้ง
ต่อไปควรศึกษาเพิ่มเติมเกี่ยวกับ ทักษะทางวิทยาศาสตร์
คณิตศาสตร์ และ การทำงานเป็นกลุ่ม

2.2 ควรทำการศึกษาวิจัยเกี่ยวกับการพัฒนา
กิจกรรมเสริมประสบการณ์ด้วยการจัดประสบการณ์
แบบโครงการร่วมกับเรื่องอื่น ๆ เช่น เศรษฐกิจพอเพียง
แหล่งเรียนรู้

เอกสารอ้างอิง

- [1] กระทรวงศึกษาธิการ. (2546). **หลักสูตรการศึกษาปฐมวัย พุทธศักราช 2546**. กรุงเทพมหานคร: โรงพิมพ์คุรุสภา.
- [2] บุญเลี้ยง ทุมทอง. (2553). **แนวทางการพัฒนา การสอน กระบวนการคิด**. พิมพ์ครั้งที่ 2. มหาสารคาม: สำนักพิมพ์มหาวิทยาลัยมหาสารคาม.
- [3] วัฒนา มัคคสมัน. (2554). **การสอนแบบโครงการ**. พิมพ์ครั้งที่ 4. กรุงเทพมหานคร : สำนักพิมพ์ จุฬาลงกรณ์มหาวิทยาลัย.
- [4] ถวัลย์ มาศจรัส. (2549). **คู่มือการจัดทำสาระ การเรียนรู้ท้องถิ่น ด้านวัฒนธรรม พัฒนาการ ทางประวัติศาสตร์และเอกลักษณ์ของท้องถิ่น**. กรุงเทพมหานคร: ชารอักษร.
- [5] มาเรียม นิลพันธุ์. (2555). **วิธีวิจัยทางการศึกษา**. พิมพ์ครั้งที่ 7. นครปฐม : ศูนย์วิจัยและพัฒนาการ ศึกษา คณะศึกษาศาสตร์ มหาวิทยาลัยศิลปากร.
- [6] ศิริวรรณ วณิชพัฒน์วรชัย. (2558). **วิธีสอนทั่วไป**. นครปฐม: โรงพิมพ์มหาวิทยาลัยศิลปากรวิทยาเขต พระราชวังสนามจันทร์ นครปฐม.
- [7] นกเนตร ธรรมบวร. (2549) **การพัฒนาเด็กปฐมวัย**. กรุงเทพมหานคร : โรงพิมพ์แห่งจุฬาลงกรณ์มหาวิทยาลัย
- [8] สุชาติ วงศ์สุวรรณ. (2542). **การเรียนรู้สำหรับ สตวรรษที่ 21 การเรียนรู้ที่นักเรียนเป็นผู้สร้างความรู้ ด้วยตนเอง “โครงการ”**. กรุงเทพมหานคร: ศูนย์พัฒนา หลักสูตร กรมวิชาการ กระทรวงศึกษาธิการ.
- [9] Katz, L.G., & Chard, S.C. (2000). **Engaging Children’s Minds : The project approach**. Norwood, NJ: Ablex, Inc.

พฤติกรรมกรรมการบริหารของผู้บริหารสถานศึกษาที่ส่งผลต่อการเป็นองค์กร แห่งการเรียนรู้ของสถานศึกษาอาชีวศึกษาเอกชน จังหวัดบุรีรัมย์

The Administrators' Behavior Affecting to Learning Organization of Private Vocational Schools in Buriram Province

 ปรีชา สร้อยสวน ^{1*}

 Precha Soisuan ^{1*}

 ปิยะนาถ บุญมีพิพิธ ²

 Piyanart Boonmepit ²

บทคัดย่อ

การศึกษาวิจัยเกี่ยวกับพฤติกรรมกรรมการบริหารของผู้บริหารสถานศึกษาที่ส่งผลต่อการเป็นองค์กร แห่งการเรียนรู้ ของสถานศึกษาอาชีวศึกษาเอกชน จังหวัดบุรีรัมย์ มีวัตถุประสงค์ เพื่อศึกษา 1) ระดับพฤติกรรมกรรมการบริหารของ ผู้บริหารสถานศึกษาอาชีวศึกษาเอกชน 2) ระดับการเป็นองค์กรแห่งการเรียนรู้ ของสถานศึกษาอาชีวศึกษาเอกชน 3) พฤติกรรมการบริหารของผู้บริหารสถานศึกษาที่ส่งผลต่อการเป็นองค์กรแห่งการเรียนรู้ของสถานศึกษาอาชีวศึกษา เอกชน จังหวัดบุรีรัมย์ กลุ่มตัวอย่างที่ใช้ในการวิจัยคือ ผู้บริหารสถานศึกษา 5 คน รองผู้บริหารสถานศึกษา 8 คน และครูผู้สอน 93 คน รวม 106 คน เครื่องมือที่ใช้ในการวิจัย เป็นแบบสอบถามเกี่ยวกับพฤติกรรมกรรมการบริหารของ ผู้บริหารสถานศึกษาที่ส่งผลต่อการเป็นองค์กรแห่งการเรียนรู้ของสถานศึกษาอาชีวศึกษาเอกชน จังหวัดบุรีรัมย์ จำนวน 1 ฉบับ เป็นแบบสอบถามชนิดมาตราส่วนประมาณค่า 5-ระดับ ของไลเคิร์ท วิเคราะห์ข้อมูลโดยการ หาค่าเฉลี่ย ส่วนเบี่ยงเบนมาตรฐาน และการวิเคราะห์การถดถอยพหุคูณแบบหลายขั้นตอน

ผลการวิจัยสรุปได้ว่า 1) พฤติกรรมการบริหารของผู้บริหาร โดยภาพรวมมีค่าเฉลี่ยอยู่ในระดับมากที่สุด เมื่อพิจารณารายด้านพบว่าอยู่ในระดับมากที่สุด 5 ด้านตามลำดับดังนี้ (1) พฤติกรรมด้านการเป็นผู้นำ (2) พฤติกรรม ด้านการติดต่อสื่อสาร (3) พฤติกรรมด้านการจูงใจ (4) พฤติกรรมด้านการตัดสินใจและ (5) พฤติกรรมด้านการประสานงาน 2) การเป็นองค์กรแห่งการเรียนรู้ของสถานศึกษา โดยภาพรวมอยู่ในระดับมากที่สุด เมื่อพิจารณาเป็นรายด้าน โดยเรียงลำดับจากมากไปหาน้อย โดยระดับมากที่สุด ประกอบด้วย ด้านการเป็นบุคคลที่รอบรู้ ด้านการมีรูปแบบ ความคิด ด้านการสร้างวิสัยทัศน์ร่วมกัน และด้านการเรียนรู้ร่วมกันเป็นทีมตามลำดับ ระดับมาก คือ ด้านการคิด อย่างเป็นระบบ 3) พฤติกรรมการบริหารของผู้บริหารสถานศึกษาที่ส่งผลต่อการเป็นองค์กรแห่งการเรียนรู้ของ สถานศึกษา ที่ได้รับเลือกเข้าสมการตามลำดับ คือ (1) พฤติกรรมการบริหาร (2) การตัดสินใจ (3) การจูงใจและ การประสานงาน โดยมีประสิทธิภาพการทำนายร้อยละ 85.70 ซึ่งสามารถเขียนเป็นสมการถดถอย ได้ดังนี้

$$Y_{tot} = .844 + .762(X_{tot}) + (-).158(X_4) + .218(X_2) + .109(X_3)$$

คำสำคัญ : พฤติกรรมการบริหาร องค์กรแห่งการเรียนรู้

^{1*} นักศึกษาลัทธิศึกษาศาสตร์มหาบัณฑิต สาขาวิชาการบริหารการศึกษา วิทยาลัยทองสุข เขตคลองสาน กรุงเทพฯ 10170

² รองศาสตราจารย์ ดร. อาจารย์ที่ปรึกษาวิทยานิพนธ์ หลักสูตรศึกษาศาสตรมหาบัณฑิต สาขาวิชาการบริหารการศึกษา วิทยาลัย ทองสุข เขตคลองสาน กรุงเทพฯ 10170

Abstract

The purposes of this research were to study 1) the level of administrators' behavior of private vocational schools in Buriram Province, 2) the level of learning organization of the private vocational schools in Buriram Province and 3) the administrators' behavior affecting to learning organization of the private vocational schools in Buriram Province. The samples consisted 106 schools personal including 5 administrators, 8 deputy administrators and 93 teachers. The research instrument was a 5-level rating scale questionnaire. The data were analyzed using percentage, mean, standard deviation and stepwise multiple regression analysis.

The results of the study found that the administrators' behavior of the private vocational schools in Buriram province were at a highest level in overall and all individual aspects showing the high level for 5 aspect including behavior in leadership, behavior in communication, behavioral motivation, behavioural decisions, and behavior in coordination. The learning organization of the private vocational schools in Buriram province were at the highest level in overall and all individual aspects ; ranking in descending order from the highest mean score as the personal mastery, the conceptual model, creating a shared vision, learning together as a team, respectively. The administrators' behavior affecting to learning organization of the private vocational schools in Buriram province were administration behavior, decision making, motivation and coordination. The predictive efficiency was 85.70 %. The equation of prediction was $Y_{tot} = .844 + .762 (X_{tot}) + (-).158(X_4) + .218 (X_2) + .109 (X_5)$

Keywords : Administrators' Behavior, Learning Organization

บทนำ

การอาชีวศึกษาและเทคโนโลยีเป็นการ จัดการ ศึกษาเพื่อเตรียมกำลังคนระดับต้นและระดับกลางด้าน เทคนิคในสาขาต่าง ๆ การมีทุนมนุษย์ (human capital) ที่เป็นแรงงาน ที่มีความรู้ (knowledge worker) จึง เป็นรากฐานที่สำคัญยิ่งในการพัฒนาองค์กรให้เจริญ รุดหน้ารวดเร็วยิ่งขึ้น สถานศึกษาจึงต้องปรับเปลี่ยน ทิศทางและวิธีการผลิตกำลังคน ในด้านอาชีวศึกษา และเทคโนโลยีเพื่อให้สามารถผลิตกำลังคนที่มีความ สามารถและมีคุณภาพ เพื่อสนองต่อความต้องการของ บริษัทสถานประกอบการและตลาดแรงงาน โดยเน้น การสร้างความร่วมมือกับสถานประกอบการภาคธุรกิจ เอกชนและการสร้างเครือข่ายระหว่างสถาบันในพื้นที่ ใกล้เคียง เป็นต้น โดยเฉพาะสถานศึกษาเอกชนต้อง พัฒนาสถานศึกษาให้เป็นองค์กรธุรกิจที่มีคุณภาพ เพื่อให้สถาบันเป็นที่นิยมและเชื่อถือ ศรัทธาของผู้ปกครอง ไม่เช่นนั้นอาจต้องปิดตัวลง จากจำนวนผู้เรียนลดลง อันเนื่องมาจากค่านิยมในการเลือกเรียนในสายสามัญ

มากกว่าสาขาอาชีวศึกษา ซึ่งปัญหาภาพลักษณ์ของ วิทยาลัยอาชีวศึกษา ที่มีการก่อเหตุทะเลาะวิวาทของ นักเรียนนักศึกษา (<http://www.thaigov.go.th>) การได้ รับผลกระทบจากนโยบายการรับนักเรียน นักศึกษา ของสถานศึกษาอาชีวศึกษาของรัฐ ซึ่งส่งผลต่อการ ดำเนินกิจกรรมต่าง ๆ การจ้างครูและบุคลากรทางการ ศึกษาของสถานศึกษาเอกชน ปัญหาความเหลื่อมล้ำ ด้านสิทธิการเรียนฟรี ระหว่างสถานศึกษาเอกชนกับ รัฐบาล รวมถึงเงินเดือน ค่าตอบแทน สิทธิสวัสดิการ ของครูและบุคลากรในสถานศึกษา (<http://www.bangkokbiznews.com>) ดังจะเห็นได้จากผลการสำรวจ ข้อมูลผู้เรียนในสถานศึกษาอาชีวศึกษาเอกชน 461 แห่ง พบว่ามีผู้เรียนทั้งหมด ทั้งระดับประกาศนียบัตร วิชาชีพ (ปวช.) และระดับประกาศนียบัตรวิชาชีพชั้นสูง (ปวส.) รวม 287,184 คนขณะที่สถานศึกษาอาชีวศึกษา ของรัฐมี 425 แห่ง น้อยกว่าสถานศึกษาเอกชน แต่กลับ มีผู้เรียนทั้งระดับประกาศนียบัตรวิชาชีพ (ปวช.) และ ระดับประกาศนียบัตรวิชาชีพชั้นสูง (ปวส.) รวมทั้งหมด

670,457 คน

นอกจากปัจจัยภายนอกดังกล่าวที่ส่งผลกระทบต่อตรงต่อสถานศึกษาอาชีวศึกษาเอกชน ยังมีปัจจัยภายในซึ่งเป็นปัญหาอุปสรรค ต่อประสิทธิภาพขององค์กร ในแต่ละด้านตามลำดับ ประกอบด้วย ด้านผู้เรียนและผู้สำเร็จการศึกษาการจัดให้สถานประกอบการหน่วยงานและบุคคลในชุมชนประเมิณความพึงพอใจที่มีต่อคุณภาพ ของผู้สำเร็จการศึกษาไม่ได้ปฏิบัติอย่างค่อเนื่อง ผู้เรียนมีพื้นฐานในการเรียนวิชาทักษะน้อย จึงทำให้ผลสัมฤทธิ์ทางการเรียนต่ำ ปัญหาผู้ปกครองผู้เรียนมีหลายด้าน เช่น ปัญหาการหย่าร้าง ความยากจน ไม่มีความรู้ มีสิ่งช่วยมากมาย ผู้เรียนไม่เห็นความสำคัญของการสอบทางการศึกษาระดับชาติด้านอาชีวศึกษา (V- NET) ด้านหลักสูตรและการจัดการเรียนการสอน ขาดการพัฒนาหลักสูตร โดยการมีส่วนร่วมของชุมชนสถานประกอบการอย่างจริงจัง ครูไม่ได้ทำการสอนอย่างเต็มที่เนื่องจากครูหนึ่งคนต้องทำกิจกรรมหลายกิจกรรม มีภาระหน้าที่ ที่ต้องรับผิดชอบอย่างหลากหลายที่ต้องทำในเวลาเดียวกัน แผนการจัดการเรียนรู้ของครูยังไม่มุ่งเน้นสมรรถนะอาชีพเท่าที่ควร ไม่ได้ทำการบันทึกหลังการสอนอย่างต่อเนื่อง ด้านการบริหารจัดการอาชีวศึกษาขาดการมีส่วนร่วมของผู้ปกครองและกรรมการสถานศึกษาการจัดระบบสารสนเทศไม่สะดวกต่อการใช้งานตามภารกิจ ขาดการตรวจสอบและทบทวนคุณภาพการบริหารจัดการอาชีวศึกษาทุกขั้นตอนอย่างต่อเนื่อง ระบบบริหารงานในด้านต่างๆ ไม่ชัดเจน ชุมชนไม่เข้าใจและไม่ให้ความสำคัญในการจัดทำแผนพัฒนาสถานศึกษา ด้านการบริหารวิชาการและวิชาชีพ เนื่องจากครู ต้องปฏิบัติหน้าที่สอนเป็นหลัก บุคลากรก็ขาดแคลน จึงทำให้ไม่มีเวลาพอที่จะไปบริการวิชาการและวิชาชีพ การดำเนินงานด้านการบริการ ไม่มีการปฏิบัติอย่างต่อเนื่อง ครูมีภาระงานมาก โครงการ/กิจกรรม ไม่บรรลุวัตถุประสงค์ภายในระยะเวลาที่กำหนด เนื่องจากขาดความร่วมมือจากชุมชน ด้านนวัตกรรม สิ่งประดิษฐ์ งานสร้างสรรค์ หรืองานวิจัย ครูไม่มีแรงจูงใจในการสร้างนวัตกรรม สิ่งประดิษฐ์ งาน

สร้างสรรค์หรืองานวิจัย ขาดแคลนงบประมาณ ครูไม่เห็นความสำคัญของการสร้างสื่อ นวัตกรรมสิ่งประดิษฐ์ สิ่งงานสร้างสรรค์หรืองานวิจัย ครูในสถานศึกษามีจำนวนน้อย แต่มีภาระงานมาก จึงไม่มีเวลาที่จะสร้างนวัตกรรม สิ่งประดิษฐ์งานสร้างสรรค์หรืองานวิจัยด้านการปลูกฝังจิตสำนึกและเสริมสร้างความเป็นพลเมืองไทยและพลโลก ขาดการสนับสนุน การส่งเสริมให้ครูและบุคลากรทางการศึกษาทุกฝ่ายเข้าร่วมโครงการปลูกจิตสำนึก เสริมสร้างความเป็นพลเมืองไทยและพลโลก การปลูกฝังจิตสำนึกให้ผู้เรียนในด้านอนุรักษ์สิ่งแวดล้อมยังปฏิบัติไม่ต่อเนื่อง แผนงานโครงการในการบริหารจัดการสถานศึกษาตามหลักปรัชญา ของเศรษฐกิจพอเพียงมีไม่ชัดเจน ด้านการประกันคุณภาพการศึกษา การวางแผนกำหนดขั้นตอนและวิธีปฏิบัติงานต่าง ๆ ยังไม่ชัดเจน ขาดการนิเทศติดตามจากผู้มีส่วนเกี่ยวข้องอย่างต่อเนื่อง บุคลากรขาดความรับผิดชอบในการดำเนินงาน ผู้รับผิดชอบการประกันคุณภาพการศึกษา ไม่มีความรู้และทักษะในการประกันคุณภาพการศึกษา บุคลากรรับผิดชอบงานประกันคุณภาพมีน้อยไม่เพียงพอ ข้อมูลพื้นฐาน ของสถานศึกษาไม่เป็นปัจจุบัน บุคลากรขาดความรู้ความเข้าใจ ในการดำเนินงานด้านการประกันคุณภาพภายในสถานศึกษา

จากวิกฤตของสถานศึกษาอาชีวศึกษาเอกชนท่ามกลางกระแสการเปลี่ยนแปลงในยุคโลกาภิวัตน์ และในฐานะที่เกี่ยวข้องโดยตรงกับกระบวนการเรียนรู้ จึงจำเป็นต้องมีที่ซึ่งต้องมีการปรับเปลี่ยนกระบวนทัศน์ในการบริหารจัดการสถานศึกษา จากแนวทางดำเนินการแบบเดิมดังที่เคยผ่านมา เป็นการพัฒนารูปแบบมนุษย์ในองค์กรทุกระดับ ทั้งระดับบุคคล ระดับกลุ่ม และระดับองค์กรให้เกิดขึ้นพร้อม ๆ กัน ให้ทุกระดับมีความเป็นองค์กรแห่งการเรียนรู้เกิดขึ้นภายในสถานศึกษา ดังที่ ปีเตอร์ เซ็งกี (Pete Senge) ศาสตราจารย์ชื่อดังในสาขา วิชาบริหารจัดการและการศึกษาแห่ง Massachusetts Institute of Technology (MIT) ประเทศสหรัฐอเมริกาได้ร่วมกับคณะทำการวิจัยเพื่อหาแนวทางฟื้นฟูบริษัทธุรกิจ ที่ประสบความล้มเหลวในการดำเนิน

กิจการหลายแห่งในสหรัฐจึงพบว่าตัวแปรที่เป็นปัจจัยสำคัญ ที่สามารถนำมาใช้ในการปรับปรุงให้การดำเนินงานภายในองค์กรของบริษัทเหล่านั้นประสบความสำเร็จได้ก็คือ การประยุกต์ใช้แนวคิดเรื่ององค์กรแห่งการเรียนรู้ (Learning Organization) ซึ่งต่อมานักการศึกษาได้ประยุกต์แนวคิดดังกล่าวมาใช้ในการปรับปรุงสภาพแวดล้อม ด้านการทำงานทางการศึกษาของครูและผู้บริหารโรงเรียน เพื่อให้สามารถนำไปสู่การพัฒนาคุณภาพการจัดการศึกษาของนักเรียนให้สูงขึ้น

ซึ่งแนวคิดในการพัฒนาองค์กรนี้ ได้รับความสนใจเป็นอย่างสูง เพราะให้ความสำคัญ กับการเรียนรู้ตลอดชีวิตการทำงานของบุคคล และใช้ทุกสิ่งจากการทำงานเป็นฐานความรู้ที่สำคัญ ประกอบกับการแสวงหาความรู้ การแบ่งปันความรู้ การสร้างองค์ความรู้และการใช้ความรู้ร่วมกัน อย่างต่อเนื่อง [1]โดยมาจากฐานความเชื่อที่ว่า ศักยภาพอันมหาศาลที่แฝงเร้นอยู่ภายในมนุษย์แต่ละคนยังไม่ได้รับการพัฒนาและนำขึ้นมาใช้กับองค์กรเท่าที่ควรด้วยความเชื่อดังกล่าว ถ้าสมาชิกทั้งหมดขององค์กรได้รับการพัฒนาอย่างเต็มที่ และได้ใช้ศักยภาพสูงสุดเท่าที่ตนมี เพื่อปฏิบัติงานภายใต้การมีวิสัยทัศน์ (visions) เป้าหมาย (goals) และวัตถุประสงค์ (objectives) ของตัวบุคคลและขององค์กรที่สอดคล้องกัน สมาชิกแต่ละคน ก็จะทุ่มเทและปลดปล่อยศักยภาพที่ตนมีสูงสุดนั้นให้กับงานที่รับผิดชอบอย่างเต็มที่มากกว่าองค์กรประเภทใด ๆ [2]

ผู้วิจัยซึ่งเป็นประธานคณะกรรมการบริหารวิทยาลัยอาชีวศึกษาเอกชนได้ตระหนักถึง สภาพปัญหาที่เกิดขึ้น และให้ความสำคัญกับการปรับระบบการบริหารการศึกษาภายในองค์กรเพื่อให้องค์กรได้รับผลประโยชน์สูงสุด (maximize benefit) เป็นองค์กรแห่งการเรียนรู้ (learning organization) และประสบความสำเร็จในศตวรรษที่ 21 มุ่งเน้นผลสัมฤทธิ์ ในการปฏิบัติงาน (performance) อาจารย์ผู้สอนรู้สึกมีความมั่นใจในอาชีพและปฏิบัติหน้าที่ด้วยความเต็มใจเต็มตามศักยภาพ สิ่งเหล่านี้ส่งผล ต่อการเรียนการสอนที่มีประสิทธิภาพนักเรียน เกิดความเชื่อมั่นรักและผูกพัน

ต่ออาจารย์และสถาบัน เกิดทัศนคติที่ดีต่อการเรียนสามารถตัดสินใจศึกษาต่อในระดับที่สูงขึ้น สถาบันเดิมภาพลักษณ์อาชีวศึกษาเอกชน ดีขึ้นในสายตาของนักเรียนและเกิดความพึงพอใจ แนะนำให้ข้อมูลในทางบวก ต่อบุคคลอื่น ที่สนใจด้วยความเต็มใจ ผู้วิจัยจึงสนใจศึกษา พฤติกรรมการบริหารของผู้บริหารที่ส่งผลกระทบต่อเป็นองค์กรแห่งการเรียนรู้ ของสถานศึกษาอาชีวศึกษาเอกชน จังหวัดบุรีรัมย์ ซึ่งข้อมูลที่ได้จากการวิจัย ในครั้งนี้ผู้บริหารสถานศึกษาอาชีวศึกษาเอกชน จังหวัดบุรีรัมย์ สามารถนำมาใช้เพื่อเป็นแนวทางในการปรับปรุงพฤติกรรมผู้นำสำหรับผู้บริหารสถานศึกษาและใช้เป็นแนวทางในการส่งเสริมพฤติกรรมทางด้านการบริหารการศึกษาของผู้บริหารสถานศึกษาเพิ่มประสิทธิภาพของการดำเนินงานบริหารและการจัดการ ในสถานศึกษา สามารถพัฒนาได้เต็มตามศักยภาพของตนเอง มีความเข้มแข็งและเป็นองค์กรแห่งการเรียนรู้ที่ยั่งยืนต่อไป

วัตถุประสงค์ของการวิจัย

1. เพื่อศึกษาระดับพฤติกรรมกรรมการบริหารของผู้บริหารสถานศึกษาอาชีวศึกษาเอกชน จังหวัดบุรีรัมย์
2. เพื่อศึกษาระดับการเป็นองค์กรแห่งการเรียนรู้ของสถานศึกษาอาชีวศึกษาเอกชน จังหวัดบุรีรัมย์
3. เพื่อศึกษาพฤติกรรมกรรมการบริหารของสถานศึกษาที่ส่งผลกระทบต่อเป็นองค์กร แห่งการเรียนรู้ของสถานศึกษาอาชีวศึกษาเอกชน จังหวัดบุรีรัมย์

วิธีดำเนินการวิจัย

1. ประชากร

1.1 ประชากรในการวิจัยครั้งนี้คือบุคลากรของสถานศึกษาอาชีวศึกษาเอกชน จังหวัดบุรีรัมย์ปีการศึกษา 2559 จำนวน 5 โรงเรียนประกอบด้วย ผู้บริหารสถานศึกษา 5 คน รองผู้บริหารสถานศึกษา 8 คน และครูผู้สอน 93 คน รวมกลุ่มตัวอย่างที่ใช้ในการศึกษาทั้งสิ้น 106 คน

- 1.2 การวิจัยครั้งนี้ใช้ประชากรทั้งหมดเป็น

กลุ่มตัวอย่างคือ สถานศึกษาอาชีวศึกษาเอกชน จังหวัดบุรีรัมย์ จำนวน 5 โรงเรียน ในเขตอำเภอ หนองกี่ อำเภอลำทะเมนชัย อำเภอโนนดินแดง จังหวัดบุรีรัมย์ โดยกำหนดผู้ให้ข้อมูลเป็นบุคลากรทุกคน ในสถานศึกษา 5 โรงเรียน ประกอบด้วยผู้บริหารสถานศึกษา 5 คน รองผู้บริหารสถานศึกษา 8 คน และครูผู้สอน 93 คน รวมกลุ่มตัวอย่างที่ใช้ในการศึกษาทั้งสิ้น 106 คน ใช้วิธีการสุ่มอย่างง่ายในการกำหนดบุคคลผู้ให้ข้อมูล

เครื่องมือที่ใช้ในการศึกษา

เครื่องมือที่ใช้ในการวิจัยครั้งนี้เป็นแบบสอบถามเกี่ยวกับพฤติกรรมกรรมการบริหารของผู้บริหารสถานศึกษาที่ส่งผลต่อการเป็นองค์กรแห่งการเรียนรู้ของสถานศึกษาอาชีวศึกษาเอกชน จังหวัดบุรีรัมย์ 1 ฉบับ ประกอบด้วย

ตอนที่ 1 เป็นแบบสอบถามที่เกี่ยวกับสถานภาพของผู้ตอบแบบสอบถาม มีลักษณะเป็นแบบสำรวจรายการ (Check List) ประกอบด้วยคำถามเกี่ยวกับเพศ อายุ ระดับการศึกษา ประสบการณ์ในการทำงานและตำแหน่งในปัจจุบัน

ตอนที่ 2 เป็นแบบสอบถามเกี่ยวกับพฤติกรรมกรรมการบริหารของผู้บริหารสถานศึกษา จำนวน 5 ด้าน ได้แก่ การเป็นผู้นำ การจูงใจ การติดต่อสื่อสาร การตัดสินใจและการประสานงาน

ตอนที่ 3 เป็นแบบสอบถามเกี่ยวกับการเป็นองค์กรแห่งการเรียนรู้ของสถานศึกษา จำนวน 5 ด้าน ได้แก่ การเป็นบุคคลที่รอบรู้ การมีรูปแบบความคิด การสร้างวิสัยทัศน์ร่วมกัน การเรียนรู้ร่วมกันเป็นทีมและการคิดอย่างเป็นระบบ

การสร้างเครื่องมือในการศึกษา

การสร้างและตรวจสอบคุณภาพเครื่องมือในการวิจัยครั้งนี้ ผู้วิจัยได้ดำเนินการสร้างแบบสอบถามตามขั้นตอนดังนี้

1. ศึกษาเอกสาร หลักการ แนวคิด ทฤษฎีและงานวิจัยที่เกี่ยวข้อง กับพฤติกรรมกรรมการบริหารของผู้บริหารสถานศึกษา และการเป็นองค์กรแห่งการเรียนรู้ของสถานศึกษาและร่างแบบสอบถาม ตามกรอบ

แนวคิดของการวิจัยและของนิยามศัพท์เฉพาะของตัวแปรที่ใช้ในการวิจัย

2. นำร่างแบบสอบถามที่สร้างขึ้นเสนออาจารย์ที่ปรึกษาวิทยานิพนธ์เพื่อตรวจสอบ ให้คำแนะนำปรับปรุงแก้ไข

3. สร้างแบบสอบถามโดยคำนึงถึงหลักการแนวคิด ทฤษฎี งานวิจัยที่เกี่ยวกับพฤติกรรมกรรมการบริหารของผู้บริหารสถานศึกษาและการเป็นองค์กรแห่งการเรียนรู้ของสถานศึกษา

4. นำแบบสอบถามเสนอผู้ทรงคุณวุฒิ จำนวน 3 คน ได้แก่ ดร.ชยาภรณ์ ศฤงคารทวีกุล อาจารย์พิเศษ มหาวิทยาลัยขอนแก่น ดร.สุทธิชัย เศษสุวรรณนิธิ รองผู้อำนวยการสำนักงานเขตพื้นที่การศึกษาประถมศึกษา กรุงเทพมหานคร ดร.นลินี สุดเสวต อาจารย์ประจำบัณฑิตวิทยาลัยศึกษาศาสตร์ มหาวิทยาลัยสยาม เพื่อตรวจสอบความตรงตามเนื้อหา (Content Validity) ความตรงตามโครงสร้าง (Structure Validity) และการใช้ภาษา (Wording) กำหนดค่าความตรง โดยใช้ค่า IOC (Index of Item Objective Congruence)

5. นำแบบสอบถามที่ปรับปรุงแก้ไขข้อบกพร่องแล้วไปทดลองใช้ (Try Out) กับกลุ่มผู้บริหาร ครู ในสถานศึกษาอาชีวศึกษาที่ไม่ใช่กลุ่มตัวอย่าง ซึ่งเป็นสถานศึกษาเอกชน ประเภทอาชีวศึกษาสังกัดสำนักงานศึกษาธิการจังหวัดบุรีรัมย์ ในอำเภอกุฉินารายณ์ จำนวน 1 โรงเรียน ซึ่งไม่ใช่กลุ่มตัวอย่าง จำนวน 30 คน ตอบแบบสอบถาม, แล้วนำแบบสอบถามไปวิเคราะห์ หาค่าความเชื่อมั่น (Reliability) โดยใช้ค่าสัมประสิทธิ์แอลฟาของครอนบาร์ค ซึ่งผลการหาค่าความเชื่อมั่นของแบบสอบถามทั้งฉบับ พบว่า มีค่าเท่ากับ 0.81 แสดงว่าแบบสอบถามมีความเชื่อมั่นในระดับที่ยอมรับได้ จึงนำไปใช้เป็นเครื่องมือในการรวบรวมข้อมูล

การวิเคราะห์ข้อมูล

ผู้วิจัยได้ดำเนินการ โดยนำข้อมูลไปวิเคราะห์ประมวลผลทางสถิติ โดยใช้โปรแกรมสำเร็จรูปทางสถิติ ดังนี้

1. การวิเคราะห์ข้อมูล ผู้วิจัยได้ดำเนินการโดยนำข้อมูลไปวิเคราะห์ประมวลผลทางสถิติ ดังนี้

1.1 วิเคราะห์หาค่าคะแนนระดับ พฤติกรรมการบริหารของผู้บริหารสถานศึกษา โดยหาค่าเฉลี่ยและส่วนเบี่ยงเบนมาตรฐาน

1.2 วิเคราะห์หาค่าคะแนนการเป็นองค์กรแห่งการเรียนรู้ในสถานศึกษาโดยหาค่าเฉลี่ย และส่วนเบี่ยงเบนมาตรฐาน

1.3 วิเคราะห์พฤติกรรมการบริหารของผู้บริหารสถานศึกษาที่ส่งผลต่อการเป็นองค์กรแห่งการเรียนรู้ของสถานศึกษาอาชีวศึกษาเอกชน จังหวัดบุรีรัมย์ โดยวิเคราะห์การถดถอยพหุคูณแบบหลายขั้นตอน (Stepwise Multiple Regression Analysis)

สรุปผลการวิจัย

จากผลการศึกษาผู้วิจัยนำมาสรุปได้ดังนี้

1. ข้อมูลทั่วไป พบว่าผู้ตอบแบบสอบถามส่วนใหญ่เป็นเพศหญิง คิดเป็นร้อยละ 53.77 ส่วนเพศชายคิดเป็นร้อยละ 46.23 มีอายุระหว่าง 26-35 ปี คิดเป็นร้อยละ 46.26 รองลงมาอายุระหว่าง 36-45 ปี คิดเป็นร้อยละ 33.02 และอายุน้อยกว่า 25 ปี และอายุ 45 ขึ้นไป คิดเป็นร้อยละ 10.38 เท่ากัน มีระดับการศึกษาสูงสุดคือปริญญาตรี คิดเป็นร้อยละ 83.02 รองลงมา มีระดับการศึกษาปริญญาโท คิดเป็นร้อยละ 16.04 และระดับการศึกษาปริญญาเอก คิดเป็นร้อยละ 0.94 ตำแหน่งหน้าที่ในสถานศึกษาครูผู้สอน มากที่สุด คิดเป็นร้อยละ 87.74 รองผู้อำนวยการสถานศึกษาหรือผู้รักษาการหรือผู้ได้รับมอบหมายให้ปฏิบัติหน้าที่รองผู้อำนวยการคิดเป็น ร้อยละ 7.55 ผู้อำนวยการสถานศึกษาหรือผู้รักษาการในตำแหน่งหรือผู้จัดการ คิดเป็นร้อยละ 4.71 ประสบการณ์ ในการทำงาน ส่วนใหญ่อยู่อยู่ระหว่าง 10 – 20 ปี คิดเป็นร้อยละ 48.11 รองลงมา มีประสบการณ์ในการทำงาน 1 - 5 ปี คิดเป็นร้อยละ 29.25 และประสบการณ์ ในการทำงาน 6 เดือน - 1 ปี คิดเป็นร้อยละ 8.49 ประสบการณ์ในการทำงาน น้อยกว่า 6 เดือน คิดเป็น ร้อยละ 7.55 และประสบการณ์ ในการทำงาน 20 ปี ขึ้นไป คิดเป็นร้อยละ 6.60

2. พฤติกรรมการบริหารของผู้บริหารสถานศึกษาอาชีวศึกษาเอกชน จังหวัดบุรีรัมย์ โดยภาพรวมอยู่ในระดับมากที่สุด เมื่อพิจารณา เป็นรายด้านพบว่า แต่ละด้านอยู่ในระดับมาก และมากที่สุด โดยด้านที่มีค่าเฉลี่ยมากที่สุดคือ ด้านพฤติกรรมด้านการเป็นผู้นำ รองลงมาคือ ด้านพฤติกรรมด้านการติดต่อสื่อสาร ด้านพฤติกรรมด้านการจริงจัง ด้านพฤติกรรมด้านการตัดสินใจ ด้านพฤติกรรมด้านการประสานงาน และด้านพฤติกรรมด้านการประสานงานตามลำดับ เมื่อแสดงคุณลักษณะรายด้าน โดยมีรายละเอียด ดังนี้

ตารางที่ 1 ค่าเฉลี่ยและส่วนเบี่ยงเบนมาตรฐาน พฤติกรรมการบริหารของผู้บริหารสถานศึกษาอาชีวศึกษาเอกชน จังหวัดบุรีรัมย์โดยภาพรวม (X_{tot})

พฤติกรรมการบริหารของผู้บริหาร	μ	σ	ระดับ	ลำดับที่
1. พฤติกรรมด้านการเป็นผู้นำ (X_1)	4.90	0.16	มากที่สุด	1
2. พฤติกรรมด้านการจริงจัง (X_2)	4.60	0.11	มากที่สุด	3
3. พฤติกรรมด้านการติดต่อสื่อสาร(X_3)	4.63	0.28	มากที่สุด	2
4. พฤติกรรมด้านการตัดสินใจ(X_4)	4.51	0.11	มากที่สุด	4
5. พฤติกรรมด้านการประสานงาน(X_5)	4.40	0.20	มาก	5
เฉลี่ยรวม	4.61	0.17	มากที่สุด	

3. องค์กรแห่งการเรียนรู้ของสถานศึกษาอาชีวศึกษาเอกชน จังหวัดบุรีรัมย์ โดยภาพรวมอยู่ในระดับมากที่สุด เมื่อพิจารณาเป็นรายด้าน พบว่า แต่ละด้านอยู่ในระดับมากและมากที่สุด โดยด้านที่มีค่าเฉลี่ยมากที่สุดคือ ด้านการเป็นบุคคลที่รอบรู้ ด้านการมีรูปแบบความคิด ด้านการสร้างวิสัยทัศน์ร่วมกัน ด้านการเรียนรู้ร่วมกันเป็นทีม และด้านการคิดอย่างเป็นระบบ เมื่อแสดงคุณลักษณะรายด้านรายละเอียด ดังตารางต่อไปนี้

ตารางที่ 2 ค่าเฉลี่ยและส่วนเบี่ยงเบนมาตรฐานการเป็นองค์กรแห่งการเรียนรู้ของสถานศึกษาอาชีวศึกษาเอกชน จังหวัดบุรีรัมย์ โดยภาพรวม (Y_{tot})

การเป็นองค์กรแห่งการเรียนรู้ (Y_{tot})	μ	σ	ระดับ	ลำดับที่
1. ด้านการเป็นบุคคลที่รอบรู้ (Y_1)	4.85	0.22	มากที่สุด	1
2. ด้านการมีรูปแบบความคิด (Y_2)	4.65	0.17	มากที่สุด	2
3. ด้านการวิจัยวิทยุทัศน์ร่วมกัน (Y_3)	4.62	0.17	มากที่สุด	3
4. ด้านการเรียนรู้ร่วมกันเป็นทีม (Y_4)	4.50	0.13	มากที่สุด	4
5. ด้านการคิดอย่างเป็นระบบ (Y_5)	4.44	0.23	มาก	5
เฉลี่ยรวม	4.60	0.12	มากที่สุด	

4. พฤติกรรมการบริหารของผู้บริหารสถานศึกษาที่ส่งผลกระทบต่อการเป็นองค์กรแห่งการเรียนรู้ของสถานศึกษาอาชีวศึกษาเอกชน จังหวัดบุรีรัมย์ พบว่าพฤติกรรมการบริหารของผู้บริหารสถานศึกษาส่งผลกระทบต่อการเป็นองค์กรแห่งการเรียนรู้ของสถานศึกษาอาชีวศึกษาเอกชน จังหวัดบุรีรัมย์คือ พฤติกรรมการบริหารการตัดสินใจการจูงใจและการประสานงาน โดยมีประสิทธิภาพการทำงานร้อยละ 85.70 เมื่อพิจารณาเป็นรายด้าน พบว่า

4.1 พฤติกรรมการบริหารของผู้บริหารสถานศึกษาด้าน 1) การเป็นผู้นำ 2) การประสานงานและ 3) การตัดสินใจร่วมกันส่งผลกระทบต่อการเป็นองค์กรแห่งการเรียนรู้ของสถานศึกษาอาชีวศึกษาเอกชน จังหวัดบุรีรัมย์ ด้านการเป็นบุคคลที่รอบรู้

4.2 พฤติกรรมการบริหารของผู้บริหารสถานศึกษาด้าน 1) การจูงใจ 2) การติดต่อสื่อสารร่วมกันส่งผลกระทบต่อการเป็นองค์กรแห่งการเรียนรู้ของสถานศึกษาอาชีวศึกษาเอกชน จังหวัดบุรีรัมย์ ด้านการมีแบบแผนทางความคิด

4.3 พฤติกรรมการบริหารของผู้บริหารสถานศึกษาด้าน 1) การติดต่อสื่อสาร 2) การประสานงาน ร่วมกันส่งผลกระทบต่อการเป็นองค์กรแห่งการเรียนรู้ของสถานศึกษาอาชีวศึกษาเอกชน จังหวัดบุรีรัมย์ ด้านการมีวิสัยทัศน์ร่วมกัน

4.4 พฤติกรรมการบริหารของผู้บริหารสถานศึกษา 1) ด้านการตัดสินใจ 2) ด้านพฤติกรรมการบริหารของผู้บริหาร ร่วมกันส่งผลกระทบต่อการเป็นองค์กรแห่งการเรียนรู้ของสถานศึกษาอาชีวศึกษาเอกชน จังหวัดบุรีรัมย์ ด้านการเรียนรู้ร่วมกันเป็นทีม

4.5 พฤติกรรมการบริหารของผู้บริหารสถานศึกษาด้าน 1) การประสานงาน 2) การตัดสินใจ ร่วมกันส่งผลกระทบต่อการเป็นองค์กรแห่งการเรียนรู้ของสถานศึกษาอาชีวศึกษาเอกชน จังหวัดบุรีรัมย์ ด้านการคิดอย่างเป็นระบบ

การอภิปรายผลการวิจัย

การวิจัยเรื่อง ปัจจัยที่ส่งผลกระทบต่อความสำเร็จในการจากผลการวิจัยพฤติกรรมการบริหารของผู้บริหารสถานศึกษาที่ส่งผลกระทบต่อการเป็นองค์กรแห่งการเรียนรู้ ของสถานศึกษาอาชีวศึกษาเอกชน จังหวัดบุรีรัมย์ นำมาอภิปรายผลตามวัตถุประสงค์ ดังนี้

1. พฤติกรรมการบริหารของผู้บริหารสถานศึกษาอาชีวศึกษาเอกชน จังหวัดบุรีรัมย์ โดยภาพรวมอยู่ในระดับมากที่สุด เมื่อพิจารณาแยกเป็นรายด้าน พบว่าแต่ละด้านอยู่ในระดับมากและมากที่สุด โดยด้านที่มีค่าเฉลี่ยมากที่สุด คือ ด้านพฤติกรรมการเป็นผู้นำ รองลงมาคือ ด้านพฤติกรรมการติดต่อสื่อสาร ด้านพฤติกรรมการจูงใจ ด้านพฤติกรรมการตัดสินใจ ด้านพฤติกรรมการประสานงาน และด้านพฤติกรรมการมีส่วนร่วมตามลำดับ ทั้งนี้อาจเป็นเพราะว่า พฤติกรรมด้านการเป็นผู้นำของผู้บริหารสถานศึกษา เป็นตัวแปรสำคัญที่จะส่งผลกระทบต่อประสิทธิภาพการบริหารสถานศึกษา โดยเฉพาะอย่างยิ่งในปัจจุบันเป็นยุคที่มีการปฏิรูปการบริหารงานมากยิ่งขึ้น ผู้บริหารสถานศึกษาจึงถือเป็นบุคคลที่สำคัญยิ่งที่จะเป็นแบบอย่าง เป็นผู้นำและผู้ประสานงานในการบริหารงานทั้งการบริหารงานภายในและภายนอก ทั้งนี้การใช้ ภาวะผู้นำที่ชาญฉลาดจะส่งผลให้บุคลากรในองค์กร สามารถปฏิบัติงานมีการประสานงานกันได้ อย่างเต็มความสามารถ การปฏิบัติงานมีประสิทธิภาพเพิ่มมากขึ้น ขอมอุทิศตนเพื่อการปฏิบัติงาน เกิดความรู้สึก

และเจตคติที่ดีต่องานที่ทำให้มีความกระตือรือร้น มีความสุขในการทำงาน ดังที่ ศิริพร ทองธรรมจินดา [4] กล่าวว่า การเป็นผู้นำ เป็นหน้าที่ของผู้บริหารจะต้องปฏิบัติ เนื่องจาก เป็นจุดเริ่มต้นของกระบวนการอื่น ๆ ที่ส่งผลให้ระบบต่าง ๆ ในองค์กรเกิดการขับเคลื่อน จนบรรลุจุดมุ่งหมายที่กำหนดไว้ผู้บริหารที่มีความเป็นผู้นำ เป็นองค์ประกอบที่สำคัญอย่างยิ่งสำหรับองค์กรแห่งการเรียนรู้เนื่องจากความเป็นผู้นำ ในตัวผู้บริหารเป็นคุณลักษณะที่ส่งเสริมความเจริญเติบโต ขององค์กรให้ประสบความสำเร็จเป็นอย่างดีและพิคเลอร์ [5] ได้ให้ความหมายของผู้นำไว้ว่าผู้นำคือ บุคคลที่ได้รับมอบหมายหน้าที่การทำงานที่จะต้องทำต่อคนในกลุ่มในการอำนวยความสะดวกและการประสานงาน อันเกี่ยวกับกิจกรรมของกลุ่ม

2. องค์แห่งการเรียนรู้ของสถานศึกษา อาชีวศึกษาเอกชน จังหวัดบุรีรัมย์ ผลจากการศึกษาพบว่า องค์แห่งการเรียนรู้ของสถานศึกษาอาชีวศึกษาเอกชน จังหวัดบุรีรัมย์ มีระดับการปฏิบัติงานตามองค์กรแห่งการเรียนรู้ของสถานศึกษา โดยรวมอยู่ในระดับมากและมากที่สุด เมื่อพิจารณาเป็นรายด้าน พบว่า แต่ละด้านอยู่ในระดับมากและมากที่สุด โดยด้านที่มีค่าเฉลี่ยมากที่สุด คือ ด้านการเป็นบุคคลที่รอบรู้ด้านการมีรูปแบบความคิด ด้านการสร้างวิสัยทัศน์ร่วมกัน ด้านการเรียนรู้ร่วมกัน เป็นทีม และด้านการคิดอย่างเป็นระบบ

3. พฤติกรรมการบริหารของผู้บริหารสถานศึกษาที่ส่งผลต่อการเป็นองค์กรแห่งการเรียนรู้ ของสถานศึกษาอาชีวศึกษาเอกชน จังหวัดบุรีรัมย์ พบว่า พฤติกรรมการบริหารของผู้บริหารสถานศึกษาส่งผลต่อการเป็นองค์กรแห่งการเรียนรู้ของสถานศึกษาอาชีวศึกษาเอกชน จังหวัดบุรีรัมย์ คือ 1) พฤติกรรมการบริหาร 2) การตัดสินใจ 3) การจูงใจและการประสานงาน โดยมีประสิทธิภาพการทำงานสูงในระดับร้อยละ 85.70 ทั้งนี้อาจเป็นเพราะว่าผู้บริหารสถานศึกษามีความมุ่งมั่นกระตือรือร้นในการปฏิบัติงานเพื่อให้บรรลุตามเป้าหมาย โดยมีการนำผลสัมฤทธิ์ทางการเรียนของนักเรียนมาปรับปรุงและพัฒนา มีการวางแผน

ดำเนินการตามแผนและมีการพัฒนาอย่างต่อเนื่องอยู่เสมอ รวมทั้งส่งเสริมให้ครูผู้สอนพัฒนาการเรียน การสอนและนำนวัตกรรมมาใช้เพื่อเพิ่มประสิทธิภาพในการปฏิบัติงานซึ่งสอดคล้องกับมอร์เฟท [6] ที่ได้ศึกษาความสามารถในการบริหารงานโรงเรียนและมีทักษะในการเป็นผู้นำสรุปว่าหากผู้บริหารโรงเรียนเป็นผู้มีความรู้ความสามารถในการบริหารงานโรงเรียนและมีทักษะในการเป็นผู้นำสูง ประกอบกับครูมีความพึงพอใจในการทำงานก็จะทำให้โรงเรียนทำหน้าที่ได้อย่างมีประสิทธิภาพและประสิทธิผล ซึ่งในการจัดความพึงพอใจในการทำงานของบุคลากรในโรงเรียนจะมีลักษณะของงานที่ทำให้เป็นสิ่งที่ทำให้เกิดความพึงพอใจของบุคลากรในโรงเรียนมากที่สุดและการบริหารงานของผู้บริหาร โรงเรียนมีส่วนที่เป็นสาเหตุทำให้เกิดความไม่พึงพอใจในการทำงานด้วย ซึ่งนับว่าการบริหารงานของผู้บริหาร โรงเรียนเป็นปัจจัยที่สำคัญที่จะทำให้บุคลากรในโรงเรียนทำงาน ได้อย่างมีประสิทธิภาพ การได้เข้ามามีส่วนร่วมออกความคิดเห็นในการบริหารงาน การได้รับการยกย่อง การได้รับความยุติธรรมในการพิจารณาความดีความชอบจะช่วยให้เกิดประสิทธิภาพในการทำงานมากขึ้น เพราะจะทำให้ครูมีกำลังใจในการทำงานอย่างจริงจังยิ่งขึ้น ซึ่งหมายความว่างาน ได้บรรลุตามเป้าหมายที่ต้องการ โดยผู้ร่วมงานมีความพึงพอใจในการทำงานด้วย

ข้อเสนอแนะ

1. ข้อเสนอแนะเพื่อเป็นแนวทางในการนำผลการวิจัยไปใช้

1.1 ด้านการประสานงาน ผู้บริหารสถานศึกษาอาชีวศึกษาเอกชนควรมีการติดต่อประสานงานทำงานกับผู้ร่วมงานทั้งเป็นทางการและไม่เป็นทางการ มีการชี้แนะแนวทางการทำงาน พร้อมทั้ง มีการว่ากล่าวตักเตือนและสอนงาน เมื่อพบ ความผิดพลาดในการปฏิบัติงาน เพื่อเป็นการแสดงพฤติกรรมการบริหารงานด้านการประสานงาน ทำให้การปฏิบัติงานบรรลุตามเป้าหมาย

1.2 ด้านการมีส่วนร่วม ผู้บริหารสถานศึกษาอาชีวศึกษาเอกชน ควรเปิดโอกาส ให้ผู้ร่วมงานได้นำความรู้ แนวคิด และวิธีการใหม่ ๆ มาปรับใช้ในการปฏิบัติงาน พร้อมทั้งส่งเสริม ให้ผู้ร่วมงานสามารถประสานการทำงานร่วมกันและเรียนรู้วิธีการทำงานร่วมกันเป็นทีม

1.3 ด้านการคิดอย่างเป็นระบบ ผู้บริหารสถานศึกษาอาชีวศึกษาเอกชน ส่งเสริมให้ครูมองเห็นความสัมพันธ์ขององค์ประกอบต่าง ๆ ที่ช่วยให้เกิดการทำงานอย่างเป็นระบบพร้อมทั้งเห็นความสำคัญของการทำงานโดยยึดผู้เรียนเป็นสำคัญ เน้นคุณลักษณะอันพึงประสงค์มาตรฐานและตัวชี้วัดเพื่อนำไปสู่องค์กรแห่งการเรียนรู้

2. ข้อเสนอแนะเพื่อการวิจัยครั้งต่อไป

2.1 ควรศึกษาปัจจัยที่ส่งผลต่อการพัฒนาให้เป็นองค์กรแห่งการเรียนรู้

2.2 ควรศึกษาความสัมพันธ์ระหว่างพฤติกรรมกรรมการบริหารกับการบริหารงานบุคคล ในสถานศึกษา

2.3 ควรศึกษาความสัมพันธ์ระหว่างแรงจูงใจในการทำงานที่ส่งผลต่อการพัฒนาองค์กรแห่งการเรียนรู้

เอกสารอ้างอิง

- [1] อรจรรย์ฉัตร ตะกั่วทุ่ง. (2550). การพัฒนาระบบบริหารจัดการความรู้ในองค์กร ระยะที่ 3 ของสำนักงานปลัดกระทรวงแรงงาน. กรุงเทพมหานคร : สำนักงานคณะกรรมการวิจัยแห่งชาติ.
- [2] กิตติ ศศิวิมล ลักษณ์. (2015). การพัฒนาตัวแบบการเป็นองค์กรแห่งการเรียนรู้ของสถาบันอุดมศึกษาเอกชนในเขตภาคเหนือ. ค้นเมื่อ มกราคม 10, 2560 จาก www.mgts.lpru.ac.th/journal/index.php/mgts/article/download/178/86
- [3] กิตติศักดิ์ แพรวพรายรัตน์. (2553) พฤติกรรมผู้นำของผู้บริหารในองค์กรปกครองส่วนท้องถิ่นอำเภอหนองแค จังหวัดสระบุรี. มหาวิทยาลัยเทคโนโลยีสุรนารี : จังหวัดสระบุรี
- [4] ศิริพร ทองธรรมจินดา. (2553). พฤติกรรมการบริหารของผู้บริหารกับมาตรฐานศูนย์พัฒนาเด็กเล็กขององค์กรปกครองส่วนท้องถิ่นจังหวัดนครปฐม. วิทยานิพนธ์ศึกษาศาสตรมหาบัณฑิต. สาขาวิชาการบริหารการศึกษามหาบัณฑิตวิทยาลัย มหาวิทยาลัยศิลปากร.
- [5] ประสิทธิ์ เครือสิงห์. (2554). “ให้ดูแลและพิจารณาการศึกษา” วารสารวิชาการ, ฉบับเดือน, กรุงเทพมหานคร, หน้า 10 – 11.
- [6] ทิพากร ชงศรี. (2553). พฤติกรรมการบริหารองค์กรแห่งการเรียนรู้ของผู้บริหารสถานศึกษาสังกัดสำนักงานเขตพื้นที่การศึกษาประถมศึกษาระยอง เขต 1. วิทยานิพนธ์การศึกษามหาบัณฑิต สาขาวิชาการบริหารการศึกษามหาบัณฑิตวิทยาลัยบูรพา.

รูปแบบการส่งเสริมการแพทย์แผนไทยในองค์กรปกครองส่วนท้องถิ่น กรณีศึกษาเทศบาลในจังหวัดชัยภูมิ

Model of promoting Thai traditional medicine in local administrative organizations Municipal case study In Chaiyaphum Province

ธิติรัตน์ เหล่าคมพุดตาจารย์^{1*}

Thitirat Laokhompruttajarn^{1*}

บทคัดย่อ

การศึกษาครั้งนี้มีวัตถุประสงค์เพื่อศึกษา 1) การส่งเสริมการแพทย์แผนไทยในเขตเทศบาลในจังหวัดชัยภูมิ 2) ปัญหาและข้อเสนอแนะของผู้ประกอบอาชีพแพทย์แผนไทย 3) รูปแบบการส่งเสริมการแพทย์แผนไทย 4) ระดับความคิดเห็นในการส่งเสริมการแพทย์แผนไทย กลุ่มตัวอย่าง จำนวน 75 คน เครื่องมือที่ใช้ ได้แก่ แบบสอบถาม และแบบสัมภาษณ์เชิงลึก สถิติที่ใช้ ได้แก่ ร้อยละ ค่าเฉลี่ย และส่วนเบี่ยงเบนมาตรฐาน ผลการวิจัยพบว่ามี การส่งเสริมน้อย ผู้บริหารส่วนใหญ่ให้ความสำคัญกับการพัฒนาโครงสร้างพื้นฐาน ปัญหาของผู้ประกอบอาชีพคือ ขาดเงินทุน ข้อเสนอแนะเทศบาลควรสนับสนุนงบประมาณวัสดุอุปกรณ์ ด้านรูปแบบการส่งเสริมเทศบาลควรจัดทำ แผนงบประมาณรายจ่าย และแพทย์แผนไทย หรือหมอพื้นบ้านสามารถทำโครงการของงบประมาณจากกองทุนหลัก ประกันสุขภาพแห่งชาติ ระดับความคิดเห็นการส่งเสริมการแพทย์แผนไทยพบว่า โดยรวมอยู่ในระดับน้อย

คำสำคัญ : การส่งเสริมการแพทย์แผนไทย องค์กรปกครองส่วนท้องถิ่น เทศบาล

Abstract

This study aims to study 1) promotion of Thai traditional medicine in the municipality in Chaiyaphum Province 2) Problems and suggestions of Thai traditional medicine practitioners. 3) Promotional Traditional Thai Medicine Model. 4) The level of opinions on the promotion. The samples used 75 people. The instruments used: Questionnaire and in-depth interview. Statistics used : Percentage mean and standard deviation. The research found that there is also little promotion. Most municipal administrators focus on infrastructure development. The problems of working capital. Most suggestions policy. To support the budget. The promotion prepare the project in the budget plan for each fiscal year. Traditional Thai doctors or local doctors can apply for funding support from the National Health Security Fund. The research found that The overall level is low.

Keywords : medicine in Thailand, local administration, municipality

^{1*} อาจารย์ คณะรัฐศาสตร์ มหาวิทยาลัยราชภัฏชัยภูมิ อ.เมือง จ.ชัยภูมิ 36000

บทนำ

แพทย์แผนไทยหรือแพทย์แผนโบราณในอดีตเป็นที่พึ่งของชาวไทยมานานนับศตวรรษ โดยได้รับการสืบทอดมาจากประเทศอินเดีย และมีบรมครูที่เป็นที่เคารพนับถือว่าเป็นครูใหญ่ของการแพทย์แผนไทยคือพ่อปู่ชิวโกมารภักข์ซึ่งเป็นแพทย์ประจำพระองค์ขององค์สมเด็จพระสัมมาสัมพุทธเจ้า ซึ่งวิถีชีวิตของชาวไทยในอดีตจะพึ่งพาธรรมชาติในการดำรงชีวิต โดยมีปัจจัยที่ใช้ในการดำรงชีวิตคือ ปัจจัย 4 ที่ได้จากธรรมชาติตั้งแต่อาหาร เครื่องนุ่งห่ม ที่อยู่อาศัย และยารักษาโรค ซึ่งการดูแลรักษาผู้ป่วยของคนไทยในอดีตจะนิยมใช้สมุนไพรมาเป็นอาหาร และยารักษาโรค หมอแพทย์แผนไทยจึงมีความสำคัญกับชีวิตของประชาชนตั้งแต่เกิดจนกระทั่งเสียชีวิต

จากตำนาน และพงศาวดารจะเห็นได้ว่าแพทย์ในสมัยโบราณก็มีความรู้ความสามารถในการรักษาโรคไม่แพ้แพทย์แผนปัจจุบัน แต่แพทย์แผนโบราณกลับถูกจำกัดอยู่แค่ แพทย์อายุรเวศ เกษษกรแผนไทย ผดุงครรภ์โบราณ และหมอนวด ซึ่งแคบมาก แม้จะมีการเปิดหลักสูตรแพทย์แผนไทยในมหาวิทยาลัยราชภัฏต่าง ๆ หลักสูตรแพทย์แผนไทยก็ยังคงมีการเรียนการสอนอยู่ในขอบเขตที่จำกัด ไม่หลากหลายเหมือนแพทย์แผนตะวันตก เนื่องจากขาดคนที่มีความรู้ความชำนาญในด้านแพทย์แผนไทยอย่างแท้จริง ทำให้วงการแพทย์แผนไทยไม่ก้าวหน้าอย่างที่ควรจะเป็น แม้ว่ารัฐบาลแต่ละยุคแต่ละสมัยจะมีนโยบายส่งเสริมการแพทย์แผนไทยแต่ก็เป็นเพียงนโยบายที่ฉาบฉวยและนำไปสู่การปฏิบัติที่ไม่มีความต่อเนื่อง จนกระทั่งเกิดปัญหาการนำภูมิปัญญาแพทย์แผนไทยไปจดลิขสิทธิ์ในต่างประเทศ เช่น สมุนไพรเปล้าน้อย และถัวยัดคุดน ตามที่เป็นข่าวให้พบเห็นตามสื่อต่าง ๆ แสดงให้เห็นว่ารัฐบาลในแต่ละสมัยขาดการส่งเสริมวงการแพทย์แผนไทยอย่างจริงจังและจริงใจ หรืออาจเป็นไปได้ว่าไม่ได้ใช้งบประมาณมากเท่าแพทย์แผนปัจจุบันผลประโยชน์น้อยก็เลยไม่ให้ความสนใจเท่าที่ควร แม้แต่ในองค์กรปกครองส่วนท้องถิ่นก็ยังให้ความสำคัญกับการแพทย์แผนไทยน้อยมาก

โดยเฉพาะองค์กรปกครองส่วนท้องถิ่นซึ่งเป็นองค์กรที่มีความใกล้ชิดกับประชาชน และสามารถตอบสนองความต้องการ และแก้ไขปัญหาที่เกิดขึ้นภายในหมู่บ้านได้ทันเวลา เนื่องจากองค์กรปกครองส่วนท้องถิ่นมีฝ่ายบริหารที่มีหน้าที่ในการกำหนดนโยบายในการปฏิบัติงานให้กับข้าราชการ พนักงาน ลูกจ้างองค์กรปกครองส่วนท้องถิ่น เพื่อให้เกิดการแก้ไขปัญหาและสนองตอบความต้องการของประชาชน โดยให้บริการประชาชนตามนโยบายที่ได้แถลงต่อสภาในวันเข้ารับตำแหน่ง แต่่นโยบายที่เกี่ยวกับการส่งเสริมการแพทย์แผนไทยก็มีน้อยมาก เนื่องจากงบประมาณมักถูกใช้ไปในเรื่องของ การก่อสร้าง และซื้อวัสดุอุปกรณ์ในการให้บริการประชาชน

จากปรากฏการณ์ข้างต้น อีกทั้งผู้วิจัยเคยปฏิบัติราชการด้านสาธารณสุขมานาน ซึ่งผู้วิจัยมีความสนใจในเรื่องของแพทย์แผนไทยเป็นทุนเดิมอยู่แล้วจึงได้ทำงานวิจัยเรื่องรูปแบบการส่งเสริมการแพทย์แผนไทยในองค์กรปกครองส่วนท้องถิ่น : กรณีศึกษาเทศบาลในจังหวัดชัยภูมิขึ้นเพื่อชี้ให้เห็นความสำคัญของแพทย์แผนไทยที่เป็นรากเหง้าในการดูแลสุขภาพของคนไทยมาตั้งแต่อดีตจนถึงปัจจุบัน

วัตถุประสงค์ของการวิจัย

1. เพื่อศึกษาการส่งเสริมการแพทย์แผนไทยในเขตเทศบาลในจังหวัดชัยภูมิ
2. เพื่อศึกษาปัญหาของผู้ประกอบอาชีพแพทย์แผนไทยในเขตเทศบาลในจังหวัดชัยภูมิ
3. เพื่อศึกษารูปแบบการส่งเสริมการแพทย์แผนไทยในเขตเทศบาลในจังหวัดชัยภูมิ
4. เพื่อศึกษาระดับความคิดเห็นในการส่งเสริมการแพทย์แผนไทยในเขตเทศบาลในจังหวัดชัยภูมิ

ขอบเขตการวิจัย

เทศบาลในจังหวัดชัยภูมิ แบ่งเป็น 2 ประเภท ดังนี้ 1) เทศบาลเมือง จำนวน 1 แห่ง 2) เทศบาลตำบล จำนวน 34 แห่ง

วิธีดำเนินการวิจัย

ระเบียบวิธีวิจัยการศึกษาเรื่องรูปแบบการส่งเสริมการแพทย์แผนไทยในองค์กรปกครองส่วนท้องถิ่นกรณีศึกษาเทศบาลในจังหวัดชัยภูมิ ผู้ศึกษาได้ดำเนินงานตามลำดับขั้นตอนดังต่อไปนี้

รูปแบบการศึกษา

การศึกษาครั้งนี้เป็นการศึกษาเชิงปริมาณและเชิงคุณภาพที่ผสมผสานกัน เพื่อศึกษาเกี่ยวกับรูปแบบการส่งเสริมการแพทย์แผนไทยในองค์กรปกครองส่วนท้องถิ่น กรณีศึกษาเทศบาลในจังหวัดชัยภูมิ โดยเฉพาะเทศบาล ในเขตจังหวัดชัยภูมิ

ประชากรและกลุ่มตัวอย่าง

ประชากร ประกอบด้วย 1) นายกเทศมนตรี ในจังหวัดชัยภูมิ จำนวน 35 คน 2) ผู้อำนวยการกองสาธารณสุข จำนวน 35 คน 3) ผู้ประกอบอาชีพแพทย์แผนไทยในจังหวัดชัยภูมิ จำนวน 75 คน

การสุ่มตัวอย่าง

- เชิงปริมาณ ประกอบด้วย ผู้ประกอบอาชีพแพทย์แผนไทยในจังหวัดชัยภูมิ จำนวน 75 คน

- เชิงคุณภาพ ประกอบด้วย 1) นายกเทศมนตรี ในจังหวัดชัยภูมิ จำนวน 10 คน 2) ผู้อำนวยการกองสาธารณสุข จำนวน 10 คน 3) ผู้ประกอบอาชีพแพทย์แผนไทยในจังหวัดชัยภูมิ จำนวน 10 คน

การสร้างเครื่องมือและการทดสอบเครื่องมือเครื่องมือที่ใช้ในการเก็บรวบรวมข้อมูลดำเนินการตามขั้นตอนดังนี้

1. ศึกษาหลักการแนวคิดทฤษฎีรวมทั้งเอกสารและงานวิจัยที่เกี่ยวข้องเพื่อนำมาเป็นขอบเขตในการกำหนดกรอบการสร้างเครื่องมือในการวิจัย

2. กำหนดโครงสร้างของเครื่องมือโดยครอบคลุมปัจจัยต่อรูปแบบการส่งเสริมการแพทย์แผนไทยในองค์กรปกครองส่วนท้องถิ่น กรณีศึกษาเทศบาลในจังหวัดชัยภูมิ ตามกรอบแนวคิดการศึกษา

3. กำหนดรูปแบบและลักษณะของเครื่องมือตามโครงสร้างของเครื่องมือ

4. สร้างเครื่องมือที่ใช้ในการเก็บรวบรวมข้อมูล

5. นำเครื่องมือเสนอที่ปรักษางานวิจัยเพื่อเสนอแนะปรับปรุงและแก้ไขให้ถูกต้อง

6. นำเครื่องมือไปทดลองใช้ (Try Out) กับกลุ่มตัวอย่างที่มีลักษณะใกล้เคียงกัน และหาค่าความเชื่อมั่น

7. นำแบบสอบถามที่ผ่านขั้นตอนการทดลองใช้มาปรับปรุงความเหมาะสมขององค์ประกอบต่าง ๆ แล้วจัดพิมพ์ฉบับสมบูรณ์

8. นำแบบสอบถามไปใช้ในการเก็บรวบรวมข้อมูลกับกลุ่มตัวอย่างที่กำหนด

การเก็บรวบรวมข้อมูล

แบบสอบถามสำหรับผู้ประกอบอาชีพแพทย์แผนไทย ผู้ศึกษาได้ดำเนินการเก็บรวบรวมข้อมูลดังนี้

1. ทำหนังสือจากผู้ศึกษาถึงกลุ่มเป้าหมาย ผู้ประกอบอาชีพแพทย์แผนไทยในจังหวัดชัยภูมิ เพื่อขอเก็บข้อมูล

2. ผู้ศึกษาได้ลงพื้นที่เพื่อเก็บข้อมูลกับผู้ประกอบอาชีพแพทย์แผนไทยจากแบบสอบถาม

แบบสัมภาษณ์สำหรับ นายกเทศมนตรี ผู้อำนวยการกองสาธารณสุข ผู้ประกอบอาชีพแพทย์แผนไทย

1. ผู้ศึกษาจะนำแบบสัมภาษณ์ไปสัมภาษณ์กลุ่มตัวอย่างด้วยตนเอง

2. ผู้ศึกษาได้ขออนุญาตกลุ่มตัวอย่างเพื่อทำการบันทึกเสียงในขณะที่ให้การสัมภาษณ์

การจัดกระทำข้อมูลและการวิเคราะห์ข้อมูล

ในข้อมูลที่ได้จากการสัมภาษณ์เชิงลึก ผู้ศึกษาได้รวบรวมประเด็นเนื้อหาจากการถอดเทปบันทึกการสัมภาษณ์ และวิเคราะห์ข้อมูลโดยใช้ Content Analysis ดังต่อไปนี้ 1) ถอดเทปเป็นข้อความ 2) จัดเรียงข้อความเป็นหมวดหมู่โดยดึงข้อมูลประเด็นเดียวกันมาอยู่ในหัวข้อเดียวกัน และเรียงจากเนื้อหาที่สำคัญที่สุดไปหาน้อยที่สุด

แนวคิด ทฤษฎีเกี่ยวกับแพทย์แผนไทย

สำหรับแนวทาง และวิธีการวินิจฉัยโรคตามทฤษฎีการแพทย์แผนไทย ซึ่งมีปรากฏในตำราแพทยศาสตร์สงเคราะห์ฉบับหลวง และเวชศาสตร์ฉบับหลวง สรุปได้ดังนี้

การแพทย์แผนไทยมีความเชื่อเกี่ยวกับสาเหตุที่ทำให้เกิดความเจ็บไข้ได้ป่วยในมนุษย์แบ่งเป็น 3 กลุ่ม ดังนี้

กลุ่มที่ 1 เชื่อว่าความเจ็บป่วยเกิดจากสิ่งที่ไม่เป็นธรรมชาติ ได้แก่ ฟ้าผ่า ฟ้าบ้าน หรือสิ่งที่มีอำนาจ หรือสิ่งของที่อยู่อื่นเสกมากระทำโทษ เชื่อในเรื่องของเทพและเบื้องบนลงโทษผู้ทำผิดจารีตประเพณี

กลุ่มที่ 2 เชื่อว่าความเจ็บป่วยเกิดจากธรรมชาติ ได้แก่ การเสียดสมดุลของร่างกายอันประกอบด้วยธาตุทั้งสี่ คือ ดิน น้ำ ลม ไฟ การเสียดสมดุลของความร้อน และความเย็น

กลุ่มที่ 3 เชื่อว่าความเจ็บป่วยเกิดจากพลังจักรวาล ได้แก่ อิทธิพลของดวงดาวต่าง ๆ ซึ่งมีทั้งพลังในทางบวก และลบ ซึ่งจะส่งผลในทางดี หรือร้ายไปตามนั้น

การรักษาจึงเป็นไปตามความเชื่อ คือ มีทั้งการใช้พิธีกรรม ได้แก่ การบูชาสิ่งศักดิ์สิทธิ์ การบวงสรวงเทพเบื้องบน การสะเดาะเคราะห์ต่อชะตา ส่วนการรักษามีทั้งการใช้ยาสมุนไพร และการกินอาหารเพื่อปรับสมดุลร่างกาย การนวด การอบ การประคบ และการปรับสมดุลทางจิต และสมาธิ

การแพทย์แผนไทยมีหลักการ และความเชื่อที่ว่าสาเหตุแห่งการเจ็บป่วยเกิดจากสาเหตุใหญ่ 6 ประการดังต่อไปนี้

1. มูลเหตุธาตุทั้งสี่
2. อิทธิพลของฤดูกาล
3. อายุที่เปลี่ยนแปลงไป
4. ถิ่นที่อยู่อาศัย
5. อิทธิพลของการเวลา และสุริยจักรวาล
6. พฤติกรรมเป็นมูลเหตุที่ก่อโรค

หากพิจารณาเปรียบเทียบเกี่ยวกับสาเหตุการเกิดโรคตามทฤษฎีการแพทย์แผนไทยนั้น จะเห็นได้ว่ามีสิ่งที่เหมือนกันคือ ถือว่าธรรมชาติเป็นปัจจัยที่สำคัญ เพราะมนุษย์คือ ส่วนหนึ่งของธรรมชาติ หากละเมิดกฎของธรรมชาติก็จะเป็นต้นเหตุของการเกิดโรคภัยไข้เจ็บ [1] ลำดับเหตุการณ์เกี่ยวกับการแพทย์แผนไทย โดย

เปรียบเทียบเหตุการณ์ของการแพทย์แบบอายุรเวทของอินเดีย จะเห็นว่าการแพทย์ทั้งสองระบบไม่น่าจะมีส่วนเกี่ยวข้องกันต่างฝ่ายต่างก็เจริญรุ่งเรืองและการเสื่อมถอย โดยมีได้มีผลกระทบถึงกัน ในขณะที่การแพทย์แผนไทยเรียนรู้มาจากประสบการณ์การเจ็บไข้ของคนในเขตมรสุม มีการใช้ยาสมุนไพรเป็นจำนวนมากในยาแต่ละขนานและไม่มีส่วนประกอบที่สำคัญของยาอินเดียที่ใช้น้ำมันและเนย

สิ่งที่เห็นได้ชัดต่อเหตุการณ์ในประวัติศาสตร์คือ ใน พ.ศ. 1735 มุสลิมรุกรานผู้นับถือศาสนาอิสลามในอินเดีย ทำให้การแพทย์แบบอายุรเวทเสื่อมและการแพทย์แบบยูนาณี (Unani) ของศาสนาอิสลามแพร่หลายในอินเดีย ซึ่งไม่มีหลักฐานอะไรที่บ่งชี้ว่า การแพทย์แบบอายุรเวทจะเข้ามามีอิทธิพลในประเทศไทย แม้แต่การแพทย์ในระบบโรงพยาบาลของเขมร ที่เรียกว่าโรยศาลก็มิได้มีอิทธิพลต่อการแพทย์แผนไทยจะมีก็น่าจะเป็นเพียงหม้อพื้นบ้านแบบเขมรที่ได้แทรกซึมอยู่ในสังคมไทยในช่วงหลัก พ.ศ. 1855 คือ การสวรรคตของพระเจ้าชัยวรมันที่ 7 ซึ่งหลังจากนั้นอาณาจักรเขมรถูกอยุธยา รุกรานและหมดอำนาจลง

การแพทย์แผนไทยสมัยอยุธยาเป็นระบบขึ้นใน พ.ศ. 1998 ตามปรากฏในกฎหมายเข็ชบาลนั้นว่าน่าจะได้รับการอิทธิพลจากการแพทย์สมัยสุโขทัยและสิ่งที่เด่นชัดในระบบการแพทย์แผนไทยคือไม่มีโรงพยาบาล เช่น เขมร แต่จะเน้นการรักษาที่บ้านเป็นประการสำคัญ

ในขณะที่การแพทย์แผนไทยในสมัยอยุธยารุ่งเรือง แต่การแพทย์แบบอายุรเวทในอินเดียก็รุ่งโรย แม้จะต้องกระทบโดยการแพทย์แผนตะวันตกในสมัยสมเด็จพระนารายณ์ (พ.ศ. 2199-2231) แต่มิได้ทำให้การแพทย์แผนไทยกระทบกระเทือนแต่อย่างใด

และเมื่อกรุงศรีอยุธยาเสียแก่พม่าใน พ.ศ. 2310 นั้น เพียงชั่วระยะเวลาเพียงไม่กี่เดือนสมเด็จพระเจ้าตากสินทรงกู้เอกราชคืนกลับมาได้ และเป็นที่น่าสังเกตว่าเป็นครั้งแรกที่มีบุคคลชั้นสูงคือพระราชโอรสของพระมหากษัตริย์คือ สมเด็จพระเจ้าตากสินทรงเรียนวิชาการแพทย์ไทย จำนวน 4 พระองค์

แม้ว่าจะเกิดขึ้นตามการอุปถัมภ์ของราชวงศ์จักรีก็ตาม แต่แสดงให้เห็นว่าในช่วงการเสียกรุงศรีอยุธยา การแพทย์แผนไทยมิได้สูญสลายไปแต่อย่างใด ซึ่งมีหลักฐานที่ปรากฏในสมัยสมเด็จพระพุทธเลิศหล้านภาลัย (พ.ศ. 2352 - 2367) ได้โปรดฯให้มีการรวบรวมตำราแพทย์แผนไทยนั้น มีหลักฐานว่า นอกจากตำรายาจะมาจากหมอหลวงซึ่งมีพระราชโอรสของสมเด็จพระเจ้าตากสินเป็นหัวหน้าแล้ว บทบาทหมอพื้นบ้านหรือหมอเคลยศักดิ์และหมอพระมีส่วนสำคัญในการนำตำรามามอบให้ทางการเป็นจำนวนมาก แสดงให้เห็นว่า ตำราการแพทย์แผนไทยมีอยู่มากมายทั่วประเทศคือ อยู่ในความครอบครองของหมอพื้นบ้านและหมอพระนั่นเอง

เป็นที่น่าสังเกตว่าการแพทย์แผนไทยในสมัยรัชกาลพระบาทสมเด็จพระจุลจอมเกล้าเจ้าอยู่หัว พ.ศ. 2411 - 2453 เพื่อขู่ฟูก แต่หลังจากพระองค์สวรรคต การแพทย์แผนไทยไม่ได้รับการอุปถัมภ์จากรัฐบาลอีกต่อไป ตามประกาศของพระราชบัญญัติควบคุมการประกอบโรคศิลปะ พ.ศ. 2466 ในเวลาเดียวกันนั้น (พ.ศ. 2464) การแพทย์แบบอายุรเวทในอินเดียได้รับการฟื้นฟูขึ้นใหม่ จึงเห็นได้ว่า การแพทย์แผนไทยและการแพทย์แบบอายุรเวทมีเหตุการณ์ที่ต่างกันอย่างสิ้นเชิง การรุ่งเรืองและการร่วงโรยสวนทางกันอยู่ตลอดเวลา

แม้ว่าได้มีการศึกษาถึงที่มาและทฤษฎีเกี่ยวกับการแพทย์แผนไทยจากนักวิชาการทั้งชาวไทยและชาวต่างประเทศ ซึ่งสรุปว่า การแพทย์แผนไทยได้รับอิทธิพลจากประเทศอินเดียตั้งแต่ราวพุทธศตวรรษที่ 7-10 พร้อมกับพระพุทธศาสนาและศาสนาฮินดู ในส่วนที่เกี่ยวกับทฤษฎีของการแพทย์แผนไทยนั้น ได้มีนักวิชาการตั้งข้อสังเกตว่าไม่มีความสัมพันธ์กับการปฏิบัติเลย โดยกล่าวว่าได้นำเอาทฤษฎีการแพทย์อายุรเวทของอินเดียมาเช่นกัน [2]

งานวิจัยที่เกี่ยวข้อง

พิสุทธิ์ พรสัมฤทธิ์โชคและคณะ [3] ได้ทำการวิจัยเพื่อการพัฒนา รูปแบบการผสมผสานการแพทย์แผนไทยเข้าสู่ระบบบริการสาธารณสุขปัจจุบัน โดยศึกษาในโรงพยาบาลแม่แจ่ม จังหวัดเชียงใหม่ ผลการศึกษา

พบว่า เจ้าหน้าที่ที่มีทักษะทางบวกต่ออาสาสมัคร และการนัด ส่วนมากเป็นคนเมืองส่วนใหญ่มาด้วยอาการของโรคที่ไม่รุนแรง ได้แก่ โรคระบบทางเดินอาหาร ระบบกล้ามเนื้อรวม โครงร่างและเนื้อเยื่อเสริม ระบบทางเดินหายใจ ระบบประสาทและอวัยวะสืบพันธุ์ ผู้ป่วยส่วนใหญ่มีความพึงพอใจในการให้บริการ โดยเฉพาะผู้รับการรักษาโดยการนัด

นิลเนตร วีระสมบัติและคณะ [4] เรื่องการพัฒนา รูปแบบการผสมผสานการแพทย์แผนไทยเข้าสู่ระบบบริการสาธารณสุขปัจจุบันในโรงพยาบาลสูงเนิน จังหวัดนครราชสีมา ผลการศึกษาพบว่า การพัฒนาระบบบริการและสถานที่ให้บริการ ทำให้การบริการมีความสะดวกรวดเร็ว มีผู้มาใช้บริการเพิ่มขึ้น โดยเฉพาะการที่ผู้ป่วยสามารถซื้อยาสมุนไพรได้โดยไม่ต้องผ่านห้องบัตร สิ่งที่ทำให้คนมาใช้บริการการแพทย์แผนไทยมากก็คือ การประชาสัมพันธ์ให้ทราบถึงประสิทธิภาพของสมุนไพร

นงเยาว์ ถนอมพงษ์ [5] ได้ศึกษาความรู้ ทักษะ และพฤติกรรมการใช้ยาสมุนไพรของเจ้าหน้าที่สาธารณสุขระดับตำบล และประชาชนในจังหวัดสระบุรี โดยศึกษาเจ้าหน้าที่สาธารณสุขระดับตำบล จำนวน 50 คน และประชาชนทั้งในและนอกเขตเทศบาล จังหวัดสระบุรี จำนวน 50 หลังคาเรือน ผลการศึกษาพบว่า เจ้าหน้าที่สาธารณสุขทราบว่า มีหมอพื้นบ้านประเภทต่าง ๆ ในหมู่บ้าน ส่วนพฤติกรรมการใช้ยาพบว่า ร้อยละ 90 ใช้ยาจากสถานีอนามัย เจ้าหน้าที่ร้อยละ 12 มีความเชื่อถือและมีทัศนคติที่ดีต่อการวินิจฉัยโรคของหมอแผนโบราณ ในส่วนของการใช้ยาสมุนไพร เจ้าหน้าที่ร้อยละ 72 เห็นว่าการใช้สมุนไพร มีความสะดวกปานกลาง ร้อยละ 90 เชื่อว่าสมุนไพร รักษาอาการเจ็บป่วยบางอาการหายได้ เจ้าหน้าที่ร้อยละ 84 เห็นความจำเป็นของสมุนไพรและพร้อมที่จะดำเนินงาน ทางด้านประชาชนพบว่า ร้อยละ 94 ใช้ยาแผนปัจจุบัน ร้อยละ 26 เคยมีประสบการณ์การรักษาโรคร่วมกับหมอแผนโบราณ ประเภทของหมอที่ใช้บริการมากที่สุด ได้แก่ หมอยารากไม้ หมอทรง หมอผี หมอน้ำมนต์

หมอล้วน ประชาชนส่วนใหญ่รู้จักสมุนไพร ร้อยละ 60 เห็นว่าสมุนไพรมีความจำเป็นต่อชาวชนบท ร้อยละ 90 มีการปลูกสมุนไพรไว้ที่บ้าน

ศาสตราจารย์นายแพทย์อวย เกตุสิงห์ ได้อธิบายเกี่ยวกับปัญหาของการแพทย์แผนไทยว่า “...วิธีการสอนของแพทย์แผนโบราณในขณะนี้ ไม่มีช่องทางจะทำให้การแพทย์เจริญขึ้นได้ เพราะนักเรียนไม่มีมาตรฐานอาจารย์ขาดประสบการณ์ในการรักษาโรค ตำรับตำรามีน้อย และนักเรียนเรียนจากตำราเพียงอย่างเดียวไม่มีปฏิบัติ เพราะเหตุผลเหล่านี้จึงต้องจัดสร้างระบบการศึกษาแพทย์โบราณขึ้นใหม่ เพื่อให้ได้แพทย์ที่มีคุณค่าที่มีคุณภาพดีขึ้น...” [6] และแพทย์ที่สถาบันอายุรเวทผลิตขึ้นมาเรียกว่า “แพทย์อายุรเวท”

แพทย์อายุรเวทคือ แพทย์แผนโบราณแบบใหม่ของไทย ต่างกับแพทย์แผนโบราณทั่วไปตรงที่มีความรู้ทางวิทยาศาสตร์ด้วยและสามารถใช้ความรู้นี้ช่วยให้เข้าใจเรื่องรูปร่างและการทำงานของร่างกาย เข้าใจเรื่องสาเหตุและอาการของโรค เข้าใจเรื่องยาตลอดจนพิษยา และเข้าใจเรื่องรักษาโรคว่าหายเพราะเหตุใด การที่มีวิทยาศาสตร์เป็นพื้นฐานทำให้การอบรมสั่งสอนมีหลักวิชา เกิดความแน่นอนและแม่นยำไม่ใช่อาศัยแต่ความจำหรือประสบการณ์ สำคัญประการหนึ่งของความรู้วิทยาศาสตร์คือการวินิจฉัยโรคจะมีเครื่องมือช่วย เช่น การฟังเสียง การตรวจเลือด ตรวจปัสสาวะ ซึ่งทำให้เกิดความแม่นยำ...”

การวิจัยเรื่อง รูปแบบการส่งเสริมการแพทย์แผนไทยในองค์กรปกครองส่วนท้องถิ่น กรณีศึกษาเทศบาลในจังหวัดชัยภูมิ โดยใช้แบบสอบถามเป็นเครื่องมือในการเก็บข้อมูลจากกลุ่มตัวอย่างจำนวน 75 ชุดและผ่านการตรวจสอบความสมบูรณ์ของข้อมูลแล้วนำมาวิเคราะห์ข้อมูลทางสถิติด้วยโปรแกรม SPSS มีการวิเคราะห์ข้อมูลเชิงพรรณนาโดยใช้สถิติค่าเฉลี่ย และเนื่องจากแบบสอบถามเป็นแบบ Likert Scale ทั้งตัวแปรต้นและตัวแปรตามสามารถใช้สถิติในการทดสอบได้ 2 สถิติ คือ ค่าสัมประสิทธิ์สหสัมพันธ์ (Multiple Linear Regression) และค่าสัมประสิทธิ์

สหสัมพันธ์ของเพียร์สัน (Pearson Correlation) การยอมรับสมมติฐานและเพื่อตอบวัตถุประสงค์ของการวิจัย โดยนำเสนอผลการศึกษาวิจัยดังนี้

1. ข้อมูลเกี่ยวกับสถานภาพของผู้ตอบแบบสอบถาม
2. ข้อมูลการส่งเสริมการแพทย์แผนไทยในองค์กรปกครองส่วนท้องถิ่น
3. เป็นความคิดเห็นและข้อเสนอแนะ

สรุปผลการวิจัย

ตอนที่ 1 ข้อมูลเกี่ยวกับสถานภาพของผู้ตอบแบบสอบถาม

- 1) อายุผู้ตอบแบบสอบถามเรียงจากมากไปหาน้อย มากกว่า 65 จำนวน 46 คน คิดเป็น 61.3 อายุ 56 - 65 ปี จำนวน 20 คน คิดเป็น 26.7 อายุ 46 - 55 ปี จำนวน 7 คน คิดเป็น 9.3 สุดท้ายคือ 36 - 45 ปี จำนวน 2 คน คิดเป็น 2.7 2) ระดับการศึกษาของผู้ตอบแบบสอบถามเรียงจากมากไปหาน้อยระดับประถมศึกษา จำนวน 70 คน คิดเป็น 93.3 มัธยม 5 คิดเป็น 6.7 3) อาชีพของผู้ตอบแบบสอบถามเรียงจากมากไปหาน้อย หมอธรรม/เสกเป่า 40 คน คิดเป็น 53.3 รองลงมาเป็นหมอสุมไพร 18 คน คิดเป็น 24.0 หมอนวด 16 คน คิดเป็น 21.3 เกษตร จำนวน 1 คน คิดเป็น 1.3 4) ที่มาของผู้รายได้ของผู้ตอบแบบสอบถามเรียงลำดับจากมากไปหาน้อย 5,001-10,000 บาท จำนวน 50 คน คิดเป็น 66.7 ต่ำกว่า 5,000 บาทจำนวน 24 คน คิดเป็น 32.0 10,001-15,000 บาท จำนวน 1 คน คิดเป็น 1.33 5) ประสบ การณ์ของผู้ตอบแบบสอบถามเรียงลำดับจากมากไปหาน้อย มากกว่า 10 ปี จำนวน 72 คน คิดเป็น 96.0 ระหว่าง 6-10 จำนวน 3 คน คิดเป็น 4.0

การวิจัยเรื่อง รูปแบบการส่งเสริมการแพทย์แผนไทยในองค์กรปกครองส่วนท้องถิ่นกรณีศึกษาเทศบาลในจังหวัดชัยภูมิ โดยใช้แบบสอบถามเป็นเครื่องมือในการเก็บข้อมูลจากกลุ่มตัวอย่างจำนวน 75 คน

เครื่องมือที่ใช้ในการวิจัยคือแบบสอบถามปลายเปิด ซึ่งประกอบด้วยคำถาม ประเภทกำหนดคำตอบให้

ประเภทตอบได้อย่างเสรี เนื้อหาของแบบสอบถามแบ่งออกเป็น 3 ตอน คือ

ตอนที่ 1 ข้อมูลเกี่ยวกับสถานภาพของผู้ตอบแบบสอบถาม

ตอนที่ 2 ข้อมูลการส่งเสริมการแพทย์แผนไทยในองค์กรปกครองส่วนท้องถิ่น

ตอนที่ 3 ความคิดและข้อเสนอแนะ

การดำเนินการวิจัย ผู้วิจัยได้รวบรวมข้อมูลจากหนังสือ วารสาร เอกสารสิ่งพิมพ์ต่าง ๆ ที่เกี่ยวกับรูปแบบการส่งเสริมการแพทย์แผนไทยในองค์กรปกครองส่วนท้องถิ่นจังหวัดชัยภูมิ การวิเคราะห์ข้อมูลใช้โปรแกรมสถิติสำเร็จรูปทางสังคมศาสตร์ เพื่อทำการวิเคราะห์ข้อมูลหาค่าเฉลี่ย และส่วนเบี่ยงเบนมาตรฐานตามลำดับ

จากการศึกษาพบว่าด้านการส่งเสริมการแพทย์แผนไทยในเขตเทศบาลในจังหวัดชัยภูมิยังมีการส่งเสริมน้อยแม้ภารกิจขององค์กรปกครองส่วนท้องถิ่นจะต้องอนุรักษ์และส่งเสริมภูมิปัญญาท้องถิ่นก็ตาม แต่ผู้บริหารท้องถิ่นส่วนใหญ่ให้ความสำคัญกับการพัฒนาด้านโครงสร้างพื้นฐานมากกว่า อีกทั้งงบประมาณที่สนับสนุนให้องค์กรปกครองส่วนท้องถิ่นก็มีน้อยไม่เพียงพอต่อความต้องการ

ปัญหาของผู้ประกอบอาชีพแพทย์แผนไทยส่วนใหญ่ประสบปัญหาเกี่ยวกับเงินทุนในการประกอบอาชีพ และขาดวัสดุอุปกรณ์ในการให้บริการ นอกจากนี้ยังขาดความรู้ในการพัฒนาการให้บริการให้เหมาะสมกับยุคสมัย

ด้านรูปแบบการส่งเสริมการแพทย์แผนไทย โดยมีรูปแบบดังนี้เทศบาลกำหนดคนโยบายในการส่งเสริมการแพทย์แผนไทยโดยการจัดทำโครงการบรรจุในแผนงบประมาณรายจ่ายในแต่ละปีงบประมาณและนำเข้าสภาเทศบาลเพื่อขอความเห็นชอบในการตั้งงบประมาณรายจ่ายเพื่อใช้ในการส่งเสริมการแพทย์แผนไทยในเขตรับผิดชอบโดยมีผู้ดำเนินการคือเจ้าหน้าที่ในกองสาธารณสุขและสิ่งแวดล้อมซึ่งเป็นหน่วยงานในเทศบาล และแพทย์แผนไทยหรือ

หมอพื้นบ้านสามารถทำโครงการขอรับการสนับสนุนงบประมาณจากสำนักงานหลักประกันสุขภาพแห่งชาติได้อีกแห่งหนึ่ง

ระดับความคิดเห็นการส่งเสริมการแพทย์แผนไทยผลการวิจัยพบว่า โดยรวมอยู่ในระดับน้อย รายด้านโดยรวมด้านนโยบายในเทศบาลมีค่าเฉลี่ยระดับน้อย, โดยรวมด้านงบประมาณมีค่าเฉลี่ยระดับน้อย, โดยรวมด้านวัสดุอุปกรณ์มีค่าเฉลี่ยระดับน้อย, โดยรวมด้านการฝึกอบรม และพัฒนามีค่าเฉลี่ยระดับน้อย, โดยรวมด้านการจัดการความรู้และข้อมูลข่าวสารมีค่าเฉลี่ยระดับน้อย

ข้อเสนอแนะ

ข้อเสนอแนะผู้ประกอบอาชีพแพทย์แผนไทยส่วนใหญ่ให้ข้อเสนอแนะว่า

1. เทศบาลควรกำหนดคนโยบาย ในการสนับสนุนงบประมาณ และวัสดุอุปกรณ์ ให้ผู้ประกอบอาชีพแพทย์แผนไทยหรือหมอพื้นบ้าน
2. เทศบาลควรมีการอบรมเพื่อพัฒนาให้ผู้ประกอบอาชีพแพทย์แผนไทยหรือหมอพื้นบ้านมีความรู้เพิ่มเติมเหมาะสมกับยุคสมัย
3. เทศบาลควรมีการจัดการความรู้ และส่งข้อมูลข่าวสารให้ผู้ประกอบอาชีพแพทย์แผนไทยหรือหมอพื้นบ้านทราบ

เอกสารอ้างอิง

- [1] ประทีป ชุมพล. (2554). ประวัติศาสตร์การแพทย์แผนไทย. กรุงเทพฯ : โอเดียนสโตร์.
- [2] เพ็ญญา ทรัพย์เจริญ. (2537). กายบริหารแบบไทยทำถ้ายึดติดคน กรุงเทพฯ : สถาบันการแพทย์แผนไทยกรมการแพทย์กระทรวงสาธารณสุข.
- [3] พิสุทธิ พรสัมฤทธิ์โชคและคณะ. (2539). “การผสมผสานการแพทย์แผนไทยเข้าสู่ระบบบริการสาธารณสุขระดับอำเภอ” ในสถานภาพและทิศทางการวิจัยการแพทย์แผนไทย. กรุงเทพฯ : องค์กรสงเคราะห์ทหารผ่านศึก.

- [4] นิตเนตร วีระสมบัติและคณะ. (2534) การพัฒนารูปแบบ การผสมผสานการแพทย์แผนไทยเข้าสู่ระบบบริการสาธารณสุขปัจจุบันในโรงพยาบาลสูงเนิน จ.นครราชสีมา. นครราชสีมา: โรงพยาบาลสูงเนิน.
- [5] นางเยาว์ ถนอมวงษ์. (2532). การศึกษาหาความรู้ทัศนคติและพฤติกรรมการใช้สมุนไพรของเจ้าหน้าที่สาธารณสุขระดับตำบลและประชาชนในชนบท จังหวัดสระบุรี, กรุงเทพฯ : โรงพิมพ์องค์การสงเคราะห์ทหารผ่านศึก : โครงการพัฒนาตำรา สถาบันการแพทย์แผนไทย กระทรวงสาธารณสุข.

การพัฒนา รูปแบบการจัดการเรียนรู้โดยใช้กรณีศึกษาเป็นฐานร่วมกับ ปัญหาเป็นฐานและแนวคิดห้องเรียนกลับด้าน เพื่อเสริมสร้างความสามารถ ในการแก้ปัญหาอย่างสร้างสรรค์ สำหรับนักเรียนชั้นมัธยมศึกษาปีที่ 4

Development of the Learning Model Using Case-Based Learning and Problem Based Learning with Flipped Classroom to Enhance Creative Problem Solving for Tenth Grade Students

วาทัญญู สุวรรณประทีป^{1*}

Watanyoo Suwanprateep^{1*}

ชนสิทธิ์ สิทธิสูงเนิน²

Chonasith Sithsungnoen²

บทคัดย่อ

การวิจัยมีวัตถุประสงค์เพื่อ 1) ศึกษาข้อมูลพื้นฐานของรูปแบบการจัดการเรียนรู้ 2) พัฒนารูปแบบการจัดการเรียนรู้ให้มีประสิทธิภาพตามเกณฑ์ 80/80 3) ประเมินประสิทธิผลของรูปแบบการจัดการเรียนรู้โดยใช้กรณีศึกษาเป็นฐานร่วมกับปัญหาเป็นฐานและแนวคิดห้องเรียนกลับด้านที่พัฒนาขึ้น ดังนี้ (3.1) ผลสัมฤทธิ์ทางการเรียน (3.2) ความสามารถในการแก้ปัญหาอย่างสร้างสรรค์ (3.3) ความสามารถในการนำเสนอผลงานการปฏิบัติที่ถูกต้องเกี่ยวกับกฎหมายในชีวิตประจำวัน (3.4) ความคิดเห็นที่มีต่อรูปแบบการจัดการเรียนรู้ กลุ่มตัวอย่างคือ ผู้เรียนชั้นมัธยมศึกษาปีที่ 4/6 จำนวน 42 คน ภาคเรียนที่ 2 ปีการศึกษา 2558 โรงเรียนพระปฐมวิทยาลัย เครื่องมือที่ใช้ ได้แก่ 1) แบบวิเคราะห์เอกสาร 2) ประเด็นสนทนากลุ่ม และแบบสัมภาษณ์ความคิดเห็น 3) รูปแบบการจัดการเรียนรู้ คู่มือการใช้รูปแบบการจัดการเรียนรู้ และแผนการจัดการเรียนรู้ 4) แบบทดสอบความรู้ 5) แบบทดสอบความสามารถในการแก้ปัญหาอย่างสร้างสรรค์ 6) แบบประเมินความสามารถในการนำเสนอผลงาน 7) แบบสอบถามความคิดเห็น วิเคราะห์ข้อมูลโดยการหาค่าเฉลี่ย ส่วนเบี่ยงเบนมาตรฐาน การวิเคราะห์เนื้อหา และ t-test

ผลการวิจัยพบว่า 1) การศึกษากฎหมายเป็นเรื่องจำเป็น โดยควรให้ผู้เรียนมีส่วนร่วมในกระบวนการจัดการเรียนรู้ 2) รูปแบบการจัดการเรียนรู้ที่พัฒนาขึ้นชื่อว่า “PRASID model” มีองค์ประกอบ 5 ส่วน คือ (1) หลักการ (2) วัตถุประสงค์ (3) ขั้นตอนการจัดการเรียนรู้ 6 ขั้นตอน ได้แก่ ขั้นที่ 1 เตรียมตัว ขั้นที่ 2 ทบทวนกรณีศึกษา ขั้นที่ 3 วิเคราะห์ปัญหา ขั้นที่ 4 รวบรวมและค้นคว้าข้อมูล ขั้นที่ 5 สร้างทางเลือก อภิปรายแนวทางแก้ปัญหา และสะท้อนความคิด ขั้นที่ 6 ตัดสินใจ (4) การวัดและประเมินผล (5) ปัจจัยและเงื่อนไขในการนำรูปแบบไปใช้ โดยรูปแบบการจัดการเรียนรู้ที่พัฒนาขึ้นมีค่าประสิทธิภาพเท่ากับ 80.12/81.30 3) ประสิทธิผลของรูปแบบการจัดการเรียนรู้ที่พัฒนาขึ้น ดังนี้ (3.1) ผู้เรียนมีผลสัมฤทธิ์ทางการเรียนหลังเรียน โดยใช้รูปแบบสูงกว่าก่อนเรียนอย่างมีนัยสำคัญทางสถิติที่ระดับ .05 (3.2) ผู้เรียนมีความสามารถในการแก้ปัญหาอย่างสร้างสรรค์หลังการใช้รูปแบบการจัดการเรียนรู้ผ่านเกณฑ์ร้อยละ 70 (3.3) ผู้เรียนมีความสามารถในการนำเสนอผลงานการปฏิบัติที่ถูกต้องเกี่ยวกับกฎหมายในชีวิตประจำวัน

^{1*} นักศึกษาหลักสูตรศึกษาศาสตรมหาบัณฑิต สาขาวิชาหลักสูตรและการนิเทศ คณะศึกษาศาสตร์ มหาวิทยาลัยศิลปากร อ.เมือง จ.นครปฐม 73000

² ผู้ช่วยศาสตราจารย์ ดร. อาจารย์ที่ปรึกษาวิทยานิพนธ์ หลักสูตรศึกษาศาสตรมหาบัณฑิต สาขาวิชาหลักสูตรและวิธีสอน คณะศึกษาศาสตร์ มหาวิทยาลัยศิลปากร อ.เมือง จ.นครปฐม 73000

หลังการใช้รูปแบบการจัดการเรียนรู้ที่อยู่ในระดับมาก (3.4) ผู้เรียนมีความคิดเห็นต่อการใช้รูปแบบการจัดการเรียนรู้
อยู่ในระดับมาก

คำสำคัญ : รูปแบบการจัดการเรียนรู้ กรณีศึกษาเป็นฐาน ปัญหาเป็นฐาน ห้องเรียนกลับด้าน การแก้ปัญหา
อย่างสร้างสรรค์

Abstract

The purposes of this research were to: 1) To study the data for development of the learning model 2) To develop the learning model which efficiency level is at 80/80 3) To evaluate the effectiveness of learning model using case-based learning and problem based learning with flipped classroom to enhance creative problem solving as the following (3.1) learning outcomes (3.2) creative problem solving skills (3.3) presenting abilities (3.4) satisfaction to the PRASID model. The samples consisted of 42 students of 10th grade students studying in the second semester of the academic year 2015 at Phrapathom Witthayalai school.

Instruments as follows : 1) document analysis form 2) focus group discussion and interview form 3) learning model, handbook for the model and lesson plans 4) knowledge test 5) creative problem solving test 6) evaluation form of presenting abilities 7) satisfaction questionnaire. The data were analyzed by mean, standard deviation, content analysis and t-test. The research findings were as follows: 1) studying law is necessary and students should participate in learning activities 2) The learning model named “PRASID model” consisted of five elements. These are 1) principles 2) objective 3) the learning process which had six steps, (1) Preparing (2) Reviewing (3) Analyzing (4) Searching (5) Initiating, discussing and reflecting (6) Deciding and acting 4) The measurement and evaluations 5) criteria and conditions for using the PRASID model. The efficiency of the PRASID model is at 80.12/81.30. 3) The effectiveness of the PRASID model revealed that (3.1) the result of law knowledge test after using learning by using the PRASID model were statistically higher than before learning by using the model at .05 significance level (3.2) the students’ creative problem solving skills after using the the PRASID model were higher than 70 percent of the criterion (3.3) the students’ presenting abilities after using the the PRASID model were in high level and (3.4) the satisfaction of the students to the PRASID model were in high level.

Keywords : instructional model, case-based, problem based, flipped classroom, creative problem solving

บทนำ

การจัดการศึกษาในปัจจุบันมุ่งพัฒนาคนให้เป็นมนุษย์ที่สมบูรณ์รอบด้านทั้งความรู้ความสามารถ ทักษะและการดำรงชีวิตร่วมกับผู้อื่น ดังที่พระราชบัญญัติการศึกษาแห่งชาติ พุทธศักราช 2542 [1] มาตรา 6 กล่าวว่า การจัดการศึกษาต้องเป็นไปเพื่อพัฒนาคนไทยให้เป็นมนุษย์ที่สมบูรณ์ทั้งร่างกายจิตใจ สติปัญญา ความรู้ และคุณธรรม มีจริยธรรมและวัฒนธรรมในการดำรงชีวิต สามารถอยู่ร่วมกับผู้อื่นได้อย่างมีความสุข

สังคมโลกปัจจุบันเป็นโลกที่เชื่อมโยงส่วนต่างๆ เข้าหากัน มีความซับซ้อนของข้อมูลข่าวสารและองค์ความรู้ ความสามารถในการแสวงหาความรู้ การจัดการข้อมูลโดยใช้เครื่องมือที่เหมาะสมจึงเป็นเรื่องสำคัญสำหรับผู้เรียนในศตวรรษที่ 21 อย่างไรก็ตามเมื่อมนุษย์อาศัยอยู่ร่วมกันย่อมเกิดปัญหาหระหว่างกันได้ และเมื่อเกิดปัญหาขึ้นผู้ที่แก้ไขปัญหาก็คือมนุษย์ การแก้ปัญหาก็ให้ประสบผลสำเร็จต้องเป็นการแก้ไขปัญหาคด้วยปัญญา การแก้ปัญหาก็ไม่ได้เกิดจากการใช้ปัญญาพิจารณา

ไต่ตรองให้ละเอียดรอบคอบอาจส่งผลให้เกิดปัญหาอื่นตามมา เช่น การยกพวกตีกัน การใช้สื่อออนไลน์อย่างไม่เหมาะสม เป็นต้น รวมทั้งอาจนำมาซึ่งการกระทบความผิดตามกฎหมาย หลักสูตรแกนกลางการศึกษาขั้นพื้นฐาน พุทธศักราช 2551 [2] กำหนดสาระแกนกลางเกี่ยวกับกฎหมายให้ผู้เรียนศึกษาในหลายประเด็น เช่น กฎหมายแพ่ง กฎหมายเกี่ยวกับผู้เยาว์ กฎหมายเกี่ยวกับบัตรประจำตัวประชาชน กฎหมายอาญา กฎหมายคุ้มครองผู้บริโภค ซึ่งส่งผลให้ผู้เรียนมีความรู้ความเข้าใจสิทธิและสามารถรักษาสิทธิของตนเองได้ รวมถึงทำให้ผู้เรียนระมัดระวังการกระทำที่อาจเป็นความผิดได้ การแก้ปัญหาอย่างสร้างสรรค์เป็นกระบวนการแก้ปัญหาที่มีนักวิชาการหลายท่านศึกษา เช่น Osborn [3] การแก้ปัญหาอย่างสร้างสรรค์ต้องใช้กระบวนการคิดที่มีความละเอียดถี่ถ้วนรอบด้าน ประกอบกับการใช้จินตนาการ สอดคล้องกับ Lewin and Reed [4] และ Mitchell and Kowalik [5] รวมทั้งนักวิชาการไทย เช่น เกรียงศักดิ์ เจริญวงศ์ศักดิ์ [6] ที่ระบุว่า การแก้ปัญหาอย่างสร้างสรรค์เป็นการคิดที่ผสมผสานระหว่างการคิดอย่างมีวิจารณญาณเพื่อพิจารณาปัญหาและการคิดสร้างสรรค์

รูปแบบการจัดการเรียนรู้เป็นขั้นตอนเพื่อพัฒนาผู้เรียนให้บรรลุตามวัตถุประสงค์ที่ตั้งไว้ โดยมีแนวคิดทฤษฎีหลักการ รวมทั้งปรัชญาและจิตวิทยาเป็นพื้นฐาน [7], [8] ทั้งนี้รูปแบบการจัดการเรียนรู้ต้องสอดคล้องกับบริบทผู้เรียนและสังคม

การจัดการเรียนรู้โดยใช้กรณีศึกษา (Case based learning) เป็นการจัดการเรียนรู้ที่ผู้เรียนต้องคิดวิเคราะห์เหตุการณ์ สถานการณ์ที่เป็นปัญหาจากกรณีศึกษา รวบรวมข้อเท็จจริงสืบค้นข้อมูลที่เกี่ยวข้อง อภิปรายแนวทางการแก้ปัญหาจากกรณีศึกษา ส่วนการจัดการเรียนรู้โดยใช้ปัญหาเป็นฐาน (Problem based learning) เป็นวิธีการจัดการเรียนรู้ที่นำปัญหาใกล้ตัวมาเป็นจุดเริ่มต้นของการเรียนรู้ ให้ผู้เรียนศึกษาค้นคว้า และแนวคิดห้องเรียนกลับด้าน (Flipped Classroom) เป็นการจัดการ

เรียนรู้ที่นำการสอนเนื้อหาไปไว้นอกห้องเรียน และทำกิจกรรมในชั้นเรียน ซึ่งเป็นการพัฒนาผู้เรียนให้สามารถวิเคราะห์ แก้ปัญหาอย่างสร้างสรรค์ และสามารถนำเสนอผลงานที่เกิดจากการเรียนรู้เป็นการพัฒนาทักษะที่ต้องอาศัยการฝึกฝนและลงมือปฏิบัติด้วยตนเอง

วัตถุประสงค์ของการวิจัย

1. เพื่อศึกษาข้อมูลพื้นฐานของรูปแบบการจัดการเรียนรู้
2. เพื่อพัฒนารูปแบบการจัดการเรียนรู้ให้มีประสิทธิภาพตามเกณฑ์ที่กำหนด 80/80
3. เพื่อประเมินประสิทธิผลของรูปแบบการจัดการเรียนรู้โดยใช้กรณีศึกษาเป็นฐานร่วมกับปัญหาเป็นฐานและแนวคิดห้องเรียนกลับด้านที่พัฒนาขึ้น ดังนี้
 - 3.1 เพื่อเปรียบเทียบผลสัมฤทธิ์ทางการเรียนของผู้เรียน เรื่องกฎหมายเกี่ยวกับชีวิตประจำวัน ก่อนและหลังเรียนโดยใช้รูปแบบการจัดการเรียนรู้
 - 3.2 เพื่อศึกษาความสามารถในการแก้ปัญหาอย่างสร้างสรรค์ของผู้เรียนหลังเรียน
 - 3.3 เพื่อศึกษาความสามารถในการนำเสนอผลงานการปฏิบัติที่ถูกต้องเกี่ยวกับกฎหมายในชีวิตประจำวันของผู้เรียนหลังเรียน
 - 3.4 เพื่อศึกษาความคิดเห็นที่มีต่อรูปแบบการจัดการเรียนรู้

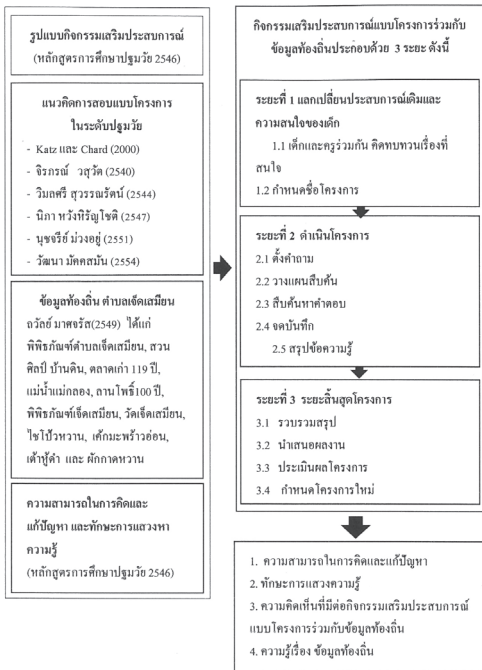

รูปที่ 1 กรอบแนวคิดการวิจัย

วิธีการดำเนินการวิจัย

การดำเนินการวิจัยเป็นการวิจัยและพัฒนา โดยใช้ระเบียบวิธีการวิจัยแบบผสมผสานวิธีโดยมีรายละเอียด ดังนี้

ตัวแปรต้น คือ รูปแบบการจัดการเรียนรู้โดยใช้กรณีศึกษาเป็นฐานร่วมกับปัญหาเป็นฐานและแนวคิดห้องเรียนกลับด้าน

ตัวแปรตาม คือ ประสิทธิผลของรูปแบบการจัดการเรียนรู้โดยใช้กรณีศึกษาเป็นฐานร่วมกับปัญหาเป็นฐานและแนวคิดห้องเรียนกลับด้าน

ประชากรและกลุ่มตัวอย่าง

1. ประชากรที่ใช้ในการวิจัย ได้แก่ นักเรียนระดับชั้นมัธยมศึกษาปีที่ 4 โรงเรียนพระปฐมวิทยาลัยที่กำลังศึกษาอยู่ในภาคเรียนที่ 2 ปีการศึกษา 2558 จำนวน 15 ห้องเรียน รวมนักเรียนจำนวน 589 คน

2. กลุ่มตัวอย่างที่ใช้ในการวิจัย ได้แก่ นักเรียนชั้นมัธยมศึกษาปีที่ 4/6 โรงเรียนพระปฐมวิทยาลัย

ที่กำลังศึกษาอยู่ในภาคเรียนที่ 2 ปีการศึกษา 2558 มีนักเรียน 42 คน ได้มาโดยวิธีการสุ่มตัวอย่างแบบกลุ่ม (Cluster Sampling)

เครื่องมือที่ใช้ในการเก็บรวบรวมข้อมูล

1. แบบวิเคราะห์เอกสาร หากคุณภาพความเหมาะสมเชิงเนื้อหาโดยใช้การวิเคราะห์ค่าเฉลี่ยและส่วนเบี่ยงเบนมาตรฐาน โดย \bar{X} มีค่าระหว่าง 4.84-4.95 และ S.D. มีค่าระหว่าง 0.11-0.29 แสดงว่าแบบวิเคราะห์เอกสารมีความสอดคล้องในการนำไปเก็บรวบรวมข้อมูล

2. ประเด็นสนทนากลุ่ม และแบบสัมภาษณ์ความคิดเห็นครูผู้สอนและผู้เชี่ยวชาญ หากคุณภาพความเหมาะสมเชิงเนื้อหาโดยใช้การวิเคราะห์ค่าเฉลี่ยและส่วนเบี่ยงเบนมาตรฐาน โดย \bar{X} มีค่าระหว่าง 4.78-4.96 และ S.D. มีค่าระหว่าง 0.07-0.13 แสดงว่าประเด็นสนทนากลุ่ม และแบบสัมภาษณ์ความคิดเห็นครูผู้สอนและผู้เชี่ยวชาญมีความสอดคล้องในการนำไปเก็บรวบรวมข้อมูล

3. รูปแบบการจัดการเรียนรู้คู่มือการใช้รูปแบบและแผนการจัดการเรียนรู้ หากคุณภาพความเหมาะสมเชิงเนื้อหาโดยใช้การวิเคราะห์ค่าเฉลี่ยและส่วนเบี่ยงเบนมาตรฐาน โดย \bar{X} มีค่าระหว่าง 4.56-4.80 และ S.D. มีค่าระหว่าง 0.25-0.46 แสดงว่ารูปแบบการจัดการเรียนรู้คู่มือการใช้รูปแบบ และแผนการจัดการเรียนรู้มีความเหมาะสมในการนำไปเก็บรวบรวมข้อมูล

4. แบบทดสอบความรู้เรื่องกฎหมายเกี่ยวกับชีวิตประจำวัน มีค่าความยากง่ายอยู่ระหว่าง 0.20 - 0.80 ค่าอำนาจจำแนกอยู่ระหว่าง 0.20-0.75 และค่าความเชื่อมั่นของแบบทดสอบ โดยใช้สูตร KR20 เท่ากับ 0.892

5. แบบทดสอบความสามารถในการแก้ปัญหาอย่างสร้างสรรค์ หากคุณภาพความเหมาะสมเชิงเนื้อหาโดยใช้การวิเคราะห์ค่าเฉลี่ยและส่วนเบี่ยงเบนมาตรฐาน โดย \bar{X} มีค่าระหว่าง 4.67-5.00 และ S.D. มีค่าระหว่าง 0.00-0.58 แสดงว่าแบบทดสอบความสามารถในการแก้ปัญหาอย่างสร้างสรรค์มีความเหมาะสมในการนำไปเก็บรวบรวมข้อมูล

6. แบบประเมินความสามารถในการนำเสนอ ผลงานการปฏิบัติที่ถูกต้องเกี่ยวกับกฎหมายในชีวิตประจำวัน หากคุณภาพความเหมาะสมเชิงเนื้อหาโดยใช้ การวิเคราะห์ค่าเฉลี่ย และส่วนเบี่ยงเบนมาตรฐาน โดย \bar{X} มีค่าระหว่าง 4.20-5.00 และ S.D. มีค่าระหว่าง 0.00-0.84 แสดงว่าแบบประเมินความสามารถในการนำเสนอ ผลงานการปฏิบัติที่ถูกต้องเกี่ยวกับกฎหมายในชีวิต ประจำวันมีความเหมาะสมในการนำไปเก็บรวบรวม ข้อมูล

7. แบบสอบถามความคิดเห็นที่มีต่อการใช้ รูปแบบการจัดการเรียนรู้ที่พัฒนาขึ้น หากคุณภาพความ เหมาะสมเชิงเนื้อหาโดยใช้การวิเคราะห์ค่าเฉลี่ย และ ส่วนเบี่ยงเบนมาตรฐาน โดย \bar{X} มีค่าระหว่าง 4.20-5.00 และ S.D. มีค่าระหว่าง 0.00-0.84 แสดงว่าแบบสอบถาม ความคิดเห็นมีความเหมาะสมในการนำไปเก็บรวบรวม ข้อมูล

การดำเนินการ

1. ศึกษาข้อมูลจากเอกสาร โดยใช้แบบวิเคราะห์ เอกสารที่ผ่านการตรวจสอบความเหมาะสมโดย ผู้เชี่ยวชาญ ซึ่งมีความเหมาะสมอยู่ในระดับมากที่สุด ในการเก็บรวบรวมข้อมูลจากแหล่งข้อมูลเอกสาร ประกอบด้วย เอกสารหลักสูตร ได้แก่ หลักสูตร แกนกลางการศึกษาขั้นพื้นฐาน พุทธศักราช 2551 และหลักสูตรสถานศึกษาโรงเรียนพระปฐมวิทยาลัย ประกอบด้วย วิทยทัศน์ จุดหมาย สมรรถนะสำคัญของ ผู้เรียน คุณลักษณะอันพึงประสงค์ มาตรฐานการเรียนรู้ ตัวชี้วัด สาระการเรียนรู้

2. ศึกษาแนวคิด ทฤษฎีและงานวิจัยที่เกี่ยวข้อง จากเอกสาร หนังสือ ตำรา โดยใช้แบบวิเคราะห์เอกสาร ที่ผ่านการตรวจสอบความเหมาะสมโดยผู้เชี่ยวชาญ ซึ่งมีความเหมาะสมอยู่ในระดับมากที่สุด โดยศึกษา และวิเคราะห์เกี่ยวกับรูปแบบการจัดการเรียนรู้ การ จัดการเรียนรู้โดยใช้กรณีศึกษาเป็นฐาน การจัดการ เรียนรู้โดยใช้ปัญหาเป็นฐาน แนวคิดห้องเรียนกลับด้าน กระบวนการแก้ปัญหาอย่างสร้างสรรค์

3. ศึกษาข้อมูลจากแหล่งข้อมูลบุคคล ประกอบด้วย

3.1 การสัมภาษณ์ความคิดเห็นของครูผู้สอน สังคมศึกษา โดยใช้แบบสัมภาษณ์ที่มีโครงสร้างที่ผ่าน การตรวจสอบความเหมาะสมโดยผู้เชี่ยวชาญ ซึ่งมีความ เหมาะสมอยู่ในระดับมากที่สุด

3.2 การสัมภาษณ์ผู้เชี่ยวชาญในการจัดการ เรียนรู้เรื่องกฎหมาย โดยใช้แบบสัมภาษณ์ที่มีโครงสร้าง ที่ผ่านการตรวจสอบความเหมาะสมโดยผู้เชี่ยวชาญ ซึ่งมีความเหมาะสมอยู่ในระดับมากที่สุด

3.3 การจัดสนทนากลุ่มผู้เรียนเพื่อศึกษา ความคิดเห็นของผู้เรียนที่มีต่อสภาพการจัดการเรียนรู้ ของครูผู้สอนวิชาสังคมศึกษา โดยคัดเลือกผู้เรียนที่มี ความสามารถแตกต่างกัน ทั้งเก่ง ปานกลาง และอ่อน และวิเคราะห์ข้อมูลที่ได้จากแหล่งข้อมูลบุคคล โดยใช้ การวิเคราะห์เนื้อหา

4. พัฒนารูปแบบการจัดการเรียนรู้โดยใช้ กรณีศึกษาเป็นฐานร่วมกับปัญหาเป็นฐาน เพื่อเสริม สร้างความสามารถในการแก้ปัญหาอย่างสร้างสรรค์ และเอกสารประกอบการใช้รูปแบบ ได้แก่ คู่มือการใช้ รูปแบบ แผนการจัดการเรียนรู้ โดยนำข้อมูลที่ได้จาก การศึกษามาใช้ในการพัฒนารูปแบบการจัดการเรียนรู้ และเอกสารประกอบการใช้รูปแบบ และเครื่องมือ ประเมินประสิทธิผล

5. ตรวจสอบคุณภาพของรูปแบบการจัดการ เรียนรู้ คู่มือการใช้รูปแบบ แผนการจัดการเรียนรู้ที่ พัฒนารูปแบบ และและเครื่องมือประเมิน ประสิทธิภาพของรูปแบบโดยผู้เชี่ยวชาญจำนวน 5 คน เพื่อพิจารณาความเหมาะสมโดยใช้แบบประเมิน ความเหมาะสมแบบมาตราส่วนประเมินค่า 5 ระดับ ของ Likert

6. ปรับปรุงแก้ไขรูปแบบการจัดการเรียนรู้ คู่มือการใช้รูปแบบ และแผนการจัดการเรียนรู้ ตาม คำแนะนำของผู้เชี่ยวชาญ ก่อนนำไปหาประสิทธิภาพ

7. ประเมินประสิทธิภาพของรูปแบบการ จัดการเรียนรู้ โดยนำแผนการจัดการเรียนรู้ จำนวน 6 แผนการจัดการเรียนรู้ เวลาเรียน 10 คาบ ที่พัฒนาตาม รูปแบบการจัดการเรียนรู้ไปใช้กับผู้เรียนที่มีลักษณะ

ไม่แตกต่างจากกลุ่มตัวอย่าง และหาประสิทธิภาพของรูปแบบการจัดการเรียนรู้แบบภาคสนาม (Field Tryout) โดยคำนวณหาค่า E1 จากคะแนนที่ได้จากการทำกิจกรรมระหว่างเรียน และค่า E2 จากคะแนนที่ได้คะแนนจากการทำแบบทดสอบความรู้เรื่องกฎหมายเกี่ยวกับชีวิตประจำวันหลังเรียนด้วยรูปแบบการจัดการเรียนรู้ โดยกำหนดเกณฑ์ E1/E2 ที่ 80/80 [9]

8. ปรับปรุงแก้ไขรูปแบบการจัดการเรียนรู้เอกสารประกอบการใช้รูปแบบ และเครื่องมือประเมินประสิทธิผล ก่อนนำไปทดลองใช้กับกลุ่มตัวอย่าง

9. จัดการเรียนรู้ตามรูปแบบที่พัฒนาขึ้นโดยดำเนินการ ดังนี้

9.1 ก่อนการจัดการเรียนรู้ชี้แจงทำความเข้าใจให้ผู้เรียนทราบเกี่ยวกับบทบาทของผู้เรียน วิธีการจัดการเรียนรู้และผู้เรียนทำแบบทดสอบความรู้ก่อนเรียนเรื่องกฎหมายเกี่ยวกับชีวิตประจำวัน

9.2 การจัดการเรียนรู้ดำเนินการตามขั้นตอนของรูปแบบที่พัฒนาขึ้นจนครบทั้ง 6 แผนการจัดการเรียนรู้

10. ประเมินประสิทธิผลของรูปแบบการจัดการเรียนรู้ โดยประเมินผู้เรียน ดังนี้

10.1 เปรียบเทียบผลสัมฤทธิ์ทางการเรียนก่อนและหลังเรียนโดยใช้รูปแบบ

10.2 ทดสอบความสามารถในการแก้ปัญหาอย่างสร้างสรรค์

10.3 ประเมินการนำเสนอผลงานการปฏิบัติที่ถูกต้องเกี่ยวกับกฎหมายในชีวิตประจำวัน

10.4 ประเมินความพึงพอใจที่มีต่อรูปแบบการจัดการเรียนรู้

ผลการวิจัย

1. ผลการศึกษาข้อมูลพื้นฐานจากแหล่งข้อมูลบุคคลพบว่าการศึกษากฎหมายเป็นเรื่องจำเป็น โดยกระบวนการจัดการเรียนรู้ที่เหมาะสมควรให้ผู้เรียนมีส่วนร่วม ทั้งนี้ในการศึกษากฎหมายอาจนำกรณีศึกษาหรือสถานการณ์ตัวอย่างมาใช้ในการจัดกิจกรรม

การเรียนรู้ โดยให้ผู้เรียนศึกษาล่วงหน้าก่อนเข้าชั้นเรียน เพื่อให้ผู้เรียนทำความเข้าใจและค้นหาข้อมูล ซึ่งส่งผลดีต่อการจัดการเรียนรู้ในชั้นเรียน

2. ผลจากข้อมูลพื้นฐาน ผู้วิจัยได้พัฒนารูปแบบการจัดการเรียนรู้โดยใช้กรณีศึกษาเป็นฐานร่วมกับปัญหาเป็นฐานและแนวคิดห้องเรียนกลับด้าน เพื่อเสริมสร้างความสามารถในการแก้ปัญหาอย่างสร้างสรรค์ เรียกว่า PRASID model โดยมีองค์ประกอบ 5 องค์ประกอบ คือ 1) หลักการ คือ การเรียนรู้โดยใช้กรณีศึกษาซึ่งเป็นสถานการณ์หรือปัญหาเป็นตัวกระตุ้นให้ผู้เรียนศึกษาค้นคว้านอกชั้นเรียนและนำข้อมูลมาอภิปรายร่วมกันในชั้นเรียน 2) วัตถุประสงค์ 3) ขั้นตอนการจัดการเรียนรู้ ประกอบด้วย ขั้นที่ 1 เตรียมตัว (Preparing : P) ขั้นที่ 2 ทบทวนกรณีศึกษา (Reviewing : R) ขั้นที่ 3 วิเคราะห์ปัญหา (Analyzing : A) ขั้นที่ 4 รวบรวมและค้นคว้าข้อมูล (Searching: R) ขั้นที่ 5 สร้างทางเลือก อภิปรายแนวทางแก้ปัญหา และสะท้อนความคิด (Initiating, discussing and reflecting : I) ขั้นที่ 6 ตัดสินใจ (Deciding and acting: D) 4) การวัดและประเมินผล 5) บังคับและเงื่อนไขการนำรูปแบบไปใช้

ผลการประเมินประสิทธิภาพของรูปแบบการจัดการเรียนรู้โดยใช้กรณีศึกษาเป็นฐานร่วมกับปัญหาเป็นฐานและแนวคิดห้องเรียนกลับด้าน เพื่อเสริมสร้างความสามารถในการแก้ปัญหาอย่างสร้างสรรค์ที่นำไปใช้กับผู้เรียนที่ไม่ใช่กลุ่มตัวอย่าง แต่มีลักษณะไม่แตกต่างจากกลุ่มตัวอย่าง (Field Tryout) แสดงผลดังตารางที่ 1

ตารางที่ 1 การหาประสิทธิภาพของรูปแบบการจัดการเรียนรู้โดยใช้กรณีศึกษาเป็นฐานร่วมกับปัญหาเป็นฐานและแนวคิดห้องเรียนกลับด้าน เพื่อเสริมสร้างความสามารถในการแก้ปัญหาอย่างสร้างสรรค์แบบภาคสนาม (Field Tryout)

ผลการทดสอบ	จำนวนคน	คะแนนเฉลี่ยคิดเป็นร้อยละ	ประสิทธิภาพ
ระหว่างเรียน	41	80.12	E1 / E2 80.12 / 81.30
หลังเรียน	41	81.30	

จากตารางที่ 1 การหาประสิทธิภาพของรูปแบบการจัดการเรียนรู้โดยใช้กรณีศึกษาเป็นฐานร่วมกับปัญหาเป็นฐานและแนวคิดห้องเรียนกลับด้าน เพื่อเสริมสร้างความสามารถในการแก้ปัญหาอย่างสร้างสรรค์แบบภาคสนาม พบว่าผลการทดสอบระหว่างการจัดกิจกรรมการเรียนรู้ (E1) มีคะแนนเฉลี่ยคิดเป็นร้อยละ 80.12 และผลการทดสอบหลังการจัดกิจกรรมการเรียนรู้ (E2) มีคะแนนเฉลี่ยคิดเป็นร้อยละ 81.30 แสดงว่ารูปแบบการจัดการเรียนรู้โดยใช้กรณีศึกษาเป็นฐานร่วมกับปัญหาเป็นฐานและแนวคิดห้องเรียนกลับด้าน เพื่อเสริมสร้างความสามารถในการแก้ปัญหาอย่างสร้างสรรค์มีค่าประสิทธิภาพเท่ากับ 80.12/81.30

3. ผลการประเมินประสิทธิผลของรูปแบบการจัดการเรียนรู้ ดังนี้

3.1 ผลสัมฤทธิ์ทางการเรียนของผู้เรียน เรื่องกฎหมายเกี่ยวกับชีวิตประจำวัน ก่อนและหลังเรียนโดยใช้รูปแบบการจัดการเรียนรู้ แสดงผลดังตารางที่ 2

ตารางที่ 2 ผลสัมฤทธิ์ทางการเรียน เรื่องกฎหมายเกี่ยวกับชีวิตประจำวันก่อนและหลังการใช้รูปแบบการจัดการเรียนรู้

ผลการทดสอบ	คะแนนเต็ม	ค่าเฉลี่ย	S.D.	t-test	Sig
ก่อนเรียน	30	17.19	2.21	19.086	.00
หลังเรียน	30	21.93	2.24		

จากตารางที่ 2 พบว่าผลสัมฤทธิ์ทางการเรียนเรื่องกฎหมายเกี่ยวกับชีวิตประจำวัน ของผู้เรียนหลังเรียนโดยใช้รูปแบบการจัดการเรียนรู้ มีค่าเฉลี่ย (\bar{X} = 21.93, S.D = 2.24) สูงกว่าค่าเฉลี่ยก่อนเรียนโดยใช้รูปแบบการจัดการเรียนรู้ (\bar{X} = 17.19, S.D = 2.21) อย่างมีนัยสำคัญทางสถิติที่ระดับ .05

3.2 ความสามารถในการแก้ปัญหาอย่างสร้างสรรค์ของผู้เรียนหลังเรียนโดยใช้รูปแบบการจัดการเรียนรู้ แสดงผลดังตารางที่ 3

ตารางที่ 3 ผลการทดสอบความสามารถในการแก้ปัญหาอย่างสร้างสรรค์ของผู้เรียนหลังการใช้รูปแบบการจัดการเรียนรู้

ผลการทดสอบ	ค่าเฉลี่ย	S.D.	ร้อยละ	t-test	Sig
หลังเรียน	76.12	3.32	76.12	11.94	.00

จากตารางที่ 3 พบว่าผู้เรียนมีความสามารถในการแก้ปัญหาอย่างสร้างสรรค์ค่าเฉลี่ยร้อยละ 70 (\bar{X} = 76.12, S.D = 3.32) อย่างมีนัยสำคัญทางสถิติที่ระดับ .05

3.3 ความสามารถในการนำเสนอผลงานการปฏิบัติที่ถูกต้องเกี่ยวกับกฎหมายในชีวิตประจำวันของผู้เรียนหลังเรียนโดยใช้รูปแบบการจัดการเรียนรู้โดยรวมพบว่า ผู้เรียนมีความสามารถอยู่ในระดับมาก (\bar{X} = 4.04, S.D. = 0.77)

3.4 ความคิดเห็นที่มีต่อรูปแบบการจัดการเรียนรู้โดยรวมพบว่า ผู้เรียนมีความคิดเห็นต่อรูปแบบการจัดการเรียนรู้อยู่ในระดับมาก (\bar{X} = 4.33, S.D. = 1.08)

สรุปและอภิปรายผลการวิจัย

1. การศึกษาข้อมูลพื้นฐานสำหรับการพัฒนารูปแบบการจัดการเรียนรู้โดยใช้กรณีศึกษาเป็นฐานร่วมกับปัญหาเป็นฐานและแนวคิดห้องเรียนกลับด้าน เพื่อเสริมสร้างความสามารถในการแก้ปัญหาอย่างสร้างสรรค์ พบว่าการเรียนกฎหมายมีความจำเป็นกับผู้เรียน สอดคล้องกับหลักสูตรแกนกลางการศึกษา พุทธศักราช 2551 [2] ได้กำหนดตัวชี้วัด ส 2.1 ม.4-6/1 ไว้ว่าวิเคราะห์และปฏิบัติตามกฎหมายที่เกี่ยวข้องกับตนเอง ครอบครัว ชุมชน ประเทศชาติ และสังคมโลก สะท้อนให้เห็นว่ากฎหมายเป็นเรื่องที่ผู้เรียนจำเป็นต้องศึกษา ทั้งนี้การจัดการเรียนรู้โดยใช้กรณีศึกษาและใช้ปัญหาที่เกี่ยวข้องกับเนื้อหาสาระ การให้ผู้เรียนศึกษามาล่วงหน้า รวมทั้งการใช้กระบวนการกลุ่มและการมีส่วนร่วมของผู้เรียนในชั้นเรียนเป็นวิธีการที่เหมาะสมในการนำมาใช้จัดการเรียนรู้เพื่อให้บรรลุตาม

วัตถุประสงค์ สอดคล้องกับหลักสูตรแกนกลาง การศึกษา พุทธศักราช 2551 [2] ที่กล่าวถึงการจัดการ เรียนรู้ที่เน้นผู้เรียนเป็นสำคัญ อาศัยกระบวนการที่ หลากหลาย เช่น กระบวนการสร้างความรู้ กระบวนการ เฝหิณสถานการณ์และแก้ปัญหา โดยการใช้กรณีศึกษา ในการจัดการเรียนรู้สอดคล้องกับวัตถุประสงค์ของ การใช้กรณีศึกษาที่ว่าเป็นการฝึกให้ผู้เรียนศึกษาอย่าง ละเอียด มีเหตุผล ตัดสินใจอย่างมีหลักการ โดยการใช้ กลุ่มย่อยจะเปิดโอกาสในการระดมสมองและทำให้เกิด การทำงานเป็นกลุ่ม [10]

2. รูปแบบการจัดการเรียนรู้โดยใช้กรณีศึกษา เป็นฐานร่วมกับปัญหาเป็นฐานและแนวคิดห้องเรียน กลีบด้าน เพื่อเสริมสร้างความสามารถในการแก้ปัญหา อย่างสร้างสรรค์มีค่าประสิทธิภาพเท่ากับ 80.12/81.30 สูงกว่าเกณฑ์ที่กำหนดคือ 80/80 สามารถนำไปใช้ในการ จัดกิจกรรมการเรียนรู้ได้ เนื่องจากค่าประสิทธิภาพ ที่คำนวณได้มีค่าสูงกว่าเกณฑ์ที่กำหนด ทั้งนี้อาจเป็น เพราะรูปแบบการจัดการเรียนรู้ที่พัฒนาขึ้นดำเนินการ โดยใช้ข้อมูลจากการศึกษาข้อมูลเบื้องต้นทั้งเอกสารและ บุคคลที่เกี่ยวข้อง คือ ผู้เรียน ครูผู้สอน และผู้เชี่ยวชาญ นอกจากนี้ยังดำเนินการอย่างเป็นระบบ และตรวจสอบ โดยผู้เชี่ยวชาญจำนวน 5 คน ก่อนนำไปหาประสิทธิภาพ สอดคล้องกับการพัฒนารูปแบบการจัดการเรียนรู้ตาม แนวคิดของ Joyce and Weil [8] ที่สรุปได้ว่า รูปแบบ การจัดการเรียนรู้ต้องดำเนินการอย่างเป็นระบบ มีหลัก การที่รองรับรูปแบบการจัดการเรียนรู้และสอดคล้องกับ งานวิจัยของรุจิราพร รามศิริ [11] ศึกษาเรื่องการพัฒนา รูปแบบการเรียนการสอนวิทยาศาสตร์โดยใช้การวิจัย เป็นฐาน เพื่อเสริมสร้างทักษะการวิจัย ทักษะการแก้ ปัญหาอย่างสร้างสรรค์ และจิตวิทยาศาสตร์ ของนักเรียน ระดับมัธยมศึกษา พบว่า ค่าประสิทธิภาพของรูปแบบ การเรียนการสอนวิทยาศาสตร์โดยใช้การวิจัยเป็นฐาน ซึ่งพัฒนาขึ้นอย่างเป็นระบบเท่ากับ 81.36/76.86 แสดงว่า การพัฒนารูปแบบการจัดการเรียนรู้ต้องดำเนินการ อย่างเป็นระบบ

3. ผลการประเมินประสิทธิผลของรูปแบบ

การจัดการเรียนรู้ ดังนี้

3.1 ผลสัมฤทธิ์ทางการเรียน เรื่องกฎหมาย เกี่ยวกับชีวิตประจำวัน ของผู้เรียนหลังเรียน โดยใช้รูปแบบ การจัดการเรียนรู้ มีค่าเฉลี่ยสูงกว่าก่อนเรียนอย่าง มีนัยสำคัญทางสถิติที่ระดับ .05 ทั้งนี้อาจเป็นเพราะการ จัดกิจกรรมการเรียนรู้ดำเนินตามขั้นตอนของรูปแบบ การจัดการเรียนรู้ที่พัฒนาขึ้นซึ่งได้รับการตรวจสอบ คุณภาพจากผู้เชี่ยวชาญ และหาประสิทธิภาพได้ค่าตาม เกณฑ์ที่กำหนดไว้ก่อนนำมาใช้ในการทดลองกับกลุ่ม ตัวอย่าง ทำให้รูปแบบการจัดการเรียนรู้ที่พัฒนาขึ้น ส่งผลต่อผลสัมฤทธิ์ทางการเรียนของผู้เรียน นอกจากนี้ อาจเป็นเพราะรูปแบบการจัดการเรียนรู้ที่พัฒนาขึ้น มีขั้นตอนที่ต้องใช้กระบวนการกลุ่มในการศึกษา เช่น การระดมสมองเพื่อระบุนิพินหา การรวบรวมและค้นคว้า ข้อมูล การหาแนวทางในการแก้ปัญหาอย่างสร้างสรรค์ ผู้เรียนจึง ได้แลกเปลี่ยนความรู้ภายในกลุ่ม ทำให้เกิดการ ขยายความรู้มากขึ้น สอดคล้องกับงานวิจัยของวาสนา ภูมิ [12] ศึกษาเรื่องผลการจัดการเรียนรู้โดยใช้ปัญหา เป็นฐาน (Problem-Based Learning) เรื่อง อัตราส่วน และร้อยละ ที่มีต่อความสามารถในการแก้ปัญหาทาง คณิตศาสตร์ และความสามารถในการให้เหตุผลทาง คณิตศาสตร์ ของนักเรียนชั้นมัธยมศึกษาปีที่ 2 ที่เน้น กระบวนการกลุ่ม นำไปสู่การคิดและแก้ปัญหาร่วมกัน ซึ่งจะทำให้เกิดการเรียนรู้อย่างเหมาะสม

3.2 ความสามารถในการแก้ปัญหาอย่าง สร้างสรรค์ของผู้เรียนหลังการใช้รูปแบบการจัดการ เรียนรู้ผ่านเกณฑ์ร้อยละ 70 ทั้งนี้อาจเป็นเพราะรูปแบบ การจัดการเรียนรู้ที่พัฒนาขึ้นเปิดโอกาสให้ผู้เรียน ระดมสมองแลกเปลี่ยนความคิดระหว่างกันภายในกลุ่ม มีการนำเสนอทางเลือกที่หลากหลาย ผู้เรียนได้ความคิดที่แปลกใหม่ไปปรับปรุงแนวความคิดของตนเอง สอดคล้องกับ Treffinger, Isaksen and Dorval [13] ที่สรุปได้ว่า การระดมสมองมีส่วนสำคัญสำหรับการแก้ปัญหาอย่างสร้างสรรค์ การสร้างแนวคิดโดยใช้ ความคิดที่หลากหลายแปลกใหม่ รวมทั้งการนำแนวคิด ของผู้อื่นไปปรับใช้จะทำให้หลุดจากการจำกัดความคิด

3.3 ความสามารถในการนำเสนอผลงานการปฏิบัติที่ถูกต้องเกี่ยวกับกฎหมายในชีวิตประจำวันของผู้เรียนหลังการใช้รูปแบบการจัดการเรียนรู้ที่อยู่ในระดับมาก ทั้งนี้อาจเป็นเพราะการนำเสนอผลงานด้วยคลิปวิดีโอเป็นเรื่องที่ผู้เรียนมีความคุ้นเคย เนื่องจากผู้เรียนที่เป็นกลุ่มทดลองเป็นคนยุคดิจิทัล (GenZ) ซึ่งเติบโตมากับเทคโนโลยี สอดคล้องกับสรรพงศ์ อ่องแสงคุณ [14] ที่กล่าวว่าคนยุคนี้เติบโตมาพร้อมกับเทคโนโลยี มีสังคมออนไลน์ การมีปฏิสัมพันธ์จากโลกภายนอกจนเป็นส่วนหนึ่งของวัฒนธรรมของคนยุคนี้ ทำให้การนำเสนอผลงานการปฏิบัติตนที่ถูกต้องเกี่ยวกับกฎหมายในชีวิตประจำวันโดยผ่านการทำคลิปวิดีโอจึงประสบผลที่ดี

3.4 ความคิดเห็นของผู้เรียนหลังการใช้รูปแบบการจัดการเรียนรู้ที่อยู่ในระดับมาก ทั้งนี้อาจเป็นเพราะรูปแบบการจัดการเรียนรู้พัฒนาขึ้นโดยใช้ข้อมูลพื้นฐานจากบุคคลที่เกี่ยวข้องของหลายกลุ่ม รวมทั้งข้อมูลจากผู้เรียน จึงอาจเป็นผลให้สอดคล้องกับลักษณะนิสัยและความต้องการของผู้เรียน สอดคล้องกับพระราชบัญญัติการศึกษาแห่งชาติ พุทธศักราช 2542 [1] มาตรา 24 ที่กล่าวถึงการจัดกิจกรรมให้สอดคล้องกับความสนใจและความถนัดของผู้เรียน ผู้สอนจัดบรรยากาศและอำนวยความสะดวกเพื่อให้ผู้เรียนเกิดการเรียนรู้ จัดการเรียนรู้ให้เกิดขึ้นได้ตลอดเวลาทุกสถานที่ นอกจากนี้รูปแบบการจัดการเรียนรู้พัฒนาขึ้นยังใช้กระบวนการกลุ่มในการเรียนรู้ ซึ่งส่งเสริมความสัมพันธ์ระหว่างผู้เรียนและอาจทำให้ผู้เรียนเกิดความสนใจในการเรียนรู้ สอดคล้องกับทิสนา แฉมมณี [7] ที่กล่าวถึงข้อดีของการจัดการเรียนรู้ต่างๆ ที่นำมาใช้ในการพัฒนารูปแบบการจัดการเรียนรู้ว่าช่วยส่งเสริมปฏิสัมพันธ์ทางสังคมนระหว่างผู้เรียน เกิดการเรียนรู้จากกันและกัน

ข้อเสนอแนะเพื่อการนำผลการวิจัยไปใช้

1. ครูผู้สอนต้องอธิบายบทบาทและความรับผิดชอบของผู้เรียนให้ชัดเจน โดยการอธิบายบทบาทควรมีการสาธิตวิธีการจัดการเรียนรู้ให้ผู้เรียนดูเป็น

ตัวอย่างด้วย เพื่อให้ผู้เรียนเกิดความคุ้นเคยและสามารถร่วมกิจกรรมการเรียนรู้ตามที่กำหนดไว้ได้ตั้งแต่ต้น

2. ครูผู้สอนควรกระตุ้นและกำกับติดตามการศึกษาค้นคว้านอกห้องเรียนของผู้เรียนอย่างใกล้ชิด โดยมีแบบบันทึกการศึกษานอกห้องเรียนให้ผู้เรียนบันทึกและควรเปิดโอกาสให้ผู้เรียนมีระยะเวลาสำหรับการศึกษานอกห้องเรียนนานพอสมควร

3. ครูผู้สอนต้องสำรวจการเข้าถึงอินเทอร์เน็ตของผู้เรียน และสร้างกลุ่มในเครือข่ายสังคมออนไลน์ เช่น เฟซบุ๊ก ไลน์ ก่อนเริ่มการจัดกิจกรรมการเรียนรู้เพื่อเป็นช่องทางสำหรับการให้ผู้เรียนศึกษานอกห้องเรียน

4. ครูผู้สอนต้องกำกับดูแลผู้เรียนขณะทำกิจกรรมกลุ่ม โดยเฉพาะในช่วงแรกของการจัดการเรียนรู้ เพื่อให้เป็นผู้เรียนปฏิบัติตามขั้นตอนและบรรลุวัตถุประสงค์ที่กำหนดไว้โดยเดินดูและแนะนำผู้เรียนแต่ละกลุ่มในขณะที่ปฏิบัติกิจกรรมกลุ่มอย่างทั่วถึง

5. ครูผู้สอนต้องกระตุ้นให้ผู้เรียนมีส่วนร่วมในกิจกรรมกลุ่ม ทั้งการนำเสนอปัญหา วิธีการปัญหาที่ความหลากหลาย การสะท้อนความคิดของคนที่มีความเห็นต่อแนวทางการแก้ปัญหาเพื่อเลือกแนวทางที่เหมาะสมที่สุด

6. ครูผู้สอนต้องเตรียมพิจารณาสื่อให้เหมาะสมและจัดเตรียมให้พร้อมทั้งสื่อออนไลน์และสื่อออฟไลน์ เพื่อให้ผู้เรียนเข้าถึงสื่อได้และพร้อมสำหรับการศึกษาล่วงหน้าก่อนเข้าห้องเรียน และทบทวนตรวจสอบความเหมาะสมของสื่อที่ใช้เสมอ

ข้อเสนอแนะเพื่อการวิจัยครั้งต่อไป

1. ควรศึกษาวิจัยเกี่ยวกับการพัฒนารูปแบบการจัดการเรียนรู้โดยใช้กรณีศึกษาเป็นฐานร่วมกับปัญหาเป็นฐานและแนวคิดห้องเรียนกลับด้าน เพื่อเสริมสร้างความสามารถในการแก้ปัญหาอย่างสร้างสรรค์ในเนื้อหาอื่น

2. ควรศึกษาวิจัยเปรียบเทียบผลสัมฤทธิ์ทางการเรียน ความสามารถในการแก้ปัญหาอย่างสร้างสรรค์ และความสามารถในการนำเสนอผลงานของผู้เรียนที่มีพื้นฐานแต่ละด้านแตกต่างกัน

3. ควรศึกษาวิจัยเปรียบเทียบโดยพิจารณาตาม

วิธีการเรียนรู้ของผู้เรียนที่แตกต่างกัน

4. ควรศึกษาวิจัยเกี่ยวกับการพัฒนารูปแบบการจัดการเรียนรู้โดยใช้เทคนิคหรือวิธีสอนอื่น เช่น การจัดการเรียนรู้โดยใช้ภาระงานเป็นฐาน การจัดการเรียนรู้โดยใช้วิจัยเป็นฐาน เป็นต้น เพื่อศึกษาและเปรียบเทียบความสามารถในการแก้ปัญหาอย่างสร้างสรรค์ ความสามารถในการนำเสนอผลงานของผู้เรียนและนำไปสู่จิตสำนึกในการปฏิบัติตนตามกฎหมาย

เอกสารอ้างอิง

- [1] กระทรวงศึกษาธิการ. (2545). พระราชบัญญัติการศึกษาแห่งชาติ พุทธศักราช 2542 ที่แก้ไขเพิ่มเติม 2545. กรุงเทพมหานคร : โรงพิมพ์คุรุสภา ลาดพร้าว.
- [2] กระทรวงศึกษาธิการ. (2551). หลักสูตรแกนกลางการศึกษาขั้นพื้นฐาน พุทธศักราช 2551. กรุงเทพมหานคร: โรงพิมพ์คุรุสภาลาดพร้าว.
- [3] Osborn, A. F. (1963). *Applied Imagination*. 3rd ed. New York : Scribner's.
- [4] Lewin, J.E. and Reed, C.A. (1998). *Creative Problem Solving in occupational Therapy*. Philadelphia : Lippincott-Raven Publishers.
- [5] Mitchell, W.E., and Kowalick, T.F. (1999). *Creative Problem Solving*. n.p.: Unpublished Workbook.
- [6] เกรียงศักดิ์ เจริญวงศ์ศักดิ์. (2551). สอน “ทักษะแก้ปัญหา” ให้เด็กไทย. [ออนไลน์]. สืบค้นเมื่อ 13 มกราคม 2558. จาก <http://blog.eduzones.com/drkieng/7336>.
- [7] ทิศนา ขัมมณี. (2553). *ศาสตร์การสอน*. พิมพ์ครั้งที่ 12. กรุงเทพมหานคร : สำนักพิมพ์แห่งจุฬาลงกรณ์มหาวิทยาลัย.
- [8] Joyce, B.R. and Weil, M. (1996). *Model of Teaching*. 5th ed. New York : Prentice Hall.
- [9] ชัยยงค์ พรหมวงศ์ และวาสนา ทวีกุลทรัพย์. (2540). หน่วยที่ 5 ชุดการสอนทางไกล ในเอกสารการสอนชุดวิชาสื่อพัฒนสรร สาขาวิชาศึกษาศาสตร์. นนทบุรี : โรงพิมพ์มหาวิทยาลัยสุโขทัยธรรมมาธิราช.
- [10] นันทอง เวศนารัตน์ และอิชยาพร ช่วยชู. (2556). การเขียนกรณีศึกษาเพื่อใช้ในการเรียนการสอน. [ออนไลน์]. สืบค้นเมื่อ 27 ตุลาคม 2559. จาก http://www.rsu.ac.th/hospita/download/KM_A07.pdf.
- [11] รุจิราพร งามศิริ. (2556). “การพัฒนาแบบการเรียนการสอนวิทยาศาสตร์โดยใช้การวิจัยเป็นฐาน เพื่อเสริมสร้างทักษะการวิจัย ทักษะการแก้ปัญหาอย่างสร้างสรรค์และจิตวิทยาศาสตร์ของนักเรียนระดับมัธยมศึกษา.” วิทยานิพนธ์ปริญญาปรัชญาดุษฎีบัณฑิต สาขาวิชาหลักสูตรและการสอน บัณฑิตวิทยาลัย มหาวิทยาลัยศิลปากร.
- [12] วาสนา ภูมิ. (2555). “ผลการจัดการเรียนรู้โดยใช้ปัญหาเป็นฐาน (Problem-Based Learning) เรื่องอัตราส่วน และร้อยละ ที่มีต่อความสามารถในการแก้ปัญหาทางคณิตศาสตร์ และความสามารถในการให้เหตุผลทางคณิตศาสตร์ ของนักเรียนชั้นมัธยมศึกษาปีที่ 2.” วิทยานิพนธ์การศึกษามหาบัณฑิต สาขาวิชาการมัธยมศึกษา บัณฑิตวิทยาลัย มหาวิทยาลัยศรีนครินทรวิโรฒ.
- [13] Treffinger, Donald J., Isaksen, Scott G. and Dorval, K. Brian. (2005). *Creative Problem Solving (CPS Version 6.1) : A Contemporary Framework for Managing Change*. [online]. cited 2015 November 15. Available from : <http://www.cpsb.com>.
- [14] สรพงศ์ อ่องแสงคุณ. (2558). กลุ่มคนรุ่นใหม่ ผู้มีเทคโนโลยีอยู่ในสายเลือด. [ออนไลน์]. สืบค้นเมื่อ 7 กรกฎาคม 2559. จาก <http://readme.tpark.or.th/download/readme28.pdf>.

**ความพึงพอใจของนักศึกษาในการเรียนการสอนของ ศ.(เกียรติคุณ) ดร.อนันต์ รัตมี
ที่เรียนวิชาระเบียบวิธีวิจัยทางรัฐศาสตร์ 1 และ 2 ปีการศึกษา 2558 - 2559
มหาวิทยาลัยมหาจุฬาลงกรณราชวิทยาลัย วิทยาลัยสงฆ์ชัยภูมิ**

**Student's Satisfaction toward the Lecture Taught by Prof. (Honorary) Dr.
Ananta Rasmussee on the Subject of Political Science Research Methodology
1 and 2, Academic Year of 2015-2016, Mahachulalongkornrajavidyalaya
University, Chaiyaphum Buddhist College**

อนันต์ รัตมี^{1*}

Ananta Rasmussee^{1*}

บทคัดย่อ

การวิจัยครั้งนี้มีวัตถุประสงค์เพื่อ 1) ศึกษาความพึงพอใจของนักศึกษาในการสอนของ ศ.(เกียรติคุณ) ดร.อนันต์ รัตมีที่เรียนวิชาระเบียบวิธีวิจัยทางรัฐศาสตร์ 1 และ 2 ปีการศึกษา 2558-2559 มหาวิทยาลัยมหาจุฬาลงกรณราชวิทยาลัย วิทยาลัยสงฆ์ชัยภูมิ 2) ศึกษาระดับความพึงพอใจของนักศึกษาในการสอนของ ศ.(เกียรติคุณ) ดร.อนันต์ รัตมี ที่เรียนวิชาระเบียบวิธีวิจัยทางรัฐศาสตร์ 1 และ 2 ปีการศึกษา 2558-2559 มหาวิทยาลัยมหาจุฬาลงกรณราชวิทยาลัย วิทยาลัยสงฆ์ชัยภูมิ 3) เปรียบเทียบความแตกต่างระหว่าง เพศ อายุ และอาชีพ ของนักศึกษาในการสอนของ ศ.(เกียรติคุณ) ดร.อนันต์ รัตมี ที่เรียนวิชาระเบียบวิธีวิจัยทางรัฐศาสตร์ 1 และ 2 ปีการศึกษา 2558-2559 มหาวิทยาลัยมหาจุฬาลงกรณราชวิทยาลัย วิทยาลัยสงฆ์ชัยภูมิ 4) ศึกษาความคิดเห็นและข้อเสนอแนะอื่น ๆ เกี่ยวกับความพึงพอใจของนักศึกษาในการสอนของ ศ.(เกียรติคุณ) ดร.อนันต์ รัตมี ที่เรียนวิชาระเบียบวิธีวิจัยทางรัฐศาสตร์ 1 และ 2 ปีการศึกษา 2558-2559 มหาวิทยาลัยมหาจุฬาลงกรณราชวิทยาลัย วิทยาลัยสงฆ์ชัยภูมิ ประชากรที่ใช้ในการวิจัย รวมทั้งสิ้น 68 รูป/คน เป็นบรรพชิต 11 รูป กฤหัสถ์ 57 คน เครื่องมือที่ใช้เก็บและรวบรวมข้อมูลเป็นแบบสอบถาม สถิติที่ใช้วิเคราะห์ข้อมูลคือ ร้อยละ ค่าเฉลี่ย และส่วนเบี่ยงเบนมาตรฐาน ค่า t-test ค่า F-test และค่าความแปรปรวน

ผลการวิจัยพบว่า 1) บุคลิกลักษณะของครูผู้สอน การเตรียมการสอน และการจัดชั้นและการปกครองชั้น โดยภาพรวมทั้ง 3 ด้านมีความพึงพอใจ ระดับมาก 2) การเปรียบเทียบระหว่างเพศชายและเพศหญิง อายุ และอาชีพ ด้านบุคลิกลักษณะของครูผู้สอน ด้านการเตรียมการสอน และด้านการจัดชั้นและการปกครองชั้น มีความพึงพอใจ ระดับมาก 3) ผลการวิเคราะห์ความแปรปรวนระหว่างกลุ่มและภายในกลุ่มต่อความพึงพอใจของนักศึกษายกเว้น 1 กลุ่ม มีความแปรปรวนแตกต่างไปจากกลุ่มอื่น $sig = 0.47$ อย่างมีนัยสำคัญทางสถิติที่ระดับ 0.05 4) ผลการแสดงความคิดเห็นและข้อเสนอแนะอื่น ๆ สรุปเรียงลำดับจากมากไปหาน้อย คือ สอนได้ดีมากเหมาะสมดี ไม่มีข้อบกพร่องที่จะต้องปรับปรุง มหาวิทยาลัยมหาจุฬาลงกรณราชวิทยาลัย วิทยาลัยสงฆ์ชัยภูมิ มีกิจกรรมมากและมีผลกระทบบกกับการเรียนการสอนทำให้มีเวลาเรียนไม่เพียงพอ ควรเน้นให้ผู้เรียนได้เข้าใจทั่วถึงเพราะพื้นฐานของนักศึกษาแตกต่างกัน สอนได้น่าสนใจ มีความรู้ความสามารถดี ควรเพิ่มชั่วโมงสอนให้มากกว่านี้ การให้ความรู้ของอาจารย์ดีมาก ผู้เรียนบางคนไม่ตรงต่อเวลาและมีความรับผิดชอบน้อย ครู-อาจารย์ ควรเข้มงวดกวดขันในเรื่องนี้

คำสำคัญ : ความพึงพอใจ การเรียนการสอน วิชาระเบียบวิธีวิจัยทางรัฐศาสตร์ 1 และ 2

^{1*} อาจารย์พิเศษ มหาวิทยาลัยมหาจุฬาลงกรณราชวิทยาลัย วิทยาลัยสงฆ์ชัยภูมิ และอาจารย์สายวิชาการ มหาวิทยาลัยราชภัฏชัยภูมิ



Abstract

The aim of this research were to 1) examine the obtained satisfaction levels among the students who attended the class of Political Science and Research Methodology in 1 and 2 taught by Professor (Honorary) Dr. Ananta Rasmee in the academic year of 2015-2016, at the Mahachulalongkornrajavidyalaya University, Chaiphum Buddhist College, 2) study students' satisfaction level toward the lecture taught by professor (Honorary) Dr. Ananta Rasmee on the subject of political science research methodology 1 and 2, academic year of 2516-2516, Mahachulalongkornrajavidyalaya University, Chaiphum Buddhist College, 3) compare the difference between sex, age and occupation of students' satisfaction level toward the lecture taught by professor (Honorary) Dr. Ananta Rasmee on the subject of political science research methodology 1 and 2, academic year of 2516-2516, Mahachulalongkornrajavidyalaya University, Chaiphum Buddhist College and 4) study on the problem and others suggestions students' satisfaction level toward the lecture taught by professor (Honorary) Dr. Ananta Rasmee on the subject of political science research methodology 1 and 2, academic year of 2516-2516, Mahachulalongkornrajavidyalaya University, Chaiphum Buddhist College. The population in the study was in total of 68 people including sex – monks 11 persons (16.18%) male 36 persons (52.94%) female 21 persons (30.18%) age – 20-30 years 2 persons (2.94%) 31-35 years 7 persons (10.29%) 36-40 years 7 persons (10.29%) 41-45 years 34 persons (50.00%) 46 years above 18 persons (26.48%) occupation – civil servant 20 persons (29.41%) personnel business 21 persons (30.89%) 3 persons (4.44%) official government 10 persons (14.70%) government organization 3 persons (4.40%) monks 11 persons (16.18%) and 57 laymen. A questionnaire was used to collect and gather the data and information. The used statistics to analyze all data were percentage, mean, and standard derivation. In addition, T-test and F- test were also used in some part of research.

The finding showed that the students' level of satisfaction towards the teaching by Professor (Honorary) Dr. Ananta Rasmee were as follows ; 1) In terms of the lecturer's characteristics, his teaching preparation and readiness, and the academic level management as well as the academic level governance, the overall picture show a high satisfaction level. 2) When compared the results obtained from male students and those from female students, age, and occupations, the satisfaction level is high on all of the 3 aspects - the lecturer's characteristics, his teaching preparation and readiness, and the academic level management as well as the academic level governance. 3) The variance among the groups as well as that within a group illustrated that at least 1 group had different level of variance compared with the other groups-sig = 0.47, statistical significance at 0.05. 4) As seen from the opinions and other suggestions given by the students based on the score levels (from maximum to minimum)–firstly, the lecturer taught professionally and with no flaw, the university held many activities which impacted to the academic activities in class, the lecturer should focus on making sure that all students understood thoroughly as each of them came from different background, the teaching method was captivating and could trigger the students' attention, the lecturer was knowledgeable on what he taught, extra teaching hours should be added, how the lecture taught was fascinating, some students arrived class late and were lack of responsibility.

Keywords : satisfaction, lecture taught, political science research methodology 1 and 2 subject

บทนำ

การเรียนและการสอนเป็นคำที่มักใช้คู่กันเรียก
รวมกันว่า “การเรียนการสอน ” ทั้งนี้คำทั้งสองมีความ
สัมพันธ์กัน ทั้งการสอนและการเรียนต่างเป็นกระบวนการ
ที่เกี่ยวข้องกัน การสอนเป็นการตั้งใจกระทำให้เกิด
การเรียนรู้ และการสอนที่ดีย่อมทำให้เกิดการเรียนรู้
ได้ดี ผู้สอนเป็นผู้ที่มีบทบาทสำคัญในการทำให้ผู้เรียน
เกิดการเรียนรู้ ผู้สอนที่ดีสอนอย่างมีหลักการ มีความรู้และมี
ทักษะจะช่วยให้ผู้เรียนเรียนอย่างมีความหมาย มีคุณค่า
เป็นการประหยัดเวลาและป้องกันการสูญเปล่า ดังนั้น
ผู้สอนจึงควรมีความรู้พื้นฐานเกี่ยวกับการเรียนการสอน
ทั้งในด้านความหมายลักษณะองค์ประกอบ หลักการ
สอน หลักการเรียนรู้ตลอดจนความสัมพันธ์ระหว่าง
หลักการสอนกับหลักการเรียนรู้ ตลอดจนความสัมพันธ์
ระหว่างหลักการสอนกับหลักการเรียนรู้ เพื่อจะได้นำไป
ไปปฏิบัติ ทำให้การสอนบรรลุผลอย่างมีประสิทธิภาพ
[1] บุคคลโดยทั่วไปส่วนใหญ่จะเข้าใจว่า การสอน
คือการถ่ายทอดเนื้อหาวิชา โดยใช้วิธีบอกให้ทำ ให้จำ ให้จด
และนำไปท่องจำ เพื่อทำการสอนต่อไป แต่ในแวดวง
ของผู้ที่เกี่ยวข้องกับการศึกษาจะเข้าใจว่าการสอนมิได้
หมายถึง การบอกให้ทำ ให้จำ ให้จด แต่เพียงอย่างเดียว
การสอนมีความหมายลึกซึ้งกว่านั้น กล่าวคือวิธีการใด
ก็ตามที่ครูนำมาใช้เพื่อให้นักเรียนเกิดการเรียนรู้
เรียกได้ว่าเป็นการสอนทั้งสิ้น [2]

การจัดการเรียนการสอนเป็นระบบหนึ่งที่เป็น
ส่วนย่อยในส่วนหนึ่งของระบบการศึกษา หรือระบบ
โรงเรียน ซึ่งมีความเกี่ยวพันซึ่งกันและกัน ส่วนที่
สำคัญคือ กระบวนการเรียนการสอนผู้สอนและผู้เรียน
การสอนจะมีประสิทธิภาพมากเพียงใดนั้นขึ้นอยู่กับ
ความสัมพันธ์ของส่วนหนึ่งในระบบ การตรวจสอบ
ประสิทธิภาพของการเรียนการสอนจะทำได้โดยการ
ประเมินผล และเมื่อผลที่ออกมาซึ่งมีความบกพร่องจริง
จะต้องไปปรับปรุงส่วนประกอบต่าง ๆ ต่อไป [3]

การสอนและการเรียนรู้มีความเกี่ยวข้องสัมพันธ์
กันการสอน คือ กระบวนการปฏิสัมพันธ์ระหว่าง
ผู้สอนกับผู้เรียนเพื่อทำให้ผู้เรียนเกิดการเปลี่ยนแปลง

พฤติกรรมตามจุดประสงค์ที่กำหนดไว้ การเรียนรู้ คือ
กระบวนการที่ผู้เรียนเกิดการเปลี่ยนแปลงพฤติกรรม
อันเนื่องมาจากประสบการณ์ เป้าหมายของการสอน
คือ การมุ่งให้ผู้เรียนเกิดการเรียนรู้ได้ดี [4] ดังนั้น เพื่อ
ให้การสอนบรรลุตามเป้าหมาย ผู้สอนต้องจัดการสอน
อย่างมีกระบวนการและให้ครบองค์ประกอบของการ
สอน อันได้แก่ การตั้งจุดประสงค์การสอน การกำหนด
เนื้อหา การจัดกิจกรรมการเรียนการสอน การใช้สื่อ
การสอน และการวัดผลประเมินผลผล นอกจากนี้ผู้สอน
ควรได้คำนึงถึงหลักพื้นฐานในการสอน ลักษณะการสอน
ที่ดี และปัจจัยส่งเสริมการเรียนรู้ตลอดจนรู้จักใช้
หลักการสอนให้สอดคล้องกับหลักการเรียนรู้ ก็จะช่วย
ช่วยให้การเรียนการสอนประสบผลสำเร็จได้ตาม
จุดมุ่งหมายของหลักสูตร [5]

วัตถุประสงค์ของการวิจัย

1. เพื่อศึกษาความพึงพอใจของนักศึกษาในการสอนของ ศ. (เกียรติคุณ) ดร.อนันต์ รัศมีที่เรียนวิชา
ระเบียบวิธีวิจัยทางรัฐศาสตร์ 1 และ 2 ปีการศึกษา 2558-
2559 มหาวิทยาลัยมหาจุฬาลงกรณราชวิทยาลัย วิทยาลัย
สงฆ์ชัยภูมิ
2. เพื่อศึกษาระดับความพึงพอใจของนักศึกษา
ในการสอนของ ศ. (เกียรติคุณ) ดร.อนันต์ รัศมี ที่เรียน
วิชาระเบียบวิธีวิจัยทางรัฐศาสตร์ 1 และ 2 ปีการศึกษา
2558-2559 มหาวิทยาลัยมหาจุฬาลงกรณราชวิทยาลัย
วิทยาลัยสงฆ์ชัยภูมิ
3. เพื่อเปรียบเทียบความแตกต่างระหว่าง
เพศ อายุ และอาชีพ ของนักศึกษาในการสอนของ
ศ. (เกียรติคุณ) ดร.อนันต์ รัศมี ที่เรียนวิชาระเบียบวิธี
วิจัยทางรัฐศาสตร์ 1 และ 2 ปีการศึกษา 2558-2559
มหาวิทยาลัยมหาจุฬาลงกรณราชวิทยาลัย วิทยาลัยสงฆ์
ชัยภูมิ
4. เพื่อศึกษาความคิดเห็นและข้อเสนอแนะ
อื่น ๆ เกี่ยวกับความพึงพอใจของนักศึกษาในการสอน
ของ ศ. (เกียรติคุณ) ดร.อนันต์ รัศมี ที่เรียนวิชาระเบียบ
วิธีวิจัยทางรัฐศาสตร์ 1 และ 2 ปีการศึกษา 2558-2559

มหาวิทยาลัยมหาจุฬาลงกรณราชวิทยาลัย วิทยาลัยสงฆ์
ชัยภูมิ

วิธีดำเนินการวิจัย

ประชากร

ผู้วิจัยใช้ประชากรที่เป็นนักศึกษาระดับปริญญาตรี
วิชาเอกรัฐศาสตร์ ที่เรียนวิชาระเบียบวิธีวิจัยทาง
รัฐศาสตร์ 1 และ 2 ปีการศึกษา 2558-2559 จำนวน 68
รูป/คน

เครื่องมือที่ใช้ในการศึกษาวิจัย

เครื่องมือที่ใช้ในการศึกษาวิจัย เป็น
แบบสอบถามความพึงพอใจของนักศึกษาในการสอน
วิชาระเบียบวิธีวิจัยทางรัฐศาสตร์ 1 และ 2 ปีการศึกษา
2558-2559 มหาวิทยาลัยมหาจุฬาลงกรณราชวิทยาลัย
วิทยาลัยสงฆ์ชัยภูมิ ที่ผู้วิจัยสร้างขึ้นจำนวน 1 ฉบับ
ประกอบด้วย 3 ตอน ดังนี้

ตอนที่ 1 เป็นข้อมูลทั่วไปของผู้ตอบ
แบบสอบถาม มี 3 ข้อ คือ 1) เพศ 2) อายุ 3) อาชีพ

ตอนที่ 2 เป็นข้อมูลเกี่ยวกับการเรียนการสอน
มี 3 ด้าน คือ 1) ด้านบุคลิกลักษณะของครูผู้สอน มี 10
ข้อย่อย (1) การแต่งกายเรียบร้อยถูกต้อง (2) บุคลิกภาพ
คล่องแคล่วมีความเชื่อมั่นในตนเอง และเหมาะสมกับ
การเป็นครู (3) มีความรู้ความสามารถในวิชาที่สอน
(4) ยิ้มแย้มแจ่มใสมีอารมณ์ขัน และมั่นคงในอารมณ์ (5)
มีปฏิภาณไหวพริบในการแก้ไขปัญหา (6) มีความรับผิดชอบ
สูงตรงต่อเวลา (7) มีระเบียบวินัย วางตัวเหมาะสม
(8) มีมนุษยสัมพันธ์ที่ดีและยอมรับฟังความคิดเห็นของ
ผู้อื่น (9) ใช้ภาษาได้ถูกต้องชัดเจน (10) สนใจผู้เรียนได้
ทั่วถึง 2) ด้านการเตรียมการสอน มี 10 ข้อย่อย (1) เตรียม
การสอนล่วงหน้า (มีโครงการสอน) (2) เตรียมเอกสาร
ประกอบการสอนได้ดี (3) กำหนดกิจกรรมการสอนได้
สอดคล้องกับความมุ่งหมายและเนื้อเรื่อง (4) กำหนด
วิธีการวัดผลครบถ้วนตามจุดประสงค์เชิงพฤติกรรม (5)
เนื้อหาเหมาะสมกับเวลาที่กำหนดไว้ (6) เขียนภาษาได้
ถูกต้องทั้งภาษาไทยและภาษาอังกฤษ (7) มีการนำเข้า
สู่บทเรียนได้ดี (8) สอนได้น่าสนใจ เสียงดังชัดเจน (9)

ใช้อุปกรณ์การสอนได้เหมาะสม (10) มีวิธีการสรุปผล
การเรียนได้ดี 3) ด้านการจัดชั้นและการปกครองชั้น (1)
จัดชั้นเรียนได้เหมาะสมกับสภาพห้องเรียน (2) ดูแล
ความสะอาดของห้องเรียนและสร้างบรรยากาศการเรียน
(3) ควบคุมชั้นเรียนได้ดี (4) ส่งเสริมให้ผู้เรียนมีส่วนร่วม
ในบรรยากาศของห้องเรียน (5) มีความเข้าใจผู้เรียน
ได้ดี (6) มีความสนใจผู้เรียนทั่วทุกคน (7) เป็นกันเอง
กับผู้เรียน (8) ไม่เคร่งเครียดและรู้จักผ่อนคลายก่อนเบา
(9) ตรวจเช็คชื่อทุกครั้งที่ทำกรสอนจบ (10) มีการ
มอบหมายงานล่วงหน้าได้ดี

ตอนที่ 3 เป็นความคิดเห็นและข้อเสนอแนะอื่น ๆ
ที่ผู้ตอบแสดงความคิดเห็น/ข้อเสนอแนะ

การเก็บรวบรวมข้อมูล

ผู้วิจัยได้ทำการเก็บรวบรวมข้อมูลด้วยตนเอง
ในขณะที่ทำการสอนตั้งแต่ ปีการศึกษา 2558 และ 2559
ที่เรียนวิชาระเบียบวิธีวิจัยทางรัฐศาสตร์ 1 และ 2 สาขา
วิชารัฐศาสตร์ มหาวิทยาลัยมหาจุฬาลงกรณราชวิทยาลัย
วิทยาลัยสงฆ์ชัยภูมิ รวมประชากรทั้งสิ้น 81 รูป/คน
และได้แบบสอบถามคืน 68 รูป/คน คิดเป็นร้อยละ 83.95
ตามลำดับ

การวิเคราะห์ข้อมูลและสถิติที่ใช้

การวิเคราะห์ข้อมูล ผู้วิจัยได้นำแบบสอบถาม
ที่เก็บและรวบรวมข้อมูลได้จำนวน 68 ฉบับ แล้ว
นำไปวิเคราะห์ค่าทางสถิติโดยใช้โปรแกรม SPSS
for Windows (Statistical Package for the Social
Science for Windows) ตามลำดับต่อไปนี้
1) แบบสอบถามข้อมูลทั่วไปของผู้ตอบแบบสอบถาม
นำไปหาร้อยละ (Percentage) 2) แบบสอบถาม
เพื่อประเมินความพึงพอใจ 3 ด้าน นำไปคำนวณ
หาค่าเฉลี่ยและส่วนเบี่ยงเบนมาตรฐาน 3) แบบสอบถาม
เพื่อประเมินความพึงพอใจ 3 ด้าน นำไปคำนวณ
หาค่า t-test และ F-test ระหว่าง เพศ อายุและอาชีพ
4) แบบสอบถามเพื่อประเมินความพึงพอใจ 3 ด้าน
นำไปคำนวณหาค่าความแปรปรวนระหว่างกลุ่มและ
ภายในกลุ่ม

สรุปผล อภิปรายผลการวิจัย

จากการศึกษาความพึงพอใจของนักศึกษาในการสอนของ ศ. (เกียรติคุณ) ดร.อนันต์ รัศมี ที่เรียนวิชาระเบียบวิธีวิจัยทางรัฐศาสตร์ 1 และ 2 ปีการศึกษา 2558-2559 มหาวิทยาลัยมหาจุฬาลงกรณราชวิทยาลัย วิทยาลัยสงฆ์ชัยภูมิ ผู้วิจัยเสนอผลและสรุปผลดังนี้

1. นักศึกษาจำนวน 68 รูป/คน มีผลการประเมินดังนี้

ตอนที่ 1 ข้อมูลทั่วไปของผู้ตอบแบบสอบถาม

1) เพศ - พระภิกษุ/สามเณร 11 รูป/คน (16.18%) ชาย 36 คน (25.94%) หญิง 21 คน (30.88%) 2) อายุ 20-30 ปี 2 คน (2.94%) 31-35 ปี 7 คน (10.29%) 36-40 ปี 7 คน (10.29%) 41-45 ปี 34 คน (50.00%) 46 ปี ขึ้นไป 18 คน (26.48%) 3) อาชีพ รับราชการ 20 คน (29.41 %) ทหารกิจส่วนตัว 21 คน (30.89 %) ไม่ได้ประกอบอาชีพ 3 คน (4.41%) พนักงานราชการ 10 คน (14.70 %) รัฐวิสาหกิจ 3 คน (4.40%) นักบวช 11 คน (16.18 %)

ตอนที่ 2 ข้อมูลเกี่ยวกับการเรียนการสอน ดังนี้ 1) ด้านบุคลิกลักษณะของครูผู้สอน จำนวน 10 ข้อย่อย โดยภาพรวมมีความพึงพอใจในระดับมาก 2) ด้านการเตรียมการสอน จำนวน 10 ข้อย่อย มีโดยภาพรวมมีความพึงพอใจในระดับมาก 3) ด้านการจัดชั้นและการปกครองชั้น จำนวน 10 ข้อย่อย โดยภาพรวมมีความพึงพอใจในระดับมาก

2. การเปรียบเทียบค่าเฉลี่ย ส่วนเบี่ยงเบนมาตรฐานระหว่าง เพศชายและเพศหญิง ด้านบุคลิกลักษณะของครูผู้สอน โดยภาพรวมมีความพึงพอใจในระดับมาก ที่ไม่แตกต่างกันอย่างมีนัยสำคัญทางสถิติที่ระดับ 0.05

3. การเปรียบเทียบค่าเฉลี่ย ส่วนเบี่ยงเบนมาตรฐาน ระหว่าง เพศชายและเพศหญิงด้านการเตรียมการสอน โดยภาพรวมมีความพึงพอใจในระดับมาก ที่ไม่แตกต่างกันอย่างมีนัยสำคัญทางสถิติที่ระดับ 0.05

4. การเปรียบเทียบค่าเฉลี่ย ส่วนเบี่ยงเบนมาตรฐาน ด้านการจัดชั้นและการปกครองชั้น โดยภาพรวมมีความพึงพอใจในระดับมาก ที่ไม่แตกต่างกันอย่าง

มีนัยสำคัญทางสถิติที่ระดับ 0.05

5. การเปรียบเทียบค่าเฉลี่ย ส่วนเบี่ยงเบนมาตรฐาน ระหว่าง อายุ โดยภาพรวมมีความพึงพอใจระดับมากทั้ง 3 ด้าน คือ ด้านบุคลิกลักษณะของครูผู้สอน ด้านการเตรียมการสอน และด้านการจัดชั้นและการปกครองชั้น ที่มีค่าไม่แตกต่างกันอย่างมีนัยสำคัญทางสถิติที่ระดับ 0.05

6. การเปรียบเทียบค่าเฉลี่ย ส่วนเบี่ยงเบนมาตรฐาน ระหว่าง อาชีพ โดยภาพรวมมีความพึงพอใจระดับมากทั้ง 3 ด้าน คือ ด้านบุคลิกลักษณะของครูผู้สอน ด้านการเตรียมการสอน และด้านการจัดชั้นและการปกครองชั้นที่มีค่าไม่แตกต่างกันอย่างมีนัยสำคัญทางสถิติที่ระดับ 0.05

7. การเปรียบเทียบการวิเคราะห์ความแปรปรวนระหว่างกลุ่มและภายในกลุ่มต่อความพึงพอใจของนักศึกษา ด้านบุคลิกลักษณะของครูผู้สอน $SS = 7.290, MS.236, .099, F2.399, sig.047$ ด้านการเตรียมการสอน $SS = 10.541, MS.234, .151, F1.550, sig.188$ และด้านการจัดชั้นและการปกครองชั้น $SS = 10.432, MS.097, .160, F.060, sig.696$

ข้อเสนอแนะที่ได้จากการวิจัย

จากการตอบแบบสอบถามของนักศึกษาในการสอนของ ศ. (เกียรติคุณ) ดร.อนันต์ รัศมี ทั้ง 3 ด้าน คือ ด้านบุคลิกลักษณะของครูผู้สอน ด้านการเตรียมการสอนและด้านการจัดชั้นและการปกครองชั้นมีค่าเฉลี่ยโดยภาพรวมระดับมาก ผู้สอนควรปรับปรุงและแก้ไขการเรียนการสอน ให้อยู่ในระดับมีความพึงพอใจมากที่สุดโดยแต่ละด้านนั้นจะปรับปรุงในด้านใดบ้าง

1. มหาวิทยาลัยมหาจุฬาลงกรณราชวิทยาลัย วิทยาลัยสงฆ์ชัยภูมิ ควรทำการวิจัยเรื่อง “สมรรถภาพด้านการสอนของอาจารย์ทั้งสองคณะ คือ คณะพุทธศาสนา และคณะสังคมศาสตร์”

2. ควรทำการวิจัยเรื่อง “ปัจจัยที่ส่งผลต่อความพึงพอใจในการสอนของอาจารย์มหาวิทยาลัยมหาจุฬาลงกรณราชวิทยาลัย วิทยาลัยสงฆ์ชัยภูมิ”

3. ควรทำการวิจัยเรื่อง “ความพึงพอใจในการเรียนการสอนของนักศึกษามหาวิทยาลัยมหาจุฬาลงกรณราชวิทยาลัย วิทยาลัยสงฆ์ชัยภูมิ”

เอกสารอ้างอิง

- [1] อนันต์ รัศมี, ศ. (เกียรติคุณ) ดร. (2549). ความพึงพอใจของนักศึกษาในการสอนของ ศ. (เกียรติคุณ) ดร.อนันต์ รัศมี ที่เรียนวิชาระเบียบวิธีวิจัย (Research Methodology) ภาคเรียนที่ 1/2549 วิชาเอกรัฐศาสตรการปกครองและวิชาเอกการจัดการศึกษา. รายงานการวิจัย มหาวิทยาลัยมหาจุฬาลงกรณราชวิทยาลัย.
- [2] ทิศนา แวมมณี. (2545). ศาสตร์การสอน. กรุงเทพฯ : สำนักพิมพ์แห่งจุฬาลงกรณ์มหาวิทยาลัย.
- [3] ประพัฒน์ จำปาไทย. (2524). ความพึงพอใจของนิสิตต่อกระบวนการเรียน ระดับบัณฑิตศึกษา คณะครุศาสตร์ จุฬาลงกรณ์มหาวิทยาลัย. วิทยานิพนธ์ ค.ม. (วิจัยการศึกษา). กรุงเทพฯ : บัณฑิตวิทยาลัย จุฬาลงกรณ์มหาวิทยาลัย.
- [4] Bloom. (1976). ทฤษฎีการเรียนรู้ของนักเรียน. สืบค้นเมื่อวันที่ 23 มกราคม 2550 จาก <http://www.thaicai/articles/e-learning 2.htm>.
- [5] สมชาย บุญสุน. (2554). ความพึงพอใจของนิสิตที่มีต่อการเรียนการสอนของมหาวิทยาลัยมหาจุฬาลงกรณราชวิทยาลัย จังหวัดพระนครศรีอยุธยา. วิทยานิพนธ์พุทธศาสนมหาบัณฑิต (สาขาวิชาการ บริหารการศึกษา) บัณฑิตวิทยาลัย มหาวิทยาลัยมหาจุฬาลงกรณราชวิทยาลัย.

ความสัมพันธ์ระหว่างภาวะผู้นำทางวิชาการกับประสิทธิผลงานวิชาการของสถานศึกษา
ในสังกัดสำนักงานเขตพื้นที่การศึกษาประถมศึกษา
กรุงเทพมหานคร เขตบางขุนเทียน

The Relationship between Academic Leadership and Academic Effectiveness
in schools under the Office of Bangkok Primary Educational
Service Area, Bangkhuntiaen

ละไมพร พูลเมือง^{1*}

Lamaiporn Pulmuang^{1*}

ปิยะนาถ บุญมีพิพิธ²

Piyanart Bunmepipit²

บทคัดย่อ

การวิจัยในครั้งนี้มีวัตถุประสงค์เพื่อศึกษา 1) ภาวะผู้นำทางวิชาการของผู้บริหารและครูในสถานศึกษา 2) ระดับประสิทธิผลของงานวิชาการของสถานศึกษา 3) ความสัมพันธ์ระหว่างภาวะผู้นำทางวิชาการของผู้บริหารและครูกับประสิทธิผลงานวิชาการของสถานศึกษา กลุ่มตัวอย่างที่ใช้ในการวิจัยคือ ผู้บริหาร จำนวน 15 คน ครูจำนวน 260 คนและคณะกรรมการสถานศึกษา จำนวน 45 คน รวมจำนวน 320 คน เครื่องมือที่ใช้ในการวิจัย เป็นแบบสอบถามเกี่ยวกับภาวะผู้นำทางวิชาการของผู้บริหารและครูในสถานศึกษาและประสิทธิผลของงานวิชาการของสถานศึกษา 1 ฉบับเป็นแบบสอบถามชนิดมาตราส่วนประมาณค่า 5 ระดับ ของลิเคิร์ต (Likert) วิเคราะห์ข้อมูลโดยใช้ค่าร้อยละ ค่าเฉลี่ย ส่วนเบี่ยงเบนมาตรฐาน และสัมประสิทธิ์สหสัมพันธ์อย่างง่ายของเพียร์สัน

ผลการวิจัยพบว่า 1) ภาวะผู้นำทางวิชาการ โดยภาพรวมอยู่ในระดับมาก และเมื่อพิจารณารายด้านพบว่า ทุกด้านอยู่ในระดับมาก โดยเรียงลำดับค่าเฉลี่ยจากมากไปหาน้อย ดังนี้ ด้านการมีวิสัยทัศน์ในการจัดการศึกษา ให้ทันการเปลี่ยนแปลง ด้านความเป็นผู้นำในการริเริ่มการใช้นวัตกรรมเพื่อการเรียนการสอน ด้านการส่งเสริมการนำเทคโนโลยี สารสนเทศและการสื่อสารมาใช้ในการปฏิรูปการเรียนรู้ ด้านการแสวงหาความรู้ใหม่ๆ มาปรับใช้ตลอดเวลาและด้านการมีศักยภาพในการพึ่งพาตนเองในการพัฒนางานวิชาการ 2) ประสิทธิผลงานวิชาการของสถานศึกษา โดยภาพรวมและรายด้านทุกด้านอยู่ในระดับมาก โดยเรียงลำดับค่าเฉลี่ยจากมากไปหาน้อย ดังนี้ ด้านสื่อการเรียนการสอน ด้านหลักสูตร ด้านการวัดผลประเมินผล ด้านการจัดการเรียนการสอน 3) ภาวะผู้นำทางวิชาการของผู้บริหารและครูมีความสัมพันธ์กับประสิทธิผลของงานวิชาการในสถานศึกษา สังกัดสำนักงานเขตพื้นที่การศึกษา ประถมศึกษา กรุงเทพมหานคร เขตบางขุนเทียนในทางบวกอย่างมีนัยสำคัญทางสถิติที่ระดับ .01

คำสำคัญ : ภาวะผู้นำทางวิชาการ ประสิทธิผลงานวิชาการ การจัดการเรียนรู้

^{1*} นักศึกษาหลักสูตรศึกษาศาสตรมหาบัณฑิต สาขาวิชาการบริหารการศึกษา วิทยาลัยทองสุข เขตคลองจั่น กรุงเทพฯ 10170

² รองศาสตราจารย์ ดร. อาจารย์ที่ปรึกษาวิทยานิพนธ์ หลักสูตรศึกษาศาสตรมหาบัณฑิต สาขาวิชาการบริหารการศึกษา วิทยาลัยทองสุข เขตคลองจั่น กรุงเทพฯ 10170

Abstract

The purposes of this research were to study 1) the level of academic leadership in school, 2) the level of academic effectiveness in school, 3) the relationship between academic leadership and academic effectiveness in the schools under the Office of Bangkok Primary Educational Service Area, Bangkokhuntaen. The samples consisted of 15 administrators, 260 teachers, and 45 school committee, 320 respondents in total. The research instrument was a 5 level rating scale questionnaire. The data were analyzed using percentage, mean, standard deviation, and Pearson's simple correlation analysis.

The research results were as follows ; 1) The academic leadership of the school administrators and teacher was at a high level in overall aspects ; ranking in descending order from the highest mean score as the having vision to change literacy for learning management, the leadership on educational innovation for teaching, the ICT extension and communication for reformist learning, the finding for new knowledge, and the self potential in academic development, respectively. 2) The academic effectiveness were at high level in all aspects ; ranking in descending order from the highest mean score as the instructional media, curriculum, assessment, and the instructional management. 3) The academic leadership of the school administrators and teachers had positive correlation with the academic effectiveness at 0.01 level of significance.

Keywords : academic leadership, academic effectiveness, learning management

บทนำ

ผู้บริหารหรือผู้นำทางวิชาการของสถานศึกษาในสังกัดสำนักงานเขตพื้นที่การศึกษาประถมศึกษากรุงเทพมหานคร เขตบางขุนเทียน ต้องตระหนักในบทบาทการเป็นผู้นำที่จะต้องส่งเสริมสนับสนุนเชิญชวนให้ผู้อื่นเข้ามามีส่วนร่วม การสร้างบรรยากาศที่ดี เป็นปัจจัยสำคัญที่จะทำให้งานนั้นบรรลุผลสำเร็จซึ่งงานวิชาการเป็นงานหลักที่สำคัญที่สุดในการบริหารและจัดการในโรงเรียน ที่ผู้บริหารสถานศึกษาต้องมีความรู้ความเข้าใจในหลักการบริหารงานวิชาการ กิจกรรมงานวิชาการที่สำคัญอย่างหนึ่งและส่งเสริมภาวะผู้นำทางวิชาการของครูให้สามารถเป็นผู้มีประสิทธิภาพในการจัดกิจกรรมการเรียนรู้ ซึ่งเป็นกระบวนการเรียนรู้เพื่อสร้างความเจริญงอกงามของบุคคลและขยายผลสู่สังคมโดยการถ่ายทอดความรู้ การฝึกการอบรม การสืบสานทางวัฒนธรรม การสร้างสรรค์จรรโลงความก้าวหน้าทางวิชาการ สร้างองค์ความรู้ขึ้นเกิดจากการจัดสภาพแวดล้อมในสังคมการเรียนรู้จะเป็นปัจจัยเกื้อหนุนให้บุคคลเรียนรู้ต่อเนื่องตลอดชีวิต และ

การจัดการศึกษาต้องเป็นไปเพื่อพัฒนาคนไทยให้เป็นมนุษย์ที่สมบูรณ์ทั้งร่างกาย จิตใจ สติปัญญา ความรู้ และคุณธรรมจริยธรรมและวัฒนธรรมในการดำรงชีวิต สามารถอยู่ร่วมกับผู้อื่นได้อย่างมีความสุข อันเป็นจุดมุ่งหมายของการศึกษาที่กล่าวไว้ในพระราชบัญญัติการศึกษาแห่งชาติ พ.ศ. 2542 โดยมุ่งส่งเสริมให้เด็กมีพัฒนาการไปในทางที่ถูกต้องและเป็นประโยชน์ทั้งต่อตัวเด็กเอง ต่อสังคมและประเทศชาติต่อไปภาวะผู้นำของครูควรทำให้ศิษย์และผู้ที่เกี่ยวข้องเห็นถึงศักยภาพของตนเองการสร้างเสริมศรัทธาให้เกิดในตัวครู ครูและภาวะผู้นำทางวิชาการของครูนั้นครูจะต้องเป็นผู้มีความรู้ ความสามารถทางการจัดการเรียนการสอน สามารถให้ความรู้เพื่อการพัฒนาศักยภาพการเรียนรู้ของศิษย์ให้คำปรึกษาปัญหา ครูจะต้องยอมรับในความเป็นปัจเจกบุคคล ครูต้องยอมรับในความแตกต่างของเด็กแต่ละคน ครูที่มีภาวะผู้นำทางวิชาการควรจะต้อง เป็นผู้ที่ทันเหตุการณ์ข่าวสาร อยู่ตลอดเวลา เป็นผู้ที่ไม่รู้ใฝ่เรียนหาข้อมูล ความรู้ใหม่ ๆ อยู่ตลอด มีข้อมูลเกี่ยวกับเด็กแต่ละคนที่ตนรับผิดชอบ สนับสนุนให้เด็กกล้าที่

จะแสดงออกซึ่งความเป็นผู้นำ ให้เด็กได้ทำงานร่วมกันเป็นกลุ่มและท้าทาย ส่งเสริมให้เด็กรู้จักคิดริเริ่มสร้างสรรค์สิ่งใหม่ ๆ การทำในสิ่งที่ถูกต้อง สนับสนุนในความถนัดของเด็กแต่ละคนและนี่คือส่วนหนึ่งของภาวะผู้นำทางวิชาการของครูแต่จากการประเมินผลด้านผู้เรียนของสำนักงานรับรองมาตรฐานและประเมินคุณภาพการศึกษา พบว่า ประสิทธิภาพด้านคุณภาพของผู้เรียนยังอยู่ในระดับที่ยังไม่เป็นที่น่าพอใจ มีทั้งระดับดีพอใช้และปรับปรุง และหลังการประเมินโรงเรียนมีการดำเนินงานปรับปรุงทุกภาคส่วนตามผลการประเมิน โดยเน้นการพัฒนางานวิชาการโดยผู้บริหารได้แสดงความเป็นผู้นำทางวิชาการแต่ละระดับอย่างเต็มตามศักยภาพการดำเนินงานที่สอดคล้องกับนโยบายของผู้บริหาร มุ่งสู่โรงเรียนคุณภาพ จัดให้มีการวัดผลและประเมินผลตามเกณฑ์มาตรฐานหลักสูตร พัฒนาผลสัมฤทธิ์ทางการเรียนของนักเรียนทำให้ผู้วิจัยสนใจที่จะศึกษาในความเปลี่ยนแปลงในเรื่องภาวะผู้นำทางวิชาการของผู้บริหาร โดยสนใจที่จะศึกษาวิจัยเรื่อง “ความสัมพันธ์ระหว่างภาวะผู้นำทางวิชาการกับประสิทธิผลงานวิชาการของสถานศึกษา” ภายในเขตบางขุนเทียนในครั้งนี้ เพื่อนำข้อมูลที่ได้ออกไปใช้ในการปรับปรุงพัฒนาภาวะผู้นำทางวิชาการของผู้บริหารในสถานศึกษาการจัดกิจกรรมการเรียนการสอน อันเป็นการเสริมงานวิชาการให้มีประสิทธิภาพและประสิทธิผลสูงขึ้นเป็นลำดับอย่างต่อเนื่องและยั่งยืนและอนาคตเพื่อให้อาจารย์จัดการศึกษาเกิดประโยชน์สูงสุดต่อไป

วัตถุประสงค์

1. เพื่อศึกษาระดับภาวะผู้นำทางวิชาการของผู้บริหารในสถานศึกษา
2. เพื่อศึกษาระดับประสิทธิผลของงานวิชาการของสถานศึกษา
3. เพื่อศึกษาความสัมพันธ์ระหว่างภาวะผู้นำทางวิชาการของผู้บริหารกับประสิทธิผลงานวิชาการของสถานศึกษา

วิธีดำเนินการ

1. ประชากรที่ใช้ในการวิจัย ผู้วิจัยกำหนดประชากรเป็น โรงเรียนในสังกัดสำนักงานเขตพื้นที่การศึกษาประถมศึกษากรุงเทพมหานคร เขตบางขุนเทียน จำนวน 16 โรงเรียน ประกอบด้วย ผู้บริหารโรงเรียน จำนวน 16 คน ครู จำนวน 805 คน คณะกรรมการสถานศึกษา จำนวน 144 คนรวมประชากร จากโรงเรียน 16 โรงเรียน จำนวน 965 คน

2. กลุ่มตัวอย่าง ผู้วิจัยใช้การกำหนดขนาดกลุ่มตัวอย่างโดยเปิดตารางของเครจซี่และมอร์แกน (Krejcie&Morgan) [1] จากจำนวน 16 โรงเรียน ได้กลุ่มตัวอย่าง จำนวน 15 โรงเรียน และใช้วิธีการสุ่มอย่างง่าย (simple random sampling) ด้วยวิธีการจับฉลากออก 1 โรงเรียน เหลือ 15 โรงเรียน โดยกำหนดผู้ตอบแบบสอบถามจาก 15 โรงเรียน ดังนี้

2.1 ผู้บริหารกำหนดแบบเจาะจง (purposive sample) จำนวน 15 คน หมายถึง ผู้อำนวยการโรงเรียนหรือผู้ทำหน้าที่ทั้ง 15 โรงเรียน โดยให้ตอบแบบสอบถามดังรายละเอียดต่อไปนี้

2.2 ครู ใช้วิธีการเปิดตารางเครจซี่และมอร์แกน (Krejcie& Morgan) จาก จำนวน 805 คน ได้ตัวอย่าง 260 คน และใช้วิธีการเทียบสัดส่วนจากจำนวนครูจริงแต่ละโรงเรียนและใช้วิธีการสุ่มอย่างง่าย ด้วยวิธีการจับฉลากในการกำหนดตัวบุคคลในการตอบแบบสอบถามของแต่ละโรงเรียน

2.3 คณะกรรมการสถานศึกษากำหนดแบบเจาะจง (purposive sample) โรงเรียนละ 3 คน รวมคณะกรรมการที่ตอบแบบสอบถาม จาก 15 โรงเรียน จำนวน 45 คน และใช้วิธีการสุ่มอย่างง่าย ด้วยวิธีการจับฉลากในการกำหนดตัวบุคคลในการตอบแบบสอบถาม รวมกลุ่มตัวอย่างที่ใช้ในงานวิจัยนี้ทั้งสิ้นจำนวน 320 คน

เครื่องมือที่ใช้ในการศึกษา

เครื่องมือที่ใช้ในการศึกษาครั้งนี้เป็นแบบสอบถาม เพื่อศึกษาระดับภาวะผู้นำทางวิชาการของผู้บริหาร ประสิทธิภาพของสถานศึกษาในสังกัดกรุงเทพมหานคร กรณีศึกษาโรงเรียนในเขต

บางขุนเทียน ซึ่งแบบสอบถามดังกล่าวได้สร้างขึ้นมาจากตัวแปร การทบทวนแนวคิด ทฤษฎีและงานวิจัยที่เกี่ยวข้อง แล้วนำมาเป็นกรอบแนวคิดในการศึกษาให้มีความเหมาะสม ครอบคลุมตัวแปร เนื้อหา วัตถุประสงค์ แบบสอบถามได้แบ่งออกเป็น 3 ตอน ดังนี้ ตอนที่ 1 ปัจจัยส่วนบุคคลของผู้ตอบแบบสอบถามจำนวน 4 ข้อ ประกอบด้วย เพศ อายุ สถานะ ระดับการศึกษา ตอนที่ 2 เป็นแบบสอบถามเกี่ยวกับภาวะผู้นำทางวิชาการของผู้บริหาร ประกอบด้วย 1) การมีวิสัยทัศน์ในการจัดการศึกษาให้ทันการเปลี่ยนแปลงจำนวน 8 ข้อ 2) ความเป็นผู้นำในการริเริ่มการใช้นวัตกรรมเพื่อการเรียนการสอนจำนวน 8 ข้อ 3) การส่งเสริมการนำเทคโนโลยีสารสนเทศและการสื่อสารมาใช้ในการปฏิรูปการเรียนรู้จำนวน 6 ข้อ 4) การมีศักยภาพในการพึ่งพาตนเองในการพัฒนางานวิชาการ จำนวน 8 ข้อ 5) การแสวงหาความรู้ใหม่ๆ มาปรับใช้ตลอดเวลาจำนวน 8 ข้อ รวมแบบสอบถามตอนที่ 2 จำนวน 38 ข้อ ตอนที่ 3 เป็นแบบสอบถามเกี่ยวกับประสิทธิผลงานวิชาการของสถานศึกษาในสังกัดกรุงเทพมหานคร กรณีศึกษาโรงเรียนในเขตบางขุนเทียน ประกอบด้วย 1) ด้านหลักสูตร จำนวน 8 ข้อ 2) ด้านจัดการเรียนการสอน จำนวน 8 ข้อ 3) ด้านสื่อการเรียนการสอนจำนวน 8 ข้อ 4) ด้านการวัดผลและประเมินผล จำนวน 8 ข้อ รวม 32 ข้อ รวมแบบสอบถามทั้งสิ้น จำนวน 70 ข้อ ซึ่งระดับคะแนนภาวะผู้นำทางวิชาการของผู้บริหาร กับประสิทธิผลงานวิชาการของสถานศึกษาในสังกัดกรุงเทพมหานคร

การสร้างเครื่องมือในการศึกษา

ผู้วิจัยนำร่างแบบสอบถามที่สร้างขึ้นเสนออาจารย์ที่ปรึกษาและผู้ทรงคุณวุฒิ จำนวน 3 คน ตรวจสอบความเที่ยงตรงในเนื้อหา (Content validity) และพิจารณาความเหมาะสมของสำนวนภาษาที่ใช้สื่อความหมายให้ชัดเจน โดยใช้ดัชนีความสอดคล้องโดยใช้ค่า IOC (Index of Item Objective Congruence) โดยการนำแบบสอบถามที่สร้างขึ้นไปให้ผู้ทรงคุณวุฒิ 3 คน พิจารณาลงความเห็น โดยมีเกณฑ์การแปลคะแนน ดังนี้ +1 หมายถึงแน่ใจว่าข้อคำถามนั้นสอดคล้อง 0 หมายถึง

ไม่แน่ใจว่าข้อคำถามนั้นสอดคล้อง -1 หมายถึง แน่ใจว่าข้อคำถามนั้นไม่สอดคล้อง

จากนั้นนำค่าคะแนนของผู้เชี่ยวชาญในแต่ละข้อมารวมกันเพื่อหาค่าความสอดคล้องจากสูตรดัชนีความสอดคล้อง (Item-Objective Congruence Index : IOC) จากแนวคิดของกรมวิชาการ [2] ด้วยเกณฑ์รายข้อและรายฉบับ เท่ากับ 0.5 ขึ้นไป การแปลผลค่าดัชนีความสอดคล้องระหว่าง 0.5-1.0 แสดงว่าเป็นแบบสอบถามที่ใช้ได้ ซึ่งแบบสอบถามฉบับนี้มีค่า IOC ทั้งรายข้อและรายฉบับเท่ากับ 1.0 ซึ่งเป็นไปตามเกณฑ์จึงนำไปใช้เพื่อรวบรวมข้อมูลการวิจัยในครั้งนี้

นำแบบสอบถามที่ปรับปรุงแก้ไขตามคำแนะนำของผู้เชี่ยวชาญและอาจารย์ที่ปรึกษา เพียงเล็กน้อย คือปรับขนาดอักษร ปรับถ้อยคำเพื่อนำมาทำแบบสอบถามฉบับสมบูรณ์ เพื่อนำไปหาค่าความเชื่อมั่น (reliability) ของแบบสอบถามอีกครั้ง โดยนำไปให้ผู้บริหาร ครูและคณะกรรมการสถานศึกษาของโรงเรียนวัดเลา ซึ่งไม่ใช่กลุ่มตัวอย่าง ทำแบบสอบถามฉบับนี้ จำนวน 30 คน ผู้วิจัยเก็บแบบสอบถามกลับคืนมาวิเคราะห์หาค่าความเชื่อมั่นตามกรรมวิธีของครอนบาค (Cronbach Alpha Coefficient) [3] ซึ่งแบบสอบถามฉบับนี้มีค่า Alpha เท่ากับ 0.694 เป็นไปตามเกณฑ์ นำไปใช้ในการเก็บรวบรวมข้อมูลต่อไป

การวิเคราะห์ข้อมูล

การวิเคราะห์ข้อมูลในการศึกษารครั้งนี้ ผู้วิจัยนำผลคะแนนที่ได้จากแบบสอบถามทั้งหมดไปวิเคราะห์ข้อมูลและประมวลผลด้วยโปรแกรมคอมพิวเตอร์ทางสถิติ

ตอนที่ 1 ปัจจัยส่วนบุคคลของผู้ตอบแบบสอบถามวิเคราะห์ข้อมูลโดยใช้ความถี่ (Frequency) และร้อยละ (Percentage) นำเสนอข้อมูลในรูปตารางประกอบคำบรรยาย

ตอนที่ 2 ข้อมูลระดับภาวะผู้นำทางวิชาการของผู้บริหารและครู ใช้ค่าเฉลี่ย และส่วนเบี่ยงเบนมาตรฐาน

ตอนที่ 3 ประสิทธิภาพงานวิชาการของสถานศึกษาในสังกัดกรุงเทพมหานคร เขตบางขุนเทียน

วิเคราะห์ข้อมูลโดยใช้ค่าเฉลี่ย และส่วนเบี่ยงเบนมาตรฐาน และทดสอบความสัมพันธ์ของตัวแปรโดยใช้สหสัมพันธ์อย่างง่ายของเพียร์สัน (Pearson's Simple Correlation) และแปลความหมายค่าสัมประสิทธิ์สหสัมพันธ์ โดยใช้เกณฑ์จาก ซูศรี วงศ์รัตน์ [4]

ค่าสัมประสิทธิ์สหสัมพันธ์ มีค่าเท่ากับ 0.30 หรือต่ำกว่า หมายความว่า ภาวะผู้นำทางวิชาการและประสิทธิผลงานวิชาการของผู้บริหารและครูในสถานศึกษาสังกัดสำนักงานเขตพื้นที่การศึกษา ประถมศึกษา กรุงเทพมหานคร เขตบางขุนเทียนมีความสัมพันธ์กันอยู่ในระดับต่ำ

ค่าสัมประสิทธิ์สหสัมพันธ์ มีค่าเท่ากับ 0.31-0.70 หมายความว่า ภาวะผู้นำทางวิชาการและประสิทธิผลงานวิชาการของผู้บริหารและครูในสถานศึกษาสังกัดสำนักงานเขตพื้นที่การศึกษา ประถมศึกษา กรุงเทพมหานคร เขตบางขุนเทียน มีความสัมพันธ์กันอยู่ในระดับปานกลาง

ค่าสัมประสิทธิ์สหสัมพันธ์ มีค่าเท่ากับ 0.71 ขึ้นไป หมายความว่า ภาวะผู้นำทางวิชาการและประสิทธิผลงานวิชาการของผู้บริหารและครูในสถานศึกษาสังกัดสำนักงานเขตพื้นที่การศึกษา ประถมศึกษา กรุงเทพมหานคร เขตบางขุนเทียน มีความสัมพันธ์กันอยู่ในระดับสูง

และพิจารณาทิศทางของความสัมพันธ์จากค่าสัมประสิทธิ์สหสัมพันธ์ที่คำนวณได้ กล่าวคือ ถ้าค่าสัมประสิทธิ์สหสัมพันธ์เป็นไปในทางบวก แสดงว่าตัวแปรทั้งสองมีความสัมพันธ์ในลักษณะคล้อยตามกัน แต่ถ้าค่าสัมประสิทธิ์สหสัมพันธ์เป็นไปในทางลบแสดงว่าตัวแปรทั้งสองมีความสัมพันธ์ในทางตรงข้ามหรือผกผัน

สรุปผลการวิจัย

จากผลการศึกษาผู้วิจัยนำผลการวิจัยมาสรุปได้ดังนี้

1. ภาวะผู้นำทางวิชาการของผู้บริหารสถานศึกษาในสังกัดสำนักงานเขตพื้นที่การศึกษา ประถมศึกษา กรุงเทพมหานคร เขตบางขุนเทียน โดยภาพรวมอยู่ในระดับมาก เมื่อพิจารณาแยกเป็นรายด้าน พบว่าทุกด้านอยู่ในระดับมาก โดยด้านที่มีค่าเฉลี่ยมากที่สุดคือ ด้านการมีวิสัยทัศน์ในการจัดการศึกษาให้ทันการเปลี่ยนแปลง รองลงมาคือ ด้านความเป็นผู้นำในการริเริ่มการใช้นวัตกรรมเพื่อการเรียนการสอนด้านการส่งเสริมการนำเทคโนโลยีสารสนเทศและการสื่อสารมาใช้ในการปฏิรูปการเรียนรู้ด้านการแสวงหาความรู้ใหม่ๆ มาปรับใช้ตลอดเวลา และด้านการมีศักยภาพในการพึ่งพาตนเองในการพัฒนางานวิชาการตามลำดับ เมื่อพิจารณาเป็นรายด้านมีรายละเอียดดังนี้

ตารางที่ 1 ค่าเฉลี่ย ส่วนเบี่ยงเบนมาตรฐานภาวะผู้นำทางวิชาการของผู้บริหารในสถานศึกษาในสังกัดกรุงเทพมหานคร เขตบางขุนเทียน โดยภาพรวม (X_{tot})

ภาวะผู้นำทางวิชาการของผู้บริหาร	ระดับความถี่เห็น			
	\bar{X}	S.D.	ระดับ	ที่
1. ด้านการมีวิสัยทัศน์ในการจัดการศึกษาให้ทันการเปลี่ยนแปลง (X_1)	4.35	0.19	มาก	1
2. ด้านความเป็นผู้นำในการริเริ่มการใช้นวัตกรรมเพื่อการเรียนการสอน (X_2)	4.17	0.23	มาก	2
3. ด้านการส่งเสริมการนำเทคโนโลยี สารสนเทศ และการสื่อสารมาใช้ในการปฏิรูปการเรียนรู้ (X_3)	4.16	0.26	มาก	3
4. ด้านการมีศักยภาพในการพึ่งพาตนเองในการพัฒนางานวิชาการ (X_4)	4.12	0.23	มาก	5
5. ด้านการแสวงหาความรู้ใหม่ๆ มาปรับใช้ตลอดเวลา (X_5)	4.13	0.23	มาก	4
รวม	4.19	0.10	มาก	

จากตารางที่ 1 พบว่าระดับภาวะผู้นำทางวิชาการของผู้บริหารในสถานศึกษาและครูในสังกัดกรุงเทพมหานคร เขตบางขุนเทียน โดยรวมอยู่ในระดับมาก และรายด้าน พบว่า ด้านการมีวิสัยทัศน์ในการจัดการศึกษาให้ทันการเปลี่ยนแปลง, ด้านความเป็นผู้นำในการริเริ่มการใช้นวัตกรรมเพื่อการเรียนการสอน, ด้านการส่งเสริมการนำเทคโนโลยีสารสนเทศและการสื่อสารมาใช้ในการปฏิรูปการเรียนรู้, ด้านการแสวงหาความรู้ใหม่ๆ มาปรับใช้ตลอดเวลา, ด้านการมีศักยภาพในการพึ่งพาตนเองในการพัฒนางานวิชาการ ตามลำดับ

2. ประสิทธิภาพของงานวิชาการในประสิทธิผลงานวิชาการของสถานศึกษาในสังกัดสำนักงานเขตพื้นที่การศึกษาประถมศึกษากรุงเทพมหานคร เขตบางขุนเทียน โดยภาพรวมอยู่ในระดับมาก เมื่อพิจารณาเป็นรายด้านพบว่าทุกด้านอยู่ในระดับมาก โดยด้านที่มีค่าเฉลี่ยมากที่สุดคือ ด้านสื่อการเรียนการสอน รองลงมาคือ ด้านหลักสูตรด้านการวัดผลและประเมินผล และด้านการจัดการเรียนการสอน ตามลำดับ เมื่อพิจารณาเป็นรายด้านมีรายละเอียดเป็นดังนี้

ตารางที่ 2 ค่าเฉลี่ย ส่วนเบี่ยงเบนมาตรฐาน และระดับประสิทธิผลการบริหารงานวิชาการของสถานศึกษาในสังกัดสำนักงานเขตพื้นที่การศึกษาประถมศึกษา กรุงเทพมหานคร เขตบางขุนเทียน โดยรวมและรายด้าน

ประสิทธิผลงานวิชาการของสถานศึกษา (Y_{tot})	\bar{X}	S.D.	ระดับ	ที่
1. ด้านหลักสูตร (Y_1)	4.14	0.25	มาก	2
2. ด้านการจัดการเรียนการสอน (Y_2)	4.08	0.23	มาก	4
3. ด้านสื่อการเรียนการสอน (Y_3)	4.16	0.23	มาก	1
4. ด้านการวัดผลและประเมินผล (Y_4)	4.10	0.20	มาก	3
รวม	4.12	0.11	มาก	

จากตารางที่ 2 พบว่าระดับประสิทธิผลงานวิชาการของสถานศึกษาในสังกัดสำนักงานเขตพื้นที่การศึกษาประถมศึกษากรุงเทพมหานคร เขตบางขุนเทียน โดยรวมอยู่ในระดับมาก และเมื่อพิจารณาเป็นรายด้านพบว่า ประสิทธิภาพงานวิชาการของสถานศึกษา อยู่ในระดับมากทุกด้าน โดยเรียงลำดับค่าเฉลี่ยจากมากไปหาน้อยคือ ด้านสื่อการเรียนการสอน, ด้านหลักสูตร, ด้านการวัดผลและประเมินผล, ด้านการจัดการเรียนการสอน ตามลำดับ

3. ความสัมพันธ์ระหว่างภาวะผู้นำทางวิชาการกับประสิทธิงานวิชาการของสถานศึกษาในสังกัดสำนักงานเขตพื้นที่การศึกษาประถมศึกษา กรุงเทพมหานคร เขตบางขุนเทียน

การอภิปรายผล

จากผลการวิเคราะห์ข้อมูลเกี่ยวกับความสัมพันธ์ระหว่างภาวะผู้นำทางวิชาการกับประสิทธิผลงานวิชาการของสถานศึกษาในสังกัดสำนักงานเขตพื้นที่การศึกษาประถมศึกษากรุงเทพมหานคร เขตบางขุนเทียน มีประเด็นสำคัญที่นำมาอภิปรายผลตามวัตถุประสงค์ดังนี้

1. ภาวะผู้นำทางวิชาการของผู้บริหารสถานศึกษา ในสังกัดสำนักงานเขตพื้นที่การศึกษาประถมศึกษากรุงเทพมหานคร เขตบางขุนเทียน ผลการวิจัยโดยรวมอยู่ในระดับมากและเมื่อพิจารณาเป็นรายด้านพบว่า อยู่ในระดับมากทุกด้าน โดยเรียงลำดับจากมากไปหาน้อย ดังนี้ ด้านการมีวิสัยทัศน์ในการจัดการศึกษาให้ทันการเปลี่ยนแปลงมีความสัมพันธ์มากที่สุดเพราะการจัดการศึกษาต้องให้ทันต่อยุคโลกาภิวัตน์ ที่ทันต่อ

การเปลี่ยนแปลงอย่างรวดเร็วผู้บริหารต้องมีความคิดเร็ว ทำเร็วเพื่อให้เห็นต่อเหตุการณ์ในปัจจุบัน อ้างถึงใน สุเทพพงศ์ ศรีวัฒน์ [5] หมายถึง ระดับพฤติกรรมที่ผู้นำแสดงให้เห็นในการจัดการหรือการทำงาน เป็นกระบวนการที่ผู้นำมีอิทธิพลต่อผู้ร่วมงาน โดยการเปลี่ยนสภาพหรือเปลี่ยนแปลงความพยายามของผู้ร่วมงานให้สูงขึ้นกว่าความพยายามที่คาดหวังพัฒนาความสามารถของผู้ร่วมงานไปสู่ระดับที่สูงขึ้นและมีศักยภาพมากขึ้น ทำให้เกิดความตระหนักรู้ในการกิจและวิสัยทัศน์ของกลุ่ม จูงใจให้ผู้ร่วมงานมองไกลเกินกว่าความสนใจของพวกเขาไปสู่ประโยชน์ของกลุ่มหรือสังคม ซึ่งกระบวนการที่ผู้นำมีอิทธิพลต่อผู้ร่วมงานจะกระทำโดยผ่านองค์ประกอบเฉพาะ 4 ประการ คือ การมีอิทธิพลอย่างมีอุดมการณ์ การสร้างแรงบันดาลใจ การกระตุ้นทางปัญญาด้านความเป็นผู้นำในการริเริ่มการใช้นวัตกรรมเพื่อการเรียนการสอน ด้านการส่งเสริมการนำเทคโนโลยีสารสนเทศและการสื่อสารมาใช้ในการปฏิรูปการเรียนรู้ ด้านการแสวงหาความรู้ใหม่ๆ มาปรับใช้ตลอดเวลาด้านการมีศักยภาพในการพึ่งพาตนเอง ในการพัฒนางานวิชาการ ทั้งนี้อาจเป็นเพราะผู้บริหารสถานศึกษา ในสังกัดกรุงเทพมหานคร เขตบางขุนเทียน ได้รับการพัฒนาให้มีศักยภาพตามบทบาทหน้าที่ความรับผิดชอบของผู้บริหารสถานศึกษาในยุคของการปฏิรูปการศึกษา เช่น การศึกษาค้นคว้าด้วยตนเองผ่านสื่อการเรียนรู้ที่หลากหลาย การศึกษาดูงาน ศึกษาต่อ การอบรมสัมมนาเพื่อพัฒนาความรู้และสร้างเสริมศักยภาพให้มีทักษะ ความสามารถ ทำให้ผู้บริหารสถานศึกษาได้นำไปประยุกต์ใช้ในการบริหารจัดการภารกิจของสถานศึกษาให้สามารถสอดคล้องและปรับตัวให้ทันกับการเปลี่ยนแปลงของกระแสโลกในยุคโลกาภิวัตน์ที่มีความเจริญก้าวหน้าด้านเทคโนโลยีสารสนเทศและมีการเปลี่ยนแปลงในด้านต่าง ๆ เกิดขึ้นอย่างรวดเร็วซึ่งส่งผลให้ผู้บริหารยุคใหม่จะต้องปรับและพัฒนาตนเองให้สามารถบริหาร และพัฒนาเสริมสร้างให้องค์กรมีการเปลี่ยนแปลงเพื่อทำงาน ให้สอดคล้องเข้ากับสถานการณ์ที่เปลี่ยนแปลง และเตรียมความ

พร้อมรับมือกับปัญหาที่อาจเกิดขึ้นได้โดยเฉพาะอย่างยิ่งผู้บริหารเป็นบุคลากรทางการศึกษาที่มีความสำคัญในการที่จะขับเคลื่อนให้การศึกษาไทยเกิด การเปลี่ยนแปลงไปสู่การปฏิรูปการศึกษาได้อย่างแท้จริง ผู้บริหารจึงจำเป็นต้องเป็นผู้ดำเนินการเปลี่ยนแปลงที่มีเป้าหมายด้วยคุณภาพและประสิทธิภาพ เนื่องด้วยความสำเร็จขององค์กรการไม่ว่าจะเรียกว่าเป็นการบริหารที่มุ่งผลสัมฤทธิ์ (Results-based Management) ประสิทธิภาพหรือประสิทธิผลล้วนแต่ขึ้นกับภูมิปัญญา ความคิดอ่านและแนวปฏิบัติที่สร้างสรรค์ของผู้นำขององค์กรดังที่อ้างถึงในประสิทธิ์ เขียวศรี และคณะ [6] กล่าวว่า บทบาทผู้นำทางวิชาการของผู้บริหารสถานศึกษา คือ พฤติกรรมที่ผู้บริหารสถานศึกษาแสดงออก โดยนำเอาความรู้ความสามารถความคิดเทคนิควิธีที่มีประสิทธิภาพมาใช้ในการบริหารสถานศึกษาเพื่อกระตุ้นแนะนำครูให้ปฏิบัติกิจกรรมการเรียนการสอนจนบรรลุวัตถุประสงค์และเป้าหมายที่กำหนด และพัฒนาวิชาชีพครูให้เจริญก้าวหน้ามากยิ่งขึ้น

2. ประสิทธิภาพงานวิชาการของสถานศึกษา ในสังกัดสำนักงานเขตพื้นที่การศึกษาประถมศึกษา กรุงเทพมหานคร เขตบางขุนเทียน โดยภาพรวมอยู่ในระดับมาก เมื่อพิจารณาแยกเป็นรายด้าน พบว่า ทุกด้านอยู่ในระดับมาก โดยด้านที่มีค่าเฉลี่ยมากที่สุด คือ ด้านสื่อการเรียนการสอนเป็นเพราะด้านสื่อการเรียนการสอนเป็นงานที่คณะครูต้องใช้สอนเป็นประจำทุกวันและทุกวิชาจึงต้องมีการปรับปรุงเปลี่ยนแปลงเพื่อให้ทันต่อยุคสมัยในศตวรรษที่ 21 ทั้งยังทำให้เด็กเรียนรู้ได้เร็วมากยิ่งขึ้นอ้างถึงในเอ็ดการ์เดล (Edgar Dale) [7] ได้จำแนกสื่อประเภทของสื่อการสอนโดยแบ่งตามประสบการณ์การเรียนของผู้เรียนจากรูปธรรมนามธรรมและจัดประเภทของสื่อการสอนตามลำดับของการเกิดประสบการณ์ในรูปสามเหลี่ยมที่เรียกว่ากรวยประสบการณ์ (Cone of Experience) ดังนี้ 1) ประสบการณ์ตรงซึ่งเป็นขั้นที่เป็นรูปธรรมมากที่สุดเพราะผู้เรียนได้รับประสบการณ์จากของจริงสถานที่จริง 2) ประสบการณ์รองผู้เรียนเรียนจากสิ่งที่ใกล้เคียงกับความจริงที่สุด 3) ประสบการณ์นาฏกรรมหรือการแสดงเป็นการแสดงบทบาทสมมติ

หรือการแสดงละคร 4) การสาธิตเป็นการแสดงหรือ
 กระทำประกอบคำอธิบาย 5) การศึกษานอกสถานที่ให้ผู้
 เรียนได้รับประสบการณ์ภายนอกที่เรียน 6) นิทรรศการ
 เป็นการจัดแสดงสิ่งของต่าง ๆ การจัดป้ายนิเทศ 7)
 โทรทัศน์ใช้ส่งได้ทั้งระบบวงจรเปิดหรือวงจรปิดการ
 สอนจะเป็นการสอนสดหรือบันทึกลงบนวีดิทัศน์ 8)
 ภาพยนตร์เป็นภาพที่บันทึกเรื่องราวเหตุการณ์ลงบน
 फिल्म 9) การบันทึกเสียงวิทยุภาพนิ่งเป็นการฟังหรือดู
 ภาพโดยไม่ต้องอ่าน 10) ทัศนสัญลักษณ์เช่นแผนภูมิ
 แผนที่แผนที่สถิติ 11) วจนสัญลักษณ์ซึ่งเป็นขั้นนามธรรม
 มากที่สุดได้แก่ ตัวหนังสือเสียงพูดรองลงมา คือ ด้าน
 หลักสูตร ด้านการวัดผลประเมินผล ด้านการจัดการเรียน
 การสอน ตามลำดับ ทั้งนี้อาจเป็นเพราะประสิทธิผลของ
 งานวิชาการของสถานศึกษา มุ่งพัฒนาให้ภาวะผู้นำทาง
 วิชาการของผู้บริหารและครูในการบริหารงานวิชาการ
 ในสถานศึกษา พยายามให้สถานศึกษาเป็นศูนย์กลาง
 ของชุมชนในการจัดการศึกษา อีกทั้งพระราชบัญญัติ
 การศึกษาแห่งชาติ พ.ศ. 2542 และที่แก้ไขเพิ่มเติม (ฉบับ
 ที่ 3) พ.ศ. 2545 มาตรา 8 ถือได้ว่างานวิชาการเป็นงาน
 ที่สำคัญของโรงเรียน มีด้านหลักสูตร ด้านการจัดการ
 เรียนการสอน ด้านสื่อการเรียนการสอน ด้านการวัดผล
 และประเมินผล ซึ่งพระราชบัญญัติดังกล่าว ส่งผลให้
 สถานศึกษามีความคล่องตัว สะดวก มีอิสรภาพในการ
 ตัดสินใจ ด้วยตนเอง ทำให้การแก้ปัญหาของสถานศึกษา
 มีประสิทธิภาพทันต่อสภาการณ์ในปัจจุบันสอดคล้อง
 กับความต้องการของผู้เรียน สถานศึกษา ชุมชน ท้องถิ่น
 มีส่วนร่วมทุกฝ่ายทำให้สถานศึกษามีความเข้มแข็ง
 ในการบริหารและการจัดการ สามารถพัฒนาหลักสูตร
 และกระบวนการเรียนการสอน สื่อการเรียนการสอน
 ตลอดจนการวัดผลประเมินผล ทำให้สถานศึกษา
 มีการพัฒนาคุณภาพนักเรียนได้อย่างมีคุณภาพและ
 มีประสิทธิภาพมากยิ่งขึ้น

3. ความสัมพันธ์ระหว่างภาวะผู้นำทางวิชาการ
 ของผู้บริหารกับประสิทธิผลงานวิชาการของสถาน
 ศึกษา พบว่าภาวะผู้นำทางวิชาการของผู้บริหารและ
 ครูในสภาพรวมประสิทธิผลงานวิชาการของสถาน

ศึกษาในสังกัดสำนักงานเขตพื้นที่การศึกษาประถม
 ศึกษา กรุงเทพมหานคร เขตบางขุนเทียน ภาพรวมใน
 เชิงบวกอย่างมีนัยสำคัญที่ระดับ 0.01 ภาวะผู้นำควรจะ
 ให้มีความสำคัญกับงานด้านวิชาการและครูได้ชื่อว่าเป็น
 ผู้นำในการพัฒนาพฤติกรรมของผู้เรียนในลักษณะ
 ดังกล่าวจะยึดถือเอาผลสัมฤทธิ์ทางการเรียนของผู้เรียน
 เป็นเป้าหมายหลักในการพัฒนาและส่งเสริมให้บุคลากร
 ในทุกฝ่ายมีส่วนร่วมในการพัฒนาด้านหลักสูตร ด้าน
 การจัดการเรียนการสอน ด้านสื่อการเรียนการสอน ด้าน
 การวัดผลประเมินผล ด้านความเป็นผู้นำในการริเริ่ม
 การใช้ นวัตกรรมเพื่อการเรียนการสอนด้านความเป็น
 ผู้นำในการริเริ่มการใช้ นวัตกรรมเพื่อการเรียนการสอน
 พบว่า มีการส่งเสริมสนับสนุนให้ครูจัดหาและผลิตสื่อ
 การเรียนการสอนที่เอื้อต่อการเรียนรู้ การจัดกิจกรรม
 ส่งเสริมให้ผู้เรียนรักการอ่านและการส่งเสริม สนับสนุน
 ให้ครูใช้วัสดุอุปกรณ์ได้อย่างเหมาะสมและ คุ่มค่า ส่งครู
 เข้าอบรมการใช้ นวัตกรรมเพื่อการเรียน การสอน และ
 ส่งเสริมการใช้ นวัตกรรมเพื่อนำมาพัฒนา งานวิชาการ
 ครูจัดทำสื่อให้สอดคล้องกับหลักสูตรแกนกลางกับ
 หลักสูตรสถานศึกษาและหลักสูตรท้องถิ่น ให้เอื้อ
 ต่อการเรียนรู้ของนักเรียน ส่งเสริมการใช้ นวัตกรรม
 และวัสดุอุปกรณ์การสอน ดังนี้ กำหนดเป้าหมาย
 การดำเนินงานของโรงเรียน เตรียมสื่อวัสดุอุปกรณ์ที่จำ
 เป็นนวัตกรรมแปลกใหม่ในกระบวนการเรียนการสอน
 กำกับ ติดตาม นิเทศ ครูเป็นคณะกรรมการอำนวยการ
 หรือ ประสานงานส่งเสริมสัมพันธภาพของบุคลากร
 ด้านการใช้ นวัตกรรมเพื่อการเรียนการสอนนอกจากนั้น
 โรงเรียนได้ส่งเสริมการทำวิจัยในชั้นเรียนมีการจัดเก็บ
 ข้อมูลสารสนเทศของเด็กนักเรียน รายบุคคล รายชั้นเรียน
 เพื่อนำข้อมูลจัดทำวิจัยในชั้นเรียนแต่อย่างไรก็ตาม
 โรงเรียนก็มีข้อจำกัดกับความเป็นผู้นำในการริเริ่ม
 การใช้ นวัตกรรมเพื่อการเรียนการสอนโรงเรียนยังขาด
 นวัตกรรมใหม่ๆ ในการเรียนการสอน เช่น คอมพิวเตอร์
 ครูยังขาดทักษะในการใช้ นวัตกรรมในการเรียน การ สอน
 ซึ่งผู้บริหารต้องเป็นผู้นำและส่งเสริมเข้าอบรมเพื่อสามารถ
 นำใช้ นวัตกรรมใหม่ ๆ มาใช้พัฒนางาน วิชาการได้

อย่างเท่าทันกับการเปลี่ยนแปลงของสังคมที่เปลี่ยนแปลงไป แต่อย่างไรก็ตามผู้บริหารกำลังจัดทำแผนงานการส่งเสริมการทำวิจัยในชั้นเรียนอย่างจริงจัง เพื่อนำผลการวิจัยมาพัฒนางานวิชาการ และนำมาพัฒนาการเรียนการสอนเพื่อนำความรู้สู่เด็กนักเรียนด้านการส่งเสริมการนำเทคโนโลยีสารสนเทศ และการสื่อสารมาใช้ในการปฏิรูปการเรียนรู้ ผลการศึกษาพบว่าโรงเรียนมีการสนับสนุนให้ครูเข้ารับการอบรมการใช้เทคโนโลยีสารสนเทศ (คอมพิวเตอร์) โดยการวางกรอบนโยบายของโรงเรียนสนับสนุนให้ ครูได้พัฒนาผู้เรียนให้สามารถใช้เทคโนโลยี สารสนเทศและการสื่อสารแสวงหาความรู้ด้วยตนเองได้ การจัดเก็บข้อมูลสารสนเทศเพื่อสนับสนุนการปฏิรูปการเรียนรู้อย่างเป็นระบบ และการจัดทำข้อมูลพื้นฐานสภาพปัญหา ความต้องการเป้าหมาย และจุดเน้นในการพัฒนาผู้เรียนเป็นสำคัญแต่งตั้งผู้จัดเก็บ ข้อมูลพื้นฐานนักเรียนอย่างชัดเจน จัดเรียงลำดับความสำคัญก่อนหลัง เริ่มจากงานวิชาการเป็นหลัก โดย จัดทำเป็นแผนและนโยบายของโรงเรียนอย่างชัดเจน มีการนิเทศ ติดตามประเมินผลอย่างต่อเนื่องของการนำเทคโนโลยีสารสนเทศ และการสื่อสารมาใช้ในการปฏิรูปการเรียนรู้ เพราะในการเรียนรู้ในปัจจุบัน เทคโนโลยีเข้ามามีส่วนสำคัญต่อการปฏิรูปการเรียนรู้ ปัญหาการนำ เทคโนโลยีสารสนเทศและการสื่อสารมาใช้ในการปฏิรูปการเรียนรู้ ในโรงเรียนคือขาดเทคโนโลยี(คอมพิวเตอร์)ครูขาดทักษะที่จะนำเทคโนโลยีนำไปสอนเด็ก ซึ่งผู้บริหารจะต้องปรับปรุงส่งเสริม และบุคลากรเข้าอบรมเทคโนโลยีสารสนเทศ (คอมพิวเตอร์) จัดครูผู้รับผิดชอบอย่างชัดเจนเพื่อนำความรู้ และทักษะ มาพัฒนาการปฏิรูปการเรียนรู้ด้านเทคโนโลยีสารสนเทศ เพื่อให้ให้นักเรียนได้เรียนรู้ เพื่อให้ทันการเปลี่ยนแปลงของสังคมที่เปลี่ยนแปลงได้ ด้านการแสวงหาความรู้ใหม่มาปรับใช้ตลอดเวลา พบว่า ผู้บริหาร ครูวิชาการ ครูผู้สอนมีการศึกษาค้นคว้าเข้าร่วมประชุมอบรมสัมมนาการใฝ่หาความรู้เพื่อพัฒนาตนเองอย่างเท่าทันเหตุการณ์ และการนำความรู้ประสบการณ์ที่ได้มาปรับปรุงและพัฒนา

งานอย่างต่อเนื่อง จัดทำตารางกิจกรรมเพื่อติดตามการพัฒนาส่งเสริมงานวิชาการของครูต่อนักเรียน มีการจัดกิจกรรมแลกเปลี่ยนกับชุมชน มอบหมายให้ข้าราชการครูนำไปปฏิบัติและมีการติดตาม และวัดผล ประเมินผลอย่างสม่ำเสมอนอกจากนี้มีการส่งเสริม ให้ครูศึกษาต่อให้ขั้ววุฒ และกำลังใจแก่ครูที่พัฒนาตนเองใช้ยุทธวิธีการให้ความชมเชยต่อครูที่พัฒนา ผู้เรียนให้เป็นเลิศทางวิชาการ งานวิจัยของเราที่พบว่าภาวะผู้นำ ที่มีประสิทธิภาพมักใช้ ยุทธวิธีชมเชยในการสร้างอิทธิพลหรือผลสะท้อนด้านจิตต่อเจตคติและพฤติกรรมของครู ครูจะนำคำชมเชยของผู้นำ ไปเชื่อมกับจุดมุ่งหมายของผู้บริหารสถานศึกษาในการพัฒนาการเรียนการสอนในห้องเรียน ยุทธวิธี ในการชมเชยนี้ผู้บริหารสถานศึกษาจะใช้กับครูตัวต่อตัวการชมเชย หรือการยอมรับความสามารถของครู ช่วยเสริมสร้างให้กำลังใจแก่ครู และความพึงพอใจในการทำงานของครูการชมเชยยังช่วยสร้างบรรยากาศในโรงเรียน ความสามัคคีของคณะครู และร่วมทำงานเพื่อจุดมุ่งหมายของโรงเรียนด้านศักยภาพการพึ่งตนเองในการพัฒนางาน วิชาการ ผลการศึกษา พบว่า ผู้บริหาร ครูวิชาการ และครูผู้สอนในโรงเรียนมีการเข้าอบรมศึกษาดูงาน ส่งเสริมครู และบุคลากรเข้าอบรมศึกษาดูงาน และศึกษาต่อมีการพัฒนาด้านวิชาการอย่างสม่ำเสมอ สร้างเครือข่ายชุมชน เครือข่ายผู้ปกครอง เพื่อร่วมมือกันพัฒนาคุณภาพทางการศึกษา ส่งเสริมให้มีการพัฒนาบุคลากร โดยส่งเข้าอบรมสัมมนาวิชาการอย่างต่อเนื่องเป็นระยะ ๆ มีการพัฒนาวิชาชีพครู มีการนิเทศภายใน มีเครือข่ายครูแกนนำและการพัฒนาวิชาชีพเหล่านี้ได้รับการส่งเสริมสนับสนุนจากผู้บริหารเป็นอย่างดีจาก ผลการวิจัย แสดงให้เห็นภาวะผู้นำทางวิชาการของ ผู้บริหารสถานศึกษา มีความสำคัญยิ่งในการพัฒนาการเรียนรู้อย่างเป็นระบบแบบบูรณาการซึ่งเป็น นวัตกรรมทางการศึกษาเพื่อประโยชน์ ต่อนักเรียน ทั้งในด้านการบริหารหลักสูตร และการจัดการในชั้นเรียน การพัฒนา ศักยภาพของครูใน โรงเรียนเป็นกิจกรรมที่สำคัญ ผู้บริหารจะต้องตระหนักในการพัฒนาทางวิชาการ ส่งเสริมการพัฒนาครูแกนนำเพื่อปฏิรูปการเรียนรู้

ในสถานศึกษาการสนับสนุนให้ครูได้พัฒนาตนเองด้านการจัดการเรียนรู้ที่เน้นผู้เรียนเป็นสำคัญอย่างต่อเนื่อง

ข้อเสนอแนะ

ข้อเสนอแนะเพื่อเป็นแนวทางในการนำผลการวิจัยไปใช้

1. จากผลการวิจัยพบว่าภาวะผู้นำทางวิชาการของสถานศึกษาด้านการมีศักยภาพในการพึ่งพาตนเองในการพัฒนางานวิชาการเป็นด้านที่มีค่าเฉลี่ยต่ำสุด ดังนั้นผู้บริหารควรมีการดูแลเอาใจใส่ผู้ได้บังคับบัญชาและเป็นแบบอย่างที่ดีในการปฏิบัติงานวิชาการอย่างมีประสิทธิภาพ

2. จากผลการวิจัยพบว่า ประสิทธิภาพผลงานวิชาการของสถานศึกษาในสังกัดสำนักงานเขตพื้นที่การศึกษาประถมศึกษากรุงเทพมหานคร เขตบางขุนเทียน ด้านการจัดการเรียนการสอน เป็นด้านที่มีค่าเฉลี่ยต่ำที่สุด ดังนั้นผู้บริหารควรเอาใจใส่ดูแลและส่งเสริมให้ครูได้เข้าร่วมรับการอบรมอย่างสม่ำเสมอ

3. ความสัมพันธ์ของ ภาวะผู้นำทางวิชาการกับประสิทธิผลของงานวิชาการในสังกัดสำนักงานเขตพื้นที่การศึกษาประถมศึกษากรุงเทพมหานคร เขตบางขุนเทียน ผู้บริหารและครูควรปรับพฤติกรรมของผู้นำของตนเองให้มีประสิทธิภาพมากยิ่งขึ้น เพราะผู้บริหารที่มีภาวะผู้นำที่ดีจะส่งผลให้การบริหารสถานศึกษามีประสิทธิภาพมากยิ่งขึ้น

ข้อเสนอแนะเพื่อการศึกษาวิจัยครั้งต่อไป

2.1 ควรศึกษาปัจจัยอื่นที่ส่งผลต่อภาวะผู้นำของผู้บริหารที่ส่งผลต่อภาวะผู้นำทางวิชาการกับประสิทธิผลของงานวิชาการในสังกัดสำนักงานเขตพื้นที่การศึกษาประถมศึกษากรุงเทพมหานคร เขตบางขุนเทียน

2.2 ควรศึกษาภาวะผู้นำการของผู้บริหารสถานศึกษาในระดับเขตพื้นที่การศึกษาอื่นเพื่อนำผลที่ได้มาใช้เป็นแนวในการดำเนินงานตามประสิทธิผลของงานวิชาการในสังกัดสำนักงานเขตพื้นที่การศึกษาประถมศึกษากรุงเทพมหานคร เขตบางขุนเทียนต่อไป

2.3 ควรศึกษาปัจจัยที่ส่งผลต่อภาวะผู้นำทางวิชาการกับประสิทธิผลงานวิชาการของสถานศึกษาในสังกัดสำนักงานเขตพื้นที่การศึกษาประถมศึกษากรุงเทพมหานคร เขตบางขุนเทียน

เอกสารอ้างอิง

- [1] Krejcie, R. V. & Morgan, D. W. (1970) . Determining sample size for research activities. **Education and Psychological Measurement**. 30(3) : 607-610.
- [2] กรมวิชาการ กระทรวงศึกษาธิการ. (2551). **แนวทางการบริหารจัดการหลักสูตรตามหลักสูตรแกนกลางการศึกษาขั้นพื้นฐาน พุทธศักราช 2551**. กรุงเทพฯ : โรงพิมพ์คุรุสภาลาดพร้าว.
- [3] Cronbach, Lee J. (1990). **Essential of Psychological Testing**. 5th ed. New York: Harper and Row.
- [4] ชูศรี วงศ์รัตน์. (2553). **เทคนิคการใช้สถิติเพื่อการวิจัย**. พิมพ์ครั้งที่ 12. กรุงเทพฯ : คณะศึกษาศาสตร์ มหาวิทยาลัยศรีนครินทรวิโรฒ.
- [5] สุเทพ พงศ์ศรีวัฒน์. (2557). **ภาวะความเป็นผู้นำ**. กรุงเทพฯ : ศ.เอเชียเพรส.
- [6] ประสิทธิ์ เขียวศรี และคณะ. (2548). **รายงานการวิจัยเรื่องรูปแบบการพัฒนาพฤติกรรมภาวะผู้นำทางวิชาการของผู้บริหารสถานศึกษาขั้นพื้นฐาน**. กรุงเทพมหานคร : กระทรวงศึกษาธิการ.
- [7] Dale, E.(1967). **Audio Visual Methods in Teaching**. 3rd. ed., New York, Holt Rinehart and Winston.

รูปแบบการพัฒนา M-Learning :
กรณีศึกษา กลุ่มสาระสังคมศึกษา ศาสนา และวัฒนธรรม
โรงเรียนพระปริยัติธรรม แผนกสามัญศึกษา

Development Model of M-Learning : Case Study Media in Social Studies, Religion
and Culture Learning Substance for the General Education Section of
Phra Pariyattidhamma Schools

กิตติพร ไชยโรจน์^{1*}
Kittiporn Chairroj^{1*}
ปัญญา เลิศไกร²
Panya Lertkrai²
ศศลักษณ์ ทองขาว³
Sasalak Tongkaw³

บทคัดย่อ

การพัฒนา M-Learning กลุ่มสาระสังคมศึกษา ศาสนา และวัฒนธรรม โรงเรียนพระปริยัติธรรม แผนกสามัญศึกษา เป็นการวิจัยและพัฒนา มีพื้นที่ต้นแบบ คือ โรงเรียนพระปริยัติธรรมวัดมะนาวหวาน จังหวัดนครศรีธรรมราช พื้นที่ปฏิบัติการ คือ โรงเรียนพระปริยัติธรรมสามัญวัดสระเรียง จังหวัดนครศรีธรรมราช และพื้นที่ประเมิน คือ โรงเรียนแสงทองวิทยาธรรม จังหวัดสงขลา โดยมีวัตถุประสงค์ดังนี้ 1) เพื่อศึกษาสภาพการเรียนการสอน 2) เพื่อสร้างและพัฒนา M-Learning และ 3) เพื่อประเมินผลการใช้ M-Learning

ผลการศึกษาพบว่า ระยะที่ 1 ผลการศึกษสภาพการเรียนการสอน ภายในโรงเรียนพระปริยัติธรรมวัดมะนาวหวาน และโรงเรียนพระปริยัติธรรมวัดสระเรียง จังหวัดนครศรีธรรมราช ยังไม่มีการนำสื่อตัวนี้มาใช้ประกอบการเรียนการสอนมาก่อน และทั้งสองโรงเรียนก็มีความสนใจในสื่อ M-Learning สูง ระยะที่ 2 ผลการสร้างและพัฒนา M-Learning นำผลที่ได้จากการศึกษาระยะที่ 1 ไปสู่กระบวนการออกแบบและสร้าง M-Learning โดยเนื้อหาที่ใช้ในการสร้าง M-Learning ต้องเป็นเนื้อหาที่ได้จากการพูดคุยกับครูผู้สอนเป็นสำคัญ ทั้งจากการศึกษาปัญหาที่พบขณะทำการสอน และจากการสังเกตพฤติกรรมความสนใจในขณะเรียนของผู้เรียน กระบวนการสร้าง M-Learning ผู้วิจัยใช้เครื่องมือที่เรียกว่า Google Site ในการสร้าง จากนั้นส่งให้ผู้ทรงคุณวุฒิตรวจสอบ และปรับปรุงแก้ไขตามคำแนะนำก่อนนำไปทดลองใช้จริง ผลการทดลองใช้ M-Learning ในโรงเรียนพระปริยัติธรรมสามัญวัดสระเรียง ผลการประเมินการใช้ M-Learning รอบแรกคะแนนแบบทดสอบก่อนเรียน (E1) มีประสิทธิภาพ เท่ากับ 69.06 และคะแนนแบบทดสอบหลังเรียน (E2) มีประสิทธิภาพเท่ากับ 76.56 ส่วนผลการทดลองใช้รอบสองคะแนนแบบทดสอบก่อนเรียน (E1) มีประสิทธิภาพ เท่ากับ 80.83 และคะแนนแบบทดสอบหลังเรียน (E2) มีประสิทธิภาพเท่ากับ 87.50

^{1*} นักศึกษหลักสูตรครุศาสตรศึกษบัณฑิต สาขาวิชาการจัดการนวัตกรรมการพัฒนา มหาวิทยาลัยราชภัฏนครศรีธรรมราช อ.เมือง จ.นครศรีธรรมราช 80280

² รองศาสตราจารย์ ดร. อาจารย์ที่ปรึกษาคุณกัญนิพนธ์ มหาวิทยาลัยราชภัฏนครศรีธรรมราช

³ ผู้ช่วยศาสตราจารย์ ดร. อาจารย์ที่ปรึกษาคุณกัญนิพนธ์ มหาวิทยาลัยราชภัฏสงขลา

ระยะที่ 3 ผลการเผยแพร่และประเมินผลการใช้ M-Learning ณ โรงเรียนแสงทองวิทยาคาร วัดหัวป้อมใน ตำบลบ่อ
ยาง อำเภอเมืองสงขลา จังหวัดสงขลา พบว่า การประเมินด้านสภาวะแวดล้อม, ด้านปัจจัย, ด้านกระบวนการ และด้าน
ผลผลิต ได้ผลดีเป็นที่น่าพอใจของฝ่ายบริหารและคณะครูผู้สอน

คำสำคัญ : รูปแบบการพัฒนา M-Learning โรงเรียนพระปริยัติธรรมสามัญ

Abstract

Development of M-Learning media in Social Studies, Religion and Culture Learning Substance utilized a research and development approach based on Wat Manao Waan Phra Pariyattidhamma School, Nakhon Sri Thammarat as a model, the General Education Section of Phra Pariyattidhamma School of Wat Pra Sariang, Nakhon Sri Thammarat as the operating area and Saeng Thong Witthaya School, Songkhla Province, as an evaluation area. The objectives of the study were the following : 1) to study the state of teaching of the school, 2) to create and develop the M-Learning and 3) to evaluate the use of M-Learning media.

The results of the study revealed the following : Stage 1 : Wat Manao Waan Phra Pariyattidhamma School, Nakhon Sri Thammarat and at the General Education Section of Phra Pariyattidhamma School of Wat Pra Sariang, Nakhon Sri Thammarat, have never introduced the M-Learning media in their teaching activities. However, both schools were highly interested in using the M-Learning media. Stage 2 : For the creation and development of M-Learning, the results of the study in Phase 1 were used in the design and creation of M-Learning. The contents used to create M-Learning media derived from discussions with the teachers regarding the problems encountered while teaching and from observing the student's interest in learning while being taught. The researcher used a tool called Google Site in the M-Learning creation process. The creation outputs were furthered verified by experts in the field, amended and improved as recommended before putting into actual use. The results of the M-Learning trial in Wat Wat Pra Sariang School revealed the pre-learning score (E1) showing an efficiency of 69.06 and the post-learning score (E2) showing an efficiency of 87.50. Stage 3 : Results of the dissemination and evaluation of M-Learning media at Saeng Thong Witthayatham School, Tambon Bo Yang, Mueang Songkhla District, Songkhla Province revealed the following : the assessment of environment, factor, process and output showed a 'high' level of satisfaction among administrators and teachers in the school.

Keywords : development model, M-Learning, Phra Pariyattidhamma schools

บทนำ

การพัฒนาสื่อและรูปแบบการสอนทางเทคโนโลยีทางการศึกษา นอกจากจะทำให้เกิดรูปแบบวิธีการสำหรับจัดการเรียนการสอนที่ส่งเสริมผลสัมฤทธิ์ทางวิชาความรู้แล้วนั้น สิ่งที่สำคัญไม่ได้คือการส่งเสริมให้เกิดพัฒนาการทางความคิดและจิตใจที่จะทำให้นักเรียนมีทัศนคติ เจตคติ ที่ตั้งมั่นในคุณงาม

ความดีและเป็นประโยชน์แก่สังคม M-learning เป็นการเรียนการสอนอิเล็กทรอนิกส์หรือบทเรียนสำเร็จรูป (Instructional Package) ที่นำเสนอผ่านโทรศัพท์มือถือแบบสมาร์ตโฟน หรือคอมพิวเตอร์แบบพกพา โดยการใช้เทคโนโลยีเครือข่ายโทรคมนาคมแบบไร้สายสามารถสรุปประโยชน์ที่ชัดเจนได้คือ การเข้าถึงข้อมูล (Access) ได้ทุกที่ ทุกเวลา, สร้างสภาพแวดล้อมเพื่อการ

เรียนรู้, สร้างสภาพการร่วมมือ (Collaboration) ระหว่างผู้เรียนกับผู้สอนให้ดียิ่งขึ้น และทำให้ผู้เรียนสนใจมากขึ้น Geddes [1], Keegan [2], และ Quinn [3]

M-Learning หรือ Mobile Learning นับเป็นนวัตกรรมและก้าวใหม่ของการเรียนรู้ผ่านสื่ออิเล็กทรอนิกส์ในสังคมแห่งการเรียนรู้ พบว่า มีผู้ใช้โทรศัพท์มือถือราว 2 พันล้านคนในปี ค.ศ. 2006 และเพิ่มขึ้นแบบก้าวกระโดดเป็น 3.3 พันล้านคนในปี ค.ศ. 2007 โดยในปี ค.ศ. 2008 มีผู้ลงทะเบียนใช้งานโทรศัพท์มือถือมากกว่าผู้ใช้อินเทอร์เน็ตทั่วโลกเกือบสามเท่า นักการศึกษาสมัยใหม่จึงเสนอแนวทางใหม่ในการพัฒนาบทเรียนหรือส่งเสริมการเรียนรู้ทางไกล คือ นำเสนอสารสนเทศผ่านโทรศัพท์มือถือและคอมพิวเตอร์แบบพกพาโดยใช้เทคโนโลยีโทรศัพท์ไร้สายเป็นช่องทางในการนำเสนอและจัดการบทเรียนหรือการเรียนรู้ซึ่งเรียกว่าการเรียนรู้แบบเคลื่อนที่ ทำให้ผู้เรียนสามารถเข้าถึงบทเรียนผ่านเครื่องมือสื่อสารของตัวเองได้ตลอดเวลา กฤษมันต์ วัฒนานรงค์ [4] และประไพพิศ เกษพานิช [5]

กองแผนงานสำนักงานพระพุทธศาสนาแห่งชาติ ได้สรุปสภาพการจัดการศึกษาโรงเรียนพระปริยัติธรรมระดับมัธยม พบว่ายังมีปัญหาอีกหลายอย่างที่ควรได้รับการแก้ไข เช่น การจัดการศึกษาเชิงขาดระบบ ขาดกระบวนการจัดการศึกษา วิธีการจัดการศึกษา ข้อมูลที่เป็นเอกสารในการปฏิบัติงาน ขาดการตรวจสอบติดตามผลการปฏิบัติงาน ขาดการประเมินผลเพื่อการปรับปรุงและพัฒนา นอกจากนี้ยังพบปัญหาด้านเอกสาร คู่มือครู ตำราเรียน แผนการสอน การฝึกอบรมบุคลากรของโรงเรียนให้มีความรู้ความสามารถในการปฏิบัติหน้าที่ และสื่อการสอน นอกจากนี้ยังพบว่าการนำนวัตกรรมและเทคโนโลยีมาใช้ในห้องปฏิบัติการยังอยู่ในขั้นต่ำ สื่อการเรียนการสอนมีจำนวนไม่เพียงพอ ล้าสมัย ไม่สร้างความสนใจของผู้เรียน มนัสภาคภูมิและคณะ [6] จากข้อมูลดังกล่าวมาเบื้องต้น ผู้วิจัยจึงมีความสนใจที่จะพัฒนา M-Learning กลุ่มสาระการเรียนรู้สังคมศึกษา ศาสนา และวัฒนธรรม โรงเรียนพระปริยัติธรรม แผนก

สามัญศึกษา โดยหวังว่าพระอาจารย์-ครูผู้สอนจะสามารถนำชุด M-Learning ไปประยุกต์ใช้ในรายวิชาที่สอนได้อย่างเหมาะสม

วัตถุประสงค์ของการวิจัย

1. เพื่อศึกษาสภาพการเรียนการสอน
2. เพื่อสร้างและพัฒนา M-Learning
3. เพื่อประเมินผลการใช้ M-Learning กลุ่มสาระการเรียนรู้สังคมศึกษา ศาสนา และวัฒนธรรม โรงเรียนพระปริยัติธรรม แผนกสามัญศึกษา

วิธีดำเนินการวิจัย

ระยะที่ 1 การศึกษาสภาพการจัดการเรียนการสอน โดยแบ่งกระบวนการศึกษาออกเป็น 2 กระบวนการตามรูปแบบการศึกษาวิจัยภาคสนาม สังเกตสัมภาษณ์ สทนากลุ่ม การใช้ข้อมูลเอกสาร และการประชุมกลุ่ม ปัญญา เลิศไกร และสัญจร นิลกาญจน์ [7] คือ การสำรวจข้อมูลภาคสนาม และการศึกษาข้อมูลจากเอกสารและงานวิจัยที่เกี่ยวข้อง

ระยะที่ 2 การสร้างและพัฒนา M-Learning กลุ่มสาระฯ สังคมศึกษา ศาสนา และวัฒนธรรม โรงเรียนพระปริยัติธรรม แผนกสามัญศึกษา แบ่งออกเป็น 2 ขั้นตอน คือ ขั้นแรกเป็นการสร้าง M-Learning กลุ่มสาระฯ สังคมศึกษา ศาสนา และวัฒนธรรม โรงเรียนพระปริยัติธรรม แผนกสามัญศึกษา โดยใช้ Google Site และขั้นต่อมาเป็นการพัฒนา M-Learning เป็นการทดลองใช้ M-Learning กลุ่มสาระฯ สังคมศึกษา ศาสนา และวัฒนธรรม โรงเรียนพระปริยัติธรรม แผนกสามัญศึกษา จำนวน 2 ครั้ง โดยใช้เครื่องมือวิจัย แบบสัมภาษณ์ แบบสังเกต แบบประเมินผลการใช้

ระยะที่ 3 การประเมินผลการใช้ M-Learning กลุ่มสาระฯ สังคมศึกษา ศาสนา และวัฒนธรรม โรงเรียนพระปริยัติธรรม แผนกสามัญศึกษา โดยแบบประเมินแบ่งกระบวนการออกเป็น 2 ขั้นตอน คือ ขั้นแรกเป็นการเผยแพร่และประเมิน M-Learning กลุ่มสาระฯ สังคมศึกษา ศาสนา และวัฒนธรรม โรงเรียนพระปริยัติธรรม

แผนกสามัญศึกษา และขึ้นสองเป็นการสรุปผลการประเมิน M-Learning กลุ่มสาระฯ สังคมศึกษา ศาสนา และวัฒนธรรม โรงเรียนพระปริยัติธรรม แผนกสามัญศึกษา

ผลการวิจัยและอภิปรายผล

ผลการศึกษาศาภาพการเรียนการสอน กลุ่มสาระฯ สังคมศึกษา ศาสนา และวัฒนธรรม โรงเรียนพระปริยัติธรรม แผนกสามัญศึกษา มีดังนี้

ผลการวิจัยระยะที่ 1 ผลการศึกษาศาภาพการเรียนการสอน พบว่า โรงเรียนพระปริยัติธรรม แผนกสามัญศึกษา มีขนาดห้องเรียนขนาดสำหรับผู้เรียนประมาณ 30 คน จำนวนห้องเรียนมีปริมาณที่เพียงพอต่อจำนวนผู้เรียน โดยส่วนใหญ่ผู้เรียนในแต่ละระดับชั้นมีห้องเรียนประจำเป็นของตนเองมีห้องปฏิบัติการคอมพิวเตอร์พร้อมเครื่องฉายอินเทอร์เน็ตใช้สืบค้นข้อมูล มีนักเรียนเข้ามาเรียนปีละประมาณ 20-70 รูป โดยเป็นบุตรหลานของผู้ปกครองที่มีภูมิลำเนาอยู่บริเวณใกล้เคียงวัดเป็นส่วนใหญ่ และส่วนน้อยเป็นเด็กจากต่างจังหวัด สำหรับอาจารย์ผู้สอนนั้นมีทั้งอาจารย์ที่เป็นพระสงฆ์และอาจารย์ที่เป็นฆราวาสจากโรงเรียนข้างกลางมาร่วมทำการสอน

ผลการวิจัยระยะที่ 2 ผลการสร้างและพัฒนา M-Learning กลุ่มสาระฯ สังคมศึกษา ศาสนา และวัฒนธรรม โรงเรียนพระปริยัติธรรมแผนกสามัญศึกษา พบว่า ขึ้นต้น นำผลที่ได้จากการศึกษาไปสู่กระบวนการออกแบบและสร้าง M-Learning โดยเนื้อหาที่ใช้ในการสร้าง M-Learning เป็นเนื้อหาที่ได้จากการพูดคุยกับครูผู้สอนถึงความสำคัญของเนื้อหา ปัญหาที่พบขณะทำการสอน และสังเกตพฤติกรรมความสนใจในขณะที่เรียนของผู้เรียน ครูผู้สอนได้เสนอให้ผู้วิจัยจัดทำ M-Learning ในเนื้อหาวิชา “หลักธรรมทางพระพุทธศาสนา”

กระบวนการสร้าง M-Learning ผู้วิจัยใช้เครื่องมือที่เรียกว่า Google Site ในการสร้าง และใช้เนื้อหาที่ได้จากครูผู้สอนในหัวข้อ หลักธรรมทางพระพุทธศาสนา

ในรายวิชาพระพุทธศาสนา ชั้นมัธยมศึกษาปีที่ 1 เป็นหลัก

การทดลองใช้ M-Learning กลุ่มสาระฯ สังคมศึกษา ศาสนา และวัฒนธรรม โรงเรียนพระปริยัติธรรม แผนกสามัญศึกษารอบแรก

การทดลองใช้รอบแรกเป็นการนำ M-Learning ที่สร้างขึ้น ผ่านการตรวจสอบจากผู้ทรงคุณวุฒิ และได้ปรับปรุงแก้ไขจนเสร็จสมบูรณ์แล้ว มาทำการทดลองกับกลุ่มตัวอย่าง ห้องที่ใช้ทำการทดลองเป็นห้องเรียนของนักเรียนที่มีลักษณะเป็นห้องเปิด มีประตูทางเข้าห้อง 2 ทาง มีหน้าต่างระบายอากาศโดยรอบ มีพัดลมระบายอากาศเพื่อให้อากาศในห้องถ่ายเทได้สะดวก

บรรยากาศระหว่างทำการเรียนการสอนโดยใช้ M-Learning พบว่า ตัวผู้เรียนมีความตื่นตัวกับการใช้ M-Learning เป็นอย่างมาก ผู้เรียนแสดงออกทางสีหน้าถึงความสนุกสนานอย่างชัดเจน มีการสอบถามขณะทำการเรียนอยู่บ้างเป็นระยะ ผู้เรียนมีความสนใจในการเรียนอยู่ในระดับที่น่าพอใจ และมีปัญหาการใช้ M-Learning อยู่บ้างเป็นระยะ

สรุปผลการทดลองรอบแรกได้ว่า M-Learning ได้รับความสนใจจากผู้เรียนในระดับที่น่าพอใจ ผู้เรียนมีการปรับตัวเข้าหา M-Learning ได้เป็นอย่างดี ครูมีการให้คำชี้แนะแก่ผู้เรียนในเรื่องการใช้ M-Learning บ้างเป็นครั้งคราว ตลอดการทดลองสังเกตได้ถึงความตั้งใจเรียนของผู้เรียนได้เป็นอย่างดี ส่งผลให้คะแนนทดสอบหลังเรียนเพิ่มขึ้นจากคะแนนทดสอบก่อนเรียนอย่างเห็นได้ชัด ในการทำการทดลองรอบแรกมีปัญหาในเรื่องเสียงรบกวนจากภายนอกห้องเรียนอยู่พอสมควรซึ่งมีผลต่อสมาธิของผู้เรียน ระบบอินเทอร์เน็ตที่ไม่สมบูรณ์ในจุดที่ทำการทดลอง ในส่วนของ M-Learning ยังต้องทำการปรับปรุงในเรื่องของขนาดและสีของตัวอักษร การแก้ไขคำผิด การจัดแบ่งเนื้อหาให้เป็นสัดส่วนเพิ่มเติมในส่วน of แบบทดสอบก่อนเรียนและแบบทดสอบหลังเรียนเข้าไปใน M-Learning และลดข้อคำถามลงจากจำนวน 40 ข้อ เหลือ 30 ข้อ

การทดลองใช้ M-Learning กลุ่มสาระฯ

สังคมศึกษา ศาสนา และวัฒนธรรม โรงเรียนพระปริยัติธรรม
แผนกสามัญศึกษา รอบสอง

การทดลองใช้รอบสองเป็นการนำ M-Learning
ที่ผ่านการปรับปรุงแก้ไขตามผลการทดลองใช้รอบ
แรก มาทำการทดลองกับกลุ่มตัวอย่าง ห้องที่ใช้ในการ
ทดลองเป็นห้องประชุมของโรงเรียนพระปริยัติธรรม
สามัญ วัดสระเรียง มีลักษณะเป็นห้องปิด มีประตูเข้า
ออกห้อง 1 ทาง มีฝ้าม่านปิดรอบห้อง มีระบบไฟส่อง
สว่างชัดเจนทั่วทั้งห้อง มีพัดลมระบาย และมีเครื่องปรับ
อากาศ

โดยในขั้นตอนนี้มีการใช้เทคนิคการเรียนการ
สอนแบบ “วิธีการเรียนรู้แบบเพื่อนช่วยเพื่อนในชั้น
เรียน” เพิ่มเข้ามา ทำให้ผู้เรียนสามารถทำกิจกรรม
การเรียนรู้ได้ดีขึ้น กล่าวคือถามเมื่อมีปัญหาหรือเกิด
ข้อสงสัยในกิจกรรมหรือบทเรียนต่าง ๆ ผู้เรียนมีความ
สนุกสนานกับการเรียนดีขึ้น รัชพล ทิธี [9]

สรุปผลจากการทดลองรอบสองได้ว่าผู้เรียนให้
ความสนใจ M-Learning เป็นอย่างสูง เพราะ M-Learning
มีความสามารถในการนำเสนอเนื้อหาที่หลากหลาย จึง
ทำให้เป็นที่สนใจของผู้เรียน การปรับปรุง M-Learning
จากผลการทดลองใช้ในรอบแรกทำให้ปัญหาการสับสน
ต่อการค้นหาเนื้อหาของผู้เรียนลดลง เสี่ยงรบกวน
ภายนอก แสงสว่าง อุณหภูมิของห้องเรียน ล้วนมีผล
ต่อสมาธิและความตั้งใจเรียนของผู้เรียน ในส่วนของ
M-Learning มีส่วนที่ต้องเพิ่มเติมในเรื่องการเพิ่มคลิป
วิดีโอที่เกี่ยวข้องกับเนื้อหาที่เรียนเป็นต้น

ผลการการใช้ M-Learning กลุ่มสาระฯ
สังคมศึกษา ศาสนา และวัฒนธรรม โรงเรียน
พระปริยัติธรรม แผนกสามัญศึกษา พบว่า

1. ด้านสภาวะแวดล้อม การพัฒนา M-Learning
กลุ่มสาระฯ สังคมศึกษา ศาสนา และวัฒนธรรม โรงเรียน
พระปริยัติธรรม แผนกสามัญศึกษาจะช่วยยกระดับ
สภาพการเรียนการสอนได้อย่างมีประสิทธิภาพ

2. ด้านปัจจัยการดำเนินการพัฒนา M-Learning
กลุ่มสาระฯ สังคมศึกษา ศาสนา และวัฒนธรรม โรงเรียน
พระปริยัติธรรม แผนกสามัญศึกษา ได้รับการสนับสนุน

ในเรื่องของครูผู้สอนและผู้เรียนที่เข้าร่วมโครงการ
อย่างเหมาะสมและเพียงพอ ได้รับงบประมาณสนับสนุน
จากทางราชการอย่างพอเพียง มีห้องปฏิบัติงานของ
โครงการอย่างเหมาะสมและพอเพียงสำหรับจัดทำ
ห้องเรียนอัจฉริยะ (Smart Classroom)

3. ด้านกระบวนการ การพัฒนา M-Learning
กลุ่มสาระฯ สังคมศึกษา ศาสนา และวัฒนธรรม
โรงเรียนพระปริยัติธรรม แผนกสามัญศึกษา พบว่า
มีความต้องการในการพัฒนา M-Learning ที่ออกไป
ในทิศทางที่สูง ทางโรงเรียนเริ่มได้งบประมาณใน
การดำเนินการพัฒนาจากโครงการพัฒนาของภาครัฐ
มีการส่งเสริมด้านห้องเรียน (Smart Classroom)
การดำเนินโครงการจึงออกมาในทิศทางที่ดี

4. ด้านผลผลิต การพัฒนา M-Learning
กลุ่มสาระฯ สังคมศึกษา ศาสนา และวัฒนธรรม โรงเรียน
พระปริยัติธรรม แผนกสามัญศึกษา ด้านประสิทธิภาพ
การจัดกิจกรรมการเรียนรู้ของครูผู้สอน พบว่าความ
กระตือรือร้นในการใช้ M-Learning ของครูผู้สอน
อยู่ในเกณฑ์ดี ครูผู้สอนมีความกระตือรือร้นเป็น
อย่างสูงในการพยายามเรียนรู้และใช้ M-Learning
ผู้เรียนมีความสนใจและกระตือรือร้นเป็นอย่างสูงในการ
พยายามเรียนรู้และใช้ M-Learning ให้ได้ประสิทธิภาพ
สูงที่สุดด้วยเช่นกัน

ข้อเสนอแนะ

1. ข้อเสนอแนะในการนำผลการวิจัยไปใช้
 - 1.1 สำนักงานพระพุทธศาสนาแห่งชาติ
และกระทรวงศึกษาธิการควรให้ความสำคัญและให้การ
สนับสนุนเกี่ยวกับสื่อการเรียนการสอนให้มีความทันสมัย
และมีความหลากหลายมากกว่าที่เป็นอยู่
 - 1.2 ข้อมูลที่ได้จากการวิเคราะห์และพัฒนา
“การพัฒนา M-Learning กลุ่มสาระฯ สังคมศึกษา ศาสนา
และวัฒนธรรม โรงเรียนพระปริยัติธรรม แผนกสามัญ
ศึกษา” สามารถนำไปเป็นฐานข้อมูลเพื่อพัฒนาสื่อการ
เรียนการสอนในแขนงวิชาอื่น ๆ ให้มีประสิทธิภาพที่ดี
ยิ่งขึ้น

2. ข้อเสนอแนะการวิจัยในครั้งต่อไป

2.1 การจัดระบบอินเทอร์เน็ตไร้สายของโรงเรียนพระปริยัติธรรม ต้องมีความครอบคลุมอาคารเรียน สามารถจำกัดบริเวณใช้งาน และมีระบบคัดกรองเว็บไซต์ที่ไม่พึงประสงค์ให้ดียิ่งขึ้น

2.2 ในการวิจัยการพัฒนา M-Learning กลุ่มสาระฯ สังคมศึกษา ศาสนา และวัฒนธรรม โรงเรียนพระปริยัติธรรม แผนกสามัญศึกษา มีระยะเวลาสำหรับการวิจัยที่ค่อนข้างจำกัด การเฝ้าติดตามพฤติกรรมของผู้เรียนหลังทำการทดลองใช้มีเวลาจำกัด หากมีการวิจัยในครั้งต่อไป ให้มีการติดตามผลหลังการทดลองใช้ด้วย เพื่อให้ได้ผลการทดลองใช้ที่แท้จริงมากยิ่งขึ้น

2.3 สามารถนำไปเป็นต้นแบบของการพัฒนาสื่อการเรียนการสอนในกลุ่มสาระอื่น ๆ ได้ต่อไป

เอกสารอ้างอิง

- [1] Geddes. (2006). **Mobile learning in the 21st century : benefit for learners**. Retrieved.
- [2] Keegan, D. (2006). **The future of learning : From eLearning to mLearning, Chapter 3. From eLearning to mLearning**. Retrieved 13 Oct, 2006, from http://learning.ericsson.net/mlearning2/project_one/thebook/chapter3.html
- [3] Quinn, Clark. **MLearning : mobile, wireless In-oir-Pocket learning**. (Online), Available from www.linezine.com/index.htm
- [4] กฤษมันต์ วัฒนาณรงค์. (2549). **เทคโนโลยีการศึกษาเพื่ออาชีพ**. กรุงเทพฯ : สถาบันเทคโนโลยีพระจอมเกล้าพระนครเหนือ.
- [5] ประไพพิศ เกษพานิช. (2554). **การพัฒนา รูปแบบการเรียนรู้ออนไลน์ (Mobile Learning)**. พิษณุโลก : มหาวิทยาลัยนเรศวร.
- [6] มนต์ ภาคภูมิ และคณะ. (2538). **“ศึกษารูปแบบการจัดการศึกษาโรงเรียนพระปริยัติธรรม แผนกสามัญศึกษา”** ในรายงานการวิจัยกรมการศาสนา หน้า 5-6. กรุงเทพมหานคร : โรงพิมพ์ การ

ศาสนา กระทรวงศึกษาธิการ.

- [7] ปัญญา เลิศไกร และลัญจกร นิลกาญจน์. (2559). **“การเก็บข้อมูลวิจัยชุมชนภาคสนาม.”** วารสารนาคบุตรปริทรรศน์. 8 (2) : 3.
- [8] Stufflebeam, Daniel L. et al. (1971). **Education Evaluation and Decision Making**. Itasca, Illinois : Peacock Publisher.
- [9] ชัชพล ทิธี. (2559). **“ผลสัมฤทธิ์ทางการเรียนวิชา วิจัยทางรัฐประศาสนศาสตร์เบื้องต้น เรื่องกระบวนการวิจัย ที่ได้รับการจัดการเรียนรู้แบบเพื่อนช่วยเพื่อน.”** วารสารนาคบุตรปริทรรศน์. 8 (2) : 111.

การพัฒนาความสามารถด้านการพูดภาษาอังกฤษในชั้นเรียนโดยใช้บทบาทสมมติ ที่เน้นกิจกรรมการฝึกปฏิบัติการสอนสำหรับนักศึกษาครูภาษาอังกฤษระดับปริญญาตรี วิทยาลัยครูหลวงพระบาง สาธารณรัฐประชาธิปไตยประชาชนลาว

The Development of English Speaking for Classroom Expressions through Role Play Focused on the Teaching Practise Activities for English – majored Graduate Students in Luangprabang Teacher Training College, Lao PDR

สันติ บุญจันทร์ประเสริฐ^{1*}

Santy Bounchanpaseuth^{1*}

สริตา บัวเขียว²

Srita Buakhieo²

ยุพิน ยืนยง³

Yupin Yuenyong³

บทคัดย่อ

การวิจัยครั้งนี้มีวัตถุประสงค์เพื่อ 1) เปรียบเทียบความสามารถด้านการพูดภาษาอังกฤษในชั้นเรียนของนักศึกษาครูภาษาอังกฤษ ระดับปริญญาตรี วิทยาลัยครูหลวงพระบาง สาธารณรัฐประชาธิปไตยประชาชนลาว ก่อนและหลังการจัดการเรียนการสอนโดยใช้บทบาทสมมติที่เน้นกิจกรรมการฝึกปฏิบัติการสอน และ 2) ศึกษาความพึงพอใจของนักศึกษาครูภาษาอังกฤษที่มีต่อการจัดการเรียนการสอนโดยใช้บทบาทสมมติที่เน้นกิจกรรมการฝึกปฏิบัติการสอน กลุ่มตัวอย่างในการวิจัยครั้งนี้ ได้แก่ นักศึกษาครู สาขาภาษาอังกฤษ ชั้นปีที่ 3 วิทยาลัยครูหลวงพระบาง ในภาคเรียนที่ 2 ปีการศึกษา 2560 จำนวน 35 คน ซึ่งได้มาโดยวิธีการสุ่มอย่างแบบง่าย เครื่องมือที่ใช้ในการวิจัย ได้แก่ แผนการจัดการเรียนรู้จำนวน 5 แผน แบบทดสอบวัดความสามารถด้านการพูดภาษาอังกฤษในชั้นเรียน แบบสังเกตพฤติกรรมการใช้ภาษาอังกฤษในชั้นเรียน แบบสอบถามความพึงพอใจของนักศึกษาครู และแบบสัมภาษณ์ความพึงพอใจของนักศึกษาครู วิเคราะห์ข้อมูลโดยใช้ค่าเฉลี่ย ส่วนเบี่ยงเบนมาตรฐาน การทดสอบที และการวิเคราะห์เนื้อหา

ผลการวิจัยพบว่า 1) นักศึกษาครูภาษาอังกฤษ วิทยาลัยครูหลวงพระบาง มีความสามารถด้านการพูดภาษาอังกฤษในชั้นเรียนหลังได้รับการจัดการเรียนการสอน โดยใช้บทบาทสมมติที่เน้นกิจกรรมการฝึกปฏิบัติการสอนสูงกว่าก่อนได้รับการจัดการเรียนการสอน อย่างมีนัยสำคัญทางสถิติที่ระดับ 0.05 2) นักศึกษาครูภาษาอังกฤษ วิทยาลัยครูหลวงพระบาง มีความพึงพอใจที่มีต่อการจัดการเรียนการสอนโดยใช้บทบาทสมมติที่เน้นกิจกรรมการฝึกปฏิบัติการสอน โดยภาพรวมอยู่ในระดับมาก จำแนกเป็นรายด้าน พบว่า อยู่ในระดับมากทุกด้าน โดยเรียงค่าเฉลี่ยจากมากไปหาน้อย ได้แก่ ด้านบรรยากาศในการเรียนรู้ ด้านประโยชน์ที่ได้รับจากการจัดกิจกรรม และด้านการจัดกิจกรรมการเรียนรู้ตามลำดับ และจากการวิเคราะห์เนื้อหา พบว่า นักศึกษามีความพึงพอใจต่อการจัดการเรียนการสอนเพราะ

^{1*} นักศึกษาหลักสูตรครุศาสตรมหาบัณฑิต สาขาวิชาหลักสูตรและการสอน มหาวิทยาลัยราชภัฏเพชรบุรี อ.เมือง จ.เพชรบุรี 76000

² ผู้ช่วยศาสตราจารย์ ดร. อาจารย์ที่ปรึกษาวิทยานิพนธ์ หลักสูตรครุศาสตรมหาบัณฑิต สาขาวิชาหลักสูตรและการสอน มหาวิทยาลัยราชภัฏเพชรบุรี อ.เมือง จ.เพชรบุรี 76000

³ อาจารย์ ดร. หลักสูตรครุศาสตรมหาบัณฑิต สาขาวิชาหลักสูตรและการสอน มหาวิทยาลัยราชภัฏเพชรบุรี อ.เมือง จ.เพชรบุรี 76000

เป็นกิจกรรมที่สนุกสนาน มีลักษณะเรียนปนเล่น ส่งเสริมการมีปฏิสัมพันธ์ ได้แสดงตามความรู้สึกรักนึกคิดในสถานการณ์ต่าง ๆ สามารถตัดสินใจแก้ปัญหาเฉพาะหน้าได้ โดยได้รับคำแนะนำช่วยเหลือกันอย่างเป็นกัลยาณมิตร และทำให้เกิดความมั่นใจในการพูดภาษาอังกฤษเพิ่มขึ้น

คำสำคัญ : การพัฒนา ภาษาอังกฤษในชั้นเรียน บทบาทสมมติที่เน้นกิจกรรมการฝึกปฏิบัติการสอน

Abstract

The researcher is interested in studying this by having the purposes to ; 1) compare the classroom language speaking ability performed by the undergraduate English Education students in Luangprabang Teacher Training College, Lao PDR before and after being taught with the activity-based role play in teaching practise and 2) determine the students' satisfaction towards the activity-based role play in teaching practise. The samples of this study were 35 undergraduate junior English Education students studying in the second semester, academic year 2017 at Luangprabang Teacher Training College, which were selected with a simple random sampling. The research instruments included 5 teaching-learning lesson plans, a paper-test of English classroom language ability, an observation form of using English classroom language, a questionnaire for students' satisfaction, and an interview form for students' satisfaction. The data were analysed by using mean, standard deviation, t-test, and content analysis.

The results of the research were as follows : 1) The undergraduate English Education students in Luangprabang Teacher Training College had speaking ability in speaking English classroom language after being taught with the activity-based role play in teaching practise higher than that of before significantly at 0.05 level. 2) The students had satisfaction towards the activity-based role play in teaching practise both overall and in all individual aspects at a high level ranging from the highest mean score as the aspects of; classroom atmosphere, benefits from teaching activities, and managing learning activities respectively. From the content analysis, it was found that the students were satisfied with this teaching practice because it was joyful, playful, supportive for learner interaction, allowing them to show the ideas and feeling in different situations, helping them make a decision for solving problems in advance with friendly suggestions, and encouraging them to gain more self-confidences in speaking English.

Keywords : development, English classroom language, activity-based role play in teaching practise

บทนำ

ประเทศในเอเชียตะวันออกเฉียงใต้ได้ทำปฏิญญาอาเซียนเพื่อสร้างให้เกิดเป็นประชาคมอาเซียนภายใต้เงื่อนไข 3 ด้าน ประกอบด้วย ด้านเศรษฐกิจ ด้านการเมือง และ ด้านวัฒนธรรม ประชาคมประชาชาติประเทศในเอเชียได้เกิดขึ้นอย่างมีผลสมบูรณ์แล้วทำให้ประเทศกำลังก้าวสู่การเปลี่ยนแปลงและเกิดชุมชนใหม่ ภาษาอังกฤษถูกนำมาใช้เป็นภาษาทางการของอาเซียน ดังนั้นสิ่งที่สำคัญคือ “การจัดการ

เรียนรู้ภาษาอังกฤษ” เพื่อรับการเปลี่ยนแปลงในโลกแห่งศตวรรษที่ 21 “ครูจะต้องเปลี่ยนบทบาทจากผู้สอนไปเป็นผู้อำนวยความสะดวกผู้เรียน” ต้องเปลี่ยนแปลงทัศนคติจากกระบวนทัศน์แบบดั้งเดิมไปสู่กระบวนทัศน์ใหม่ที่ให้โลกของนักเรียนและโลกความเป็นจริงเป็นศูนย์กลางของกระบวนการเรียนรู้ สำนักความสัมพันธ์ต่างประเทศ [1] และนี่คือสิ่งสำคัญที่สาธารณรัฐประชาธิปไตยประชาชนลาวต้องตระหนัก

ในช่วงหลายปีที่ผ่านมา สาธารณรัฐประชาธิปไตย

ประชาชนลาว ได้มีความพยายามเพิ่มขีดความสามารถในการใช้ภาษาอังกฤษ ด้วยการประกาศนโยบายให้นักเรียนเรียนภาษาอังกฤษเป็นภาษาต่างประเทศที่ 1 โดยกำหนดให้มีการสอนตั้งแต่ประถมศึกษาเป็นต้นไป ในปี 2533 และได้ประกาศใช้หลักสูตรภาษาอังกฤษ พ.ศ. 2534 รวมทั้งการส่งเสริมให้มีการเปิดโรงเรียนนานาชาติ และโรงเรียนเอกชน ซึ่งเป็นโรงเรียนที่จัดการเรียนการสอนตามหลักสูตรกระทรวงศึกษาธิการและกิปาลาว โดยใช้ภาษาอังกฤษเป็นสื่อในการจัดการเรียนการสอน สมกดมิ่งหน่อเมฆ [2] นอกจากนี้กระทรวงศึกษาธิการและกิปาลาว ได้ตระหนักถึงความสำคัญของการใช้ภาษาอังกฤษมาโดยตลอด โดยจะเห็นได้จากการจัดการศึกษาของชาติได้กำหนดให้มีการเรียนการสอนวิชาภาษาอังกฤษทั้ง 4 ทักษะ เช่น การฟัง การพูด การอ่าน และการเขียน โดยเฉพาะ ทักษะการพูดได้กำหนดให้นักเรียน นักศึกษาได้มีโอกาสได้พูดอภิปราย และที่สำคัญ ต้องส่งเสริมให้นักเรียน นักศึกษาให้เกิดความอยากรู้อยากเห็น การแสดงออก และได้แย้งได้ นั่นแสดงว่าการสอนจะใช้แนวการสอนภาษาอังกฤษเพื่อการสื่อสาร โดยเน้นให้ผู้เรียนสามารถใช้ภาษาเพื่อสื่อความหมาย โดยผู้สอนมีหน้าที่จัดกิจกรรมการเรียนการสอนหลาย ๆ แบบมาผสมผสานกันเนื้อหาที่ใช้ในชีวิตประจำวัน ยึดนักเรียนเป็นศูนย์กลาง จึงจะส่งผลให้การเรียนการสอนบรรลุผล บัวสอน ขุขผาผาวัน [3]

จากการศึกษาระบบการเรียนการสอนของวิทยาลัยครูหลวงพระบาง สาธารณรัฐประชาธิปไตยประชาชนลาว ผลการจัดการเรียนการสอนวิชาภาษาอังกฤษ ในปีการศึกษา 2556-2557 ยังไม่ประสบความสำเร็จเนื่องจากผลการเรียนของนักศึกษาในสาขาวิชาภาษาอังกฤษทั้ง 4 ทักษะ ได้แก่ การฟัง การพูด การอ่าน และการเขียน โดยเฉพาะทักษะทางด้านการพูดภาษาที่ใช้ในชั้นเรียนยังคงอยู่ในระดับต่ำซึ่งวัดจากคะแนนเกณฑ์มาตรฐานการพูด พบว่า อยู่ในร้อยละ 20 ซึ่งต่ำกว่าเกณฑ์ที่กำหนดของกระทรวงศึกษาธิการและกิปาลาว [6] โดยสาเหตุที่ทำให้การเรียนการสอนไม่ประสบความสำเร็จ ส่วนหนึ่งเกิดจากตัวผู้เรียนเองไม่เห็นคุณค่า

ของการฝึกพูด และส่วนหนึ่งเกิดจากรูปแบบวิธีการสอนที่ครูนำมาสอนยังเป็นวิธีการสอนแบบดั้งเดิมที่สอนตามตำราเน้นการบรรยายเป็นหลัก ยังไม่เปิดโอกาสให้นักศึกษาครูได้มีส่วนร่วมในกิจกรรมการเรียนการสอนและลงมือฝึกด้วยตนเอง บัวสอน ขุขผาผาวัน [2] และผลจากงานวิจัยเรื่อง การค้นพบการสร้างครูในลาวของแสงมะณี สอสิงคารา [7] พบว่าการสอนของครูส่วนมากยังสอนแบบวิธีการบรรยาย เน้นให้นักศึกษาฟังและจดบันทึกตาม นักศึกษาจะปฏิบัติตามคำสั่งของครูเพียงฝ่ายเดียวทำให้นักศึกษาขาดทักษะในการพูดและการแสดงออกซึ่งถือว่าเป็นพื้นฐานสำคัญของการศึกษาวิทยาลัยครูหลวงพระบาง มีนโยบายส่งเสริมให้อาจารย์ผู้สอนให้ความสำคัญกับการพัฒนาทักษะด้านการพูดภาษาที่ใช้ในชั้นเรียนของนักศึกษาเป็นสำคัญ สอดคล้องกับทฤษฎีของ Ur, P [8] ได้ให้ความคิดเห็นเกี่ยวกับเหตุผลที่ต้องพัฒนาทักษะการพูดของผู้เรียนว่า ทักษะการพูดเป็นทักษะที่สำคัญที่สุดในบรรดาทักษะทั้งหมด เพราะทักษะการพูดเป็นทักษะที่แสดงให้เห็นว่าผู้พูดมีความรู้ทางภาษาและช่วยให้เรียนรู้ทักษะอื่นได้ง่ายขึ้น

จากปัญหาความสามารถด้านการพูด และการใช้ภาษาในชั้นเรียนของนักศึกษาครูที่เป็นปัญหาที่ต้องเร่งหาทางแก้ไขเพื่อให้นักศึกษาครูมีความสามารถด้านการพูด การใช้ภาษาในชั้นเรียน และพัฒนาให้ดีขึ้น การจัดการเรียนการสอนโดยใช้บทบาทสมมติที่เน้นกิจกรรมการฝึกปฏิบัติการสอนจึงเป็นเหตุผลสำคัญและจำเป็นอย่างยิ่งเพราะว่าการจัดการเรียนการสอนด้วยรูปแบบบทบาทสมมติเป็นกิจกรรมที่ฝึกการพูดที่ช่วยให้นักเรียน นักศึกษามีปฏิสัมพันธ์กับเพื่อนในชั้นเรียน และมีโอกาสได้ฝึกพฤติกรรมหลากหลายรูปแบบทำให้นักศึกษากล้าแสดงออก เป็นแรงจูงใจนำไปสู่การเรียนรู้โดยอัตโนมัติ นอกจากนี้ Shaftel and Shaftel [9] ยังให้ความสำคัญกับปฏิสัมพันธ์ทางสังคมของบุคคลว่า บุคคลสามารถเรียนรู้เกี่ยวกับตนเองได้จากการปฏิสัมพันธ์กับผู้อื่นและความรู้สึกนึกคิดและค่านิยมต่าง ๆ ของบุคคล ก็เป็นผลมาจากการที่บุคคลมีการปฏิสัมพันธ์กับสิ่งแวดล้อมรอบข้าง และได้สั่งสม

ทักษะต่าง ๆ นั้นไว้ โดยที่บุคคลผู้นั้นอาจไม่รู้ตัวก็ได้ การเล่นเกมบทบาทสมมติเป็นวิธีการที่ช่วยให้บุคคลได้แสดงความรู้สึกนึกคิดต่าง ๆ ที่อยู่ภายในออกมาและนำมาศึกษาทำความเข้าใจซึ่งจะช่วยให้นักเรียนเกิดการเรียนรู้เกี่ยวกับตนเองเข้าใจในตนเองในขณะที่เดียวกันการที่บุคคลเล่นเกมบทบาทของผู้อื่นก็สามารถช่วยให้ผู้เรียนเกิดความเข้าใจในความคิด ค่านิยม และพฤติกรรมของผู้อื่นได้เช่นเดียวกันและยังเป็นการจัดการเรียนการสอนที่ผู้เรียนจะได้ใช้จินตนาการ และการคิดวิเคราะห์แล้วสมมติบทบาทของตนเองในสถานการณ์ที่กำหนดให้ความใกล้เคียงกับความเป็นจริง ส่วนผู้ชมคือ ผู้เรียนที่อยู่ในชั้นเรียน มีหน้าที่คอยฟัง สังเกตการสนทนา การเล่นเกมบทบาทสมมติและตอนท้ายของการเล่นเกมบทบาทสมมติจะมีการประเมินการเล่นเกมบทบาทสมมติ

ด้วยสภาพและปัญหาการวิจัยได้กล่าวมาข้างต้น ผู้วิจัยจึงเกิดความสนใจและเห็นความสำคัญของการพัฒนาความสามารถด้านการพูดภาษาอังกฤษในชั้นเรียน โดยใช้บทบาทสมมติที่เน้นกิจกรรมการฝึกปฏิบัติการสอนสำหรับนักศึกษาครูภาษาอังกฤษระดับปริญญาตรี วิทยาลัยครูหลวงพระบาง ซึ่งการใช้ภาษาอังกฤษในชั้นเรียนเป็นความรู้พื้นฐานที่สำคัญและจำเป็นอย่างยิ่ง และเป็นตัวแบบหนึ่งของการประยุกต์ใช้ในการดำรงชีวิตประจำวันของผู้เรียน ซึ่งประกอบด้วยหัวข้อที่สำคัญและเป็นได้แก่ 1) การยอมรับความรู้สึกของนักเรียน 2) การกล่าวคำชมเชย การให้กำลังใจ 3) การยอมรับความคิดเห็น เห็นของนักเรียน 4) พูดเพื่อออกคำสั่งและขอร้อง และ 5) การพูดเพื่อกระตุ้นหรือส่งเสริมให้นักศึกษาใช้ภาษาอังกฤษ ที่ผู้วิจัยจะนำไปกำหนดเป็นแผนบทเรียนในการแสดงบทบาทสมมติสำหรับกลุ่มตัวอย่าง โดยใช้บทบาทสมมติ และผู้วิจัยจะนำประโยชน์ที่ได้จากการวิจัยจะนำไปเสนอต่อผู้บริหารของทางวิทยาลัยครูหลวงพระบางเพื่อนำไปกำหนดเป็นนโยบายหรือแนวทางในการส่งเสริมเทคนิคการสอนด้วยรูปแบบบทบาทสมมติที่เน้นกิจกรรมการฝึกปฏิบัติการสอนต่อไป

วัตถุประสงค์การวิจัย

1. เพื่อเปรียบเทียบความสามารถด้านการพูดภาษาอังกฤษในชั้นเรียนของนักศึกษาครูภาษาอังกฤษระดับปริญญาตรีก่อนและหลังการจัดการเรียนการสอน โดยใช้บทบาทสมมติที่เน้นกิจกรรมการฝึกปฏิบัติการสอน
2. เพื่อศึกษาความพึงพอใจของนักศึกษาครูภาษาอังกฤษระดับปริญญาตรีที่มีต่อการจัดการเรียนการสอน โดยใช้บทบาทสมมติที่เน้นกิจกรรมการฝึกปฏิบัติการสอน

วิธีดำเนินการวิจัย

1. ประชากรที่ใช้ในการวิจัยครั้งนี้คือ นักศึกษาครูภาษาอังกฤษชั้นปีที่ 3 สาขาภาษาอังกฤษที่กำลังศึกษาอยู่ในภาคเรียนที่ 2 ปีการศึกษา 2560 วิทยาลัยครูหลวงพระบาง จำนวน 3 ห้อง รวม 105 คน
2. กลุ่มตัวอย่างในการวิจัยครั้งนี้คือ นักศึกษาครูภาษาอังกฤษชั้นปีที่ 3 สาขาภาษาอังกฤษที่กำลังศึกษาในภาคเรียนที่ 2 ปีการศึกษา 2560 วิทยาลัยครูหลวงพระบาง 1 ห้อง จำนวน 35 คน ที่ได้มาโดยการสุ่มอย่างง่าย ด้วยวิธีการจับฉลาก

เครื่องมือที่ใช้ในการวิจัย

เครื่องมือที่ใช้ในการวิจัยมีดังนี้

1. แบบทดสอบวัดความสามารถด้านการพูดภาษาอังกฤษในชั้นเรียน
2. แบบสังเกตพฤติกรรมการใช้ภาษาอังกฤษในชั้นเรียนในการฝึกปฏิบัติการสอน
3. แบบสอบถามความพึงพอใจของนักศึกษาครูที่มีต่อการจัดการเรียนรู้โดยใช้บทบาทสมมติที่เน้นกิจกรรมการฝึกปฏิบัติการสอน
4. แบบสัมภาษณ์ความพึงพอใจของนักศึกษาครูที่มีต่อการจัดการเรียนรู้

การสร้างเครื่องมือในการวิจัย

ผู้วิจัยได้ดำเนินการศึกษาเอกสาร หลักการแนวคิด ทฤษฎี และงานวิจัยที่เกี่ยวข้องสร้าง เครื่องมือแล้วนำเสนอต่ออาจารย์ที่ปรึกษาวิทยานิพนธ์ เพื่อ

ทำการตรวจสอบความเที่ยงตรงด้านเนื้อหาความถูกต้องเหมาะสม สมດ้านการใช้ภาษาแล้วนำมาปรับปรุงแก้ไขหาค่าดัชนีความสอดคล้อง (Index of Item Objective Congruence : IOC) มีค่าดัชนีความสอดคล้องมากกว่า 0.5 และหลายข้อ มีค่าดัชนีความสอดคล้องเท่ากับ 1 หาค่าความยากง่าย (p) และหาค่าอำนาจจำแนก (r) โดยใช้สูตร KR-20 และ KR-21 แล้วนำ เครื่องมือทั้งหมดที่ผ่านขั้นตอนทั้งหมดไปใช้กับกลุ่มตัวอย่างเพื่อนำผลที่ได้มาวิเคราะห์ความพึงพอใจและเปรียบเทียบความสามารถด้านการพูดภาษาอังกฤษในชั้นเรียนของนักศึกษาครูภาษาอังกฤษระดับปริญญาตรีก่อนและหลังการจัดการเรียนการสอน โดยใช้บทบาทสมมติที่เน้นกิจกรรมการฝึกปฏิบัติการสอน

การวิเคราะห์ข้อมูล

ผู้วิจัยได้ดำเนินการโดยนำข้อมูลไปวิเคราะห์ประมวลผลทางสถิติ โดยใช้โปรแกรมสำเร็จรูปทางสถิติ ดังนี้

1. การวิเคราะห์ข้อมูลของแบบทดสอบวัดความสามารถด้านการพูดภาษาอังกฤษในชั้นเรียน ได้แก่ ค่าเฉลี่ย ส่วนเบี่ยงเบนมาตรฐาน และ t-test
2. การวิเคราะห์ข้อมูลของแบบสังเกตพฤติกรรมการใช้ภาษาอังกฤษในชั้นเรียนในการฝึกปฏิบัติการสอนดำเนินการโดยใช้สถิติเชิงปริมาณ (Quantitative Analysis) ได้แก่ ค่าเฉลี่ย และส่วนเบี่ยงเบนมาตรฐาน
3. การวิเคราะห์ข้อมูลของแบบสอบถามความพึงพอใจของนักศึกษาครูที่มีต่อการจัดการเรียนรู้โดยใช้บทบาทสมมติที่เน้นกิจกรรมการฝึกปฏิบัติการสอน ได้แก่ ค่าเฉลี่ย และส่วนเบี่ยงเบนมาตรฐาน
4. การวิเคราะห์ข้อมูลของแบบสัมภาษณ์ความพึงพอใจของนักศึกษาครูที่มีต่อการจัดการเรียนรู้ ได้แก่ ค่าเฉลี่ย และส่วนเบี่ยงเบนมาตรฐาน

สรุปผลการวิจัย

ตอนที่ 1 ผลการเปรียบเทียบความสามารถด้านการพูดภาษาอังกฤษในชั้นเรียนสำหรับนักศึกษาครูภาษาอังกฤษ ระดับปริญญาตรี วิทยาลัยครูหลวงพระบาง ก่อนและหลังการจัดการเรียนการสอนโดยใช้บทบาทสมมติที่เน้นกิจกรรมการฝึกปฏิบัติการสอน ดังรายละเอียดในตารางที่ 1 และ 2

1.1 ผลการเปรียบเทียบความสามารถด้านการพูดภาษาอังกฤษในชั้นเรียนของนักศึกษาครูภาษาอังกฤษระดับปริญญาตรี วิทยาลัยครูหลวงพระบาง ก่อนและหลังการจัดการเรียนรู้โดยใช้บทบาทสมมติที่เน้นกิจกรรมการฝึกปฏิบัติการสอน

ตารางที่ 1 ผลการเปรียบเทียบความสามารถด้านการพูดภาษาอังกฤษในชั้นเรียนของนักศึกษาครูภาษาอังกฤษระดับปริญญาตรี วิทยาลัยครูหลวงพระบาง ก่อนและหลังการจัดการเรียนรู้โดยใช้บทบาทสมมติที่เน้นกิจกรรมการฝึกปฏิบัติการสอน

การทดสอบ	N	\bar{X}	S.D.	t	Sig
ก่อนการจัดการเรียนรู้	35	19.00	2.30	12.18	.000
หลังการจัดการเรียนรู้	35	27.17	3.13		

* มีนัยสำคัญทางสถิติที่ระดับ .01

จากตารางที่ 1 ความสามารถด้านการพูดภาษาอังกฤษในชั้นเรียนของนักศึกษาครู ระดับปริญญาตรี วิทยาลัยครูหลวงพระบาง พบว่า ก่อนและหลังการจัดการเรียนรู้โดยใช้บทบาทสมมติที่เน้นกิจกรรมการฝึกปฏิบัติการสอน นักศึกษามีความสามารถในการพูดภาษาอังกฤษในชั้นเรียน แตกต่างกันอย่างมีนัยสำคัญทางสถิติที่ระดับ .01 ยอมรับสมมติฐานการวิจัยข้อที่ 1 ที่กำหนดไว้ โดยหลังได้รับการจัดการเรียนรู้โดยใช้บทบาทสมมติ มีคะแนนเฉลี่ยสูงกว่าก่อนได้รับการจัดการเรียนรู้โดยใช้บทบาทสมมติ

1.2 ผลการสังเกตพฤติกรรมการพูดภาษาอังกฤษในชั้นเรียนสำหรับนักศึกษาครุภาษาอังกฤษ ระดับปริญญาตรี วิทยาลัยครูหลวงพระบาง

ตารางที่ 2 ผลการสังเกตพฤติกรรมการพูดภาษาอังกฤษในชั้นเรียนสำหรับนักศึกษาครุภาษาอังกฤษ ระดับปริญญาตรี วิทยาลัยครูหลวงพระบาง

พฤติกรรมการพูดภาษาอังกฤษในชั้นเรียน	\bar{X}	S.D.	แปลผล	ลำดับที่
1 การยอมรับความรู้สึกของนักเรียน	4.26	0.44	มาก	2
2 การกล่าวคำชมเชย การให้กำลังใจ	4.46	0.56	มาก	1
3 การยอมรับความคิดเห็นของนักเรียน	4.11	0.47	มาก	3
4 การพูดเพื่อออกคำสั่งหรือขอร้อง	4.09	0.37	มาก	4
5 การพูดเพื่อกระตุ้นหรือส่งเสริมให้นักศึกษาใช้ภาษาอังกฤษ	4.00	0.42	มาก	5
รวมเฉลี่ย	4.18	0.45	มาก	

จากตารางที่ 4.2 ผลการสังเกตพฤติกรรมการพูดภาษาอังกฤษในชั้นเรียนสำหรับนักศึกษาครุภาษาอังกฤษ วิทยาลัยครูหลวงพระบาง โดยภาพรวม พบว่า นักศึกษาครุภาษาอังกฤษมีความสามารถด้านการพูดภาษาอังกฤษในชั้นเรียน อยู่ในระดับมาก เมื่อพิจารณาเป็นรายข้อ พบว่า นักศึกษาครุภาษาอังกฤษมีความสามารถด้านการพูดภาษาอังกฤษในชั้นเรียน อยู่ในระดับมากทุกรายการ โดยเรียงลำดับค่าเฉลี่ยจากมากไปหาน้อยดังนี้ คือ การกล่าวคำชมเชย การให้กำลังใจ, การยอมรับความรู้สึกของนักเรียน, การยอมรับความคิดเห็นของนักเรียน, การพูดเพื่อออกคำสั่งและขอร้อง, และการพูดเพื่อกระตุ้นหรือส่งเสริมให้นักศึกษาใช้ภาษาอังกฤษตามลำดับ

ตอนที่ 2 ผลการศึกษาความพึงพอใจของนักศึกษาครุภาษาอังกฤษระดับปริญญาตรี วิทยาลัยครูหลวงพระบางที่มีต่อการจัดการเรียนรู้โดยใช้บทบาทสมมติที่เน้นกิจกรรมการฝึกปฏิบัติการสอน

2.1 ผลการวิเคราะห์ความพึงพอใจของนักศึกษาครุภาษาอังกฤษ ระดับปริญญาตรี วิทยาลัยครูหลวงพระบางที่มีต่อการจัดการเรียนรู้โดยใช้บทบาทสมมติที่เน้นกิจกรรมการฝึกปฏิบัติการสอน ดังรายละเอียดในตารางที่ 3 และ 4

ตารางที่ 3 ผลการวิเคราะห์จากการสอบถามความพึงพอใจของนักศึกษาครุภาษาอังกฤษ ระดับปริญญาตรี วิทยาลัยครูหลวงพระบางที่มีต่อการจัดการเรียนรู้โดยใช้บทบาทสมมติที่เน้นกิจกรรมการฝึกปฏิบัติการสอน โดยภาพรวม

ความพึงพอใจที่มีต่อการจัดการเรียนรู้	\bar{X}	S.D.	แปลผล	ลำดับที่
1. ด้านการจัดกิจกรรมการเรียนรู้	4.00	0.29	มาก	3
2. ด้านบรรยากาศในการเรียนรู้	4.48	0.52	มาก	1
3. ด้านประโยชน์ที่ได้รับจากการจัดกิจกรรม	4.30	0.54	มาก	2
รวม	4.26	0.54	มาก	

จากตารางที่ 3 ผลการวิเคราะห์ความพึงพอใจของนักศึกษาครุภาษาอังกฤษระดับปริญญาตรี วิทยาลัยครูหลวงพระบางที่มีต่อการจัดการเรียนรู้โดยใช้บทบาทสมมติที่เน้นกิจกรรมการฝึกปฏิบัติการสอน โดยภาพรวม พบว่า นักศึกษามีความพึงพอใจอยู่ในระดับมากยอมรับสมมติฐานการวิจัยข้อที่ 2 ที่กำหนดไว้ เมื่อพิจารณาเป็นรายด้าน พบว่า อยู่ในระดับมากทั้ง 3 ด้าน โดยเรียงลำดับคะแนนเฉลี่ยจากมากไปหาน้อย คือ ลำดับที่ 1 ด้านบรรยากาศในการเรียนรู้ ลำดับที่ 2 ด้านประโยชน์ที่ได้รับจากการจัดกิจกรรม และลำดับที่ 3 ด้านการจัดกิจกรรมการเรียนรู้ ตามลำดับ

ตารางที่ 4 ผลการวิเคราะห์จากการสอบถามความพึงพอใจของนักศึกษาครุภาษาอังกฤษระดับปริญญาตรี วิทยาลัยครูหลวงพระบางที่มีต่อการจัดการเรียนรู้โดยใช้บทบาทสมมติที่เน้นกิจกรรมการฝึกปฏิบัติการสอน จำแนกเป็นรายด้าน

ความพึงพอใจ	\bar{X}	S.D.	ระดับความคิดเห็น	ลำดับที่
ด้านการจัดกิจกรรมการเรียนรู้				
1. ขั้นตอนการจัดกิจกรรมการเรียนรู้ เป็นลำดับต่อเนื่อง ชัดเจน	4.33	0.58	มาก	1
2. นักศึกษาสามารถเรียนรู้และลงมือปฏิบัติตามลำดับขั้นตอน	4.00	0.00	มาก	2
3. ส่งเสริมให้นักศึกษามีความรู้และทักษะการพูดภาษาอังกฤษในชั้นเรียนได้	4.00	0.00	มาก	2
4. ส่งเสริมให้นักศึกษามีทักษะในการแก้ปัญหาและตัดสินใจ	3.66	0.58	มาก	4
รวม	4.00	0.29	มาก	
ด้านบรรยากาศในการเรียนรู้				
5. นักศึกษามีความกระตือรือร้นและมีส่วนร่วมในการปฏิบัติกิจกรรม	4.00	0.00	มาก	4
6. ส่งเสริมความกล้าแสดงออกและมั่นใจในการพูดภาษาอังกฤษในชั้นเรียน	4.33	0.58	มาก	3
7. กิจกรรมการเรียนรู้มีความสนุกสนานและมีความสุขในการเรียนวิชาภาษาอังกฤษ	4.53	0.49	มากที่สุด	2
8. อาจารย์คอยให้ความช่วยเหลือแนะนำนักเรียนในการปฏิบัติกิจกรรมอย่างทั่วถึงทำให้มีบรรยากาศเป็นกันเอง	4.58	0.48	มากที่สุด	1
รวม	4.48	0.52	มาก	
ด้านประโยชน์ที่ได้รับจากการจัดกิจกรรม				
9. นักศึกษาสามารถพูดภาษาอังกฤษในชั้นเรียนได้	4.33	0.58	มาก	3
10. นักศึกษากล้าแสดงออกและมั่นใจในการพูดภาษาอังกฤษในชั้นเรียน	3.66	0.58	มาก	4
11. การจัดการเรียนรู้โดยใช้บทบาทสมมติช่วยให้การเรียนวิชาภาษาอังกฤษน่าสนใจ ไม่น่าเบื่อ	4.47	0.50	มาก	2
12. นักศึกษาสามารถนำวิธีการจัดการเรียนรู้โดยใช้บทบาทสมมติไปใช้ในการเรียนรู้วิชาอื่น ๆ ได้	4.56	0.50	มากที่สุด	1
รวม	4.30	0.54	มาก	

จากตารางที่ 4 ผลการวิเคราะห์ความพึงพอใจของนักศึกษาครุภาษาอังกฤษ ระดับปริญญาตรี วิทยาลัยครูหลวงพระบางที่มีต่อการจัดการเรียนรู้โดยใช้บทบาทสมมติที่เน้นกิจกรรมการฝึกปฏิบัติการสอน จำแนกเป็นรายด้าน พบว่า ด้านการจัดกิจกรรมการเรียนรู้ นักศึกษามีความพึงพอใจอยู่ในระดับมาก เมื่อพิจารณาเป็นรายข้อ พบว่า นักศึกษามีความพึงพอใจอยู่ในระดับมากทุกข้อ โดยเรียงลำดับคะแนนเฉลี่ยจากมากไปหาน้อยดังนี้ คือ ลำดับที่ 1 ขั้นตอนการจัดกิจกรรมการเรียนรู้เป็นลำดับต่อเนื่อง ชัดเจน ลำดับที่ 2 นักศึกษาสามารถเรียนรู้และลงมือปฏิบัติตามลำดับขั้นตอน และส่งเสริมให้นักศึกษามีความรู้และทักษะการพูดภาษาอังกฤษในชั้นเรียนได้ และลำดับที่ 4 ส่งเสริมให้นักศึกษามีทักษะในการแก้ปัญหาและตัดสินใจ ด้านบรรยากาศในการเรียนรู้ พบว่า นักศึกษามีความพึงพอใจอยู่ในระดับมาก เมื่อพิจารณาเป็นรายข้อ พบว่า นักศึกษามีความพึงพอใจอยู่ในระดับมากที่สุด จำนวน 2 ข้อ คือ อาจารย์คอยให้ความช่วยเหลือ แนะนำ นักเรียนในการปฏิบัติกิจกรรมอย่างทั่วถึง ทำให้มีบรรยากาศเป็นกันเอง, กิจกรรมการเรียนรู้มีความสนุกสนาน และมีความสุขในการเรียนวิชาภาษาอังกฤษ, และมีความพึงพอใจอยู่ในระดับมาก จำนวน 2 ข้อ คือ ส่งเสริมความกล้าแสดงออกและมั่นใจในการพูดภาษาอังกฤษในชั้นเรียน, นักศึกษามีความกระตือรือร้นและมีส่วนร่วมในการปฏิบัติกิจกรรม ตามลำดับ และด้านประโยชน์ที่ได้รับจากการจัดกิจกรรม โดยภาพรวมพบว่า นักศึกษามีความพึงพอใจอยู่ในระดับมากเมื่อพิจารณาเป็นรายข้อ พบว่า นักศึกษามีความพึงพอใจอยู่ในระดับมากที่สุด จำนวน 1 ข้อ คือ นักศึกษาสามารถนำวิธีการจัดการเรียนรู้โดยใช้บทบาทสมมติไปใช้ในการเรียนรู้วิชาอื่น ๆ ได้ และมีความพึงพอใจอยู่ในระดับมาก จำนวน 3 ข้อ โดยเรียงลำดับคะแนนเฉลี่ยจากมากไปหาน้อยดังนี้ คือ ลำดับที่ 1 การจัดการเรียนรู้โดยใช้บทบาทสมมติช่วยให้การเรียนวิชาภาษาอังกฤษน่าสนใจ ไม่น่าเบื่อ ลำดับที่ 2 นักศึกษาสามารถพูดภาษาอังกฤษในชั้นเรียนได้ และลำดับที่ 3 นักศึกษากล้าแสดงออกและมั่นใจในการพูดภาษาอังกฤษในชั้นเรียน

2.2 ผลการวิเคราะห์ความพึงพอใจของนักศึกษา ภาษาอังกฤษระดับปริญญาตรี วิทยาลัยครูหลวงพระบางที่มีต่อการจัดการเรียนรู้โดยใช้บทบาทสมมติที่เน้นกิจกรรมการฝึกปฏิบัติการสอนที่ได้จากการสัมภาษณ์ นักศึกษา สรุปได้ดังนี้

ด้านเนื้อหาที่นำมาใช้ในการจัดการเรียนรู้โดยใช้บทบาทสมมติที่เน้นกิจกรรมการฝึกปฏิบัติการสอนพบว่า เนื้อหาที่นำมาใช้มีความน่าสนใจ สอดคล้องและเหมาะสมในการฝึกปฏิบัติการ

ด้านการจัดกิจกรรมการเรียนรู้โดยใช้บทบาทสมมติพบว่า เป็นวิธีสอนที่สามารถพัฒนาความสามารถในด้านการพูดภาษาอังกฤษได้เป็นอย่างดี มีการกำหนดเป้าหมายในการพูดภาษาอังกฤษอย่างชัดเจน เป็นกิจกรรมที่สนุกสนาน ในลักษณะเรียนปนเล่น นักศึกษาได้แสดงความเป็นตัวเองมากที่สุด และมีโอกาสได้แสดงออกหลายบทบาท ช่วยทำให้นักศึกษาเรียนได้เรียนรู้การพูดภาษาอังกฤษได้อย่างไม่เครียด ทำให้นักศึกษาได้เรียนรู้ภาษาอังกฤษอย่างมีความสุข

ด้านบรรยากาศในชั้นเรียน พบว่า นักศึกษามีความสนุกสนานในการฝึกปฏิบัติการ มีการปฏิสัมพันธ์ได้ตอบกัน และได้รับคำแนะนำ ช่วยเหลือจากอาจารย์ ด้วยความเป็นกันเองมิตร

ด้านประโยชน์ที่ได้รับ พบว่า นักศึกษาสามารถพูดภาษาอังกฤษได้ตามเวลาที่กำหนด สามารถใช้กิริยาท่าทางประกอบการพูดภาษาอังกฤษ เพื่อช่วยให้ผู้อื่นเข้าใจสิ่งที่ต้องการสื่อสารได้ สามารถพูดครอบคลุมเนื้อหาหรือหัวข้อที่กำหนด มีความกระตือรือร้นในการพูดภาษาอังกฤษ สามารถตัดสินใจแก้ปัญหาเฉพาะหน้าได้โดยใช้คำศัพท์ที่เหมาะสมในการสนทนา ทำให้เกิดความมั่นใจในการพูดภาษาอังกฤษเพิ่มมากขึ้น

อภิปรายผลการวิจัย

จากการวิจัยเรื่อง การพัฒนาความสามารถด้านการพูดภาษาอังกฤษในชั้นเรียน โดยใช้บทบาทสมมติที่เน้นกิจกรรมการฝึกปฏิบัติการสอน สำหรับนักศึกษาครูภาษาอังกฤษ ระดับปริญญาตรี ที่วิทยาลัยครู

หลวงพระบาง สามารถอภิปรายผลการวิจัยได้ดังต่อไปนี้

1. ผลการเปรียบเทียบความสามารถด้านการพูดภาษาอังกฤษในชั้นเรียนของนักศึกษาครูภาษาอังกฤษระดับปริญญาตรี วิทยาลัยครูหลวงพระบาง ก่อนและหลังการจัดการเรียนการสอน มีประเด็นที่สามารถนำมาอภิปรายได้ดังนี้

1.1 ผลการเปรียบเทียบความสามารถด้านการพูดภาษาอังกฤษในชั้นเรียนของนักศึกษาครูภาษาอังกฤษ ระดับปริญญาตรี ก่อนและหลังการจัดการเรียนการสอน การพัฒนาความสามารถด้านการพูดภาษาอังกฤษในชั้นเรียน โดยใช้บทบาทสมมติที่เน้นกิจกรรมการฝึกปฏิบัติการสอน ค่าเฉลี่ยหลังการจัดการเรียนการสอน สูงกว่าคะแนนค่าเฉลี่ยก่อนการจัดการเรียนการสอน แสดงว่าการเรียนโดยใช้บทบาทสมมติที่เน้นกิจกรรมการฝึกปฏิบัติการสอนทำให้นักศึกษาครูภาษาอังกฤษระดับปริญญาตรีมีความรู้ ความสามารถ และมีความเข้าใจเกี่ยวกับภาษา อังกฤษในชั้นเรียนดีขึ้น อาจเนื่องมาจากการจัดการเรียนการสอน การพัฒนาความสามารถด้านการพูดภาษาอังกฤษในชั้นเรียน โดยใช้บทบาทสมมติที่เน้นกิจกรรมการฝึกปฏิบัติการสอน ผู้สอนได้เน้นการฝึกกิจกรรมที่สนองความต้องการของผู้เรียน โดยใช้บทบาทสมมติที่เน้นกิจกรรมการฝึกปฏิบัติการสอนภาษาอังกฤษในชั้นเรียน ที่สามารถช่วยให้ผู้เรียนได้รับความรู้ทางภาษาที่ใช้ในชั้นเรียนและได้ฝึกปฏิบัติการสอนจริง โดยไม่ทำให้นักศึกษาเบื่อหน่าย นักศึกษาได้ทำกิจกรรมฝึกซ้ำ ๆ จากการจัดการเรียนการสอน การพัฒนาความสามารถด้านการพูดภาษาอังกฤษในชั้นเรียน โดยใช้บทบาทสมมติ ตามแนวคิดของ อารักษ์ ใจเที่ยง [10] และ Hamner [11] ได้กล่าวถึงหลักในการจัดกิจกรรมเพื่อพัฒนาความสามารถด้านการพูด ควรเปิดโอกาสให้ผู้เรียนได้ฝึกการใช้ภาษาให้ถูกต้อง และเหมาะสมในสถานการณ์การสื่อสารที่เป็นจริงและผู้เรียนควรได้ฝึกกลวิธีการพูด ครูสามารถสอนนักเรียนให้ใช้กลวิธีในการพูดผลัดเปลี่ยนบทบาทการสนทนา และการพูดขัดจังหวะ เพื่อให้เกิดประสิทธิภาพในการเพิ่มทักษะความสามารถการพูดภาษาอังกฤษของ

ผู้เรียน และสอดคล้องกับทฤษฎา แคมมณี [12] ได้กล่าวว่า วิธีสอนโดยใช้การแสดงบทบาทสมมติ คือกระบวนการที่ผู้สอนใช้ในการช่วยให้ผู้เรียนเกิดการเรียนรู้ตามวัตถุประสงค์ที่กำหนดโดยการให้ผู้เรียนสวมบทบาทในสถานการณ์ซึ่งมีความใกล้เคียงกับความเป็นจริง และแสดงออกมาตามความรู้สึกนึกคิดของตน และนำเอาการแสดงออกของผู้แสดงทั้งทางด้านความรู้ ความคิด ความรู้สึก และพฤติกรรมที่สังเกตพบว่าเป็นข้อมูลในการอภิปราย เพื่อให้ผู้เรียนเกิดการเรียนรู้ตามวัตถุประสงค์ และสอดคล้องกับทฤษฎีของ Meints [13] ได้ให้ความหมายของบทบาทสมมติ ว่า บทบาทสมมติ เป็นกิจกรรมที่กลุ่มผู้เรียนจัดแสดงขึ้นเพื่อมุ่งสำรวจปัญหาด้านสังคมที่เป็นประสบการณ์ในการเรียนรู้ที่จะช่วยพัฒนาความรู้ ความเข้าใจ ความคิดและพฤติกรรมของบุคคลในสถานการณ์ต่าง ๆ ซึ่งจะเป็นประโยชน์แก่ผู้เรียน เพราะผู้เรียนจะสามารถปฏิบัติตนได้ถูกต้องเหมาะสม เมื่อเผชิญกับสถานการณ์ที่คล้ายคลึงกับสถานการณ์นั้น ๆ นอกจากนี้การใช้สื่อที่เป็นคลิปวิดีโอ ตัวอย่างยังทำให้นักศึกษาสนใจต่อการเรียน สร้างแรงจูงใจ และความมั่นใจให้นักศึกษาในการแสดงออกมากยิ่งขึ้น อีกทั้งผู้วิจัยได้ทำการแก้ไขปรับปรุงแผนการสอน และขั้นตอนการสอนให้มีประสิทธิภาพและเหมาะสมกับนักศึกษาครูภาษาอังกฤษระดับปริญญาตรี จากผู้เชี่ยวชาญและอาจารย์ที่ปรึกษาวิทยานิพนธ์ก่อนการนำไปใช้จริง จึงส่งผลให้ผลสัมฤทธิ์หลังการเรียนสูงกว่าก่อนเรียนอย่างมีนัยสำคัญทางสถิติที่ระดับ .01

1.2 ผลการวิเคราะห์การสังเกตพฤติกรรมการพูดภาษาอังกฤษในชั้นเรียนนักศึกษาครูภาษาอังกฤษระดับปริญญาตรี วิทยาลัยครูหลวงพระบาง พบว่า นักศึกษาครูภาษาอังกฤษมีความสามารถในการพูดภาษาอังกฤษในชั้นเรียน โดยภาพรวมอยู่ในระดับมาก ทั้งนี้อาจเป็นเพราะว่า การจัดการเรียนรู้ โดยใช้บทบาทสมมติที่เน้นกิจกรรมการฝึกปฏิบัติการสอน เป็นกิจกรรมที่กลุ่มผู้เรียนจัดแสดงขึ้น เพื่อมุ่งสำรวจปัญหา ด้านสังคมที่เป็นประสบการณ์ในการเรียนรู้ที่ช่วยพัฒนาความรู้ ความเข้าใจ ความคิดและพฤติกรรมของ

บุคคลในสถานการณ์ต่าง ๆ ซึ่งเป็นประโยชน์แก่ผู้เรียน เพราะผู้เรียนสามารถปฏิบัติตนได้ถูกต้องเหมาะสม เมื่อเผชิญกับสถานการณ์ที่คล้ายคลึงกับสถานการณ์นั้น ๆ สอดคล้องกับแนวคิดของ ทฤษฎา แคมมณี [13] กล่าวถึงวิธีสอนโดยใช้การแสดงบทบาทสมมติ คือ กระบวนการที่ผู้สอนใช้ในการช่วยให้ผู้เรียนเกิดการเรียนรู้ตามวัตถุประสงค์ที่กำหนดโดยการให้ผู้เรียนสวมบทบาทในสถานการณ์ซึ่งมีความใกล้เคียงกับความเป็นจริง และแสดงออกมาตามความรู้สึกนึกคิดของตน และนำเอาการแสดงออกของผู้แสดง ทั้งทางด้านความรู้ ความคิด ความรู้สึก และพฤติกรรมที่สังเกตพบว่าเป็นข้อมูลในการอภิปราย เพื่อให้ผู้เรียนเกิดการเรียนรู้ตามวัตถุประสงค์ และเป็นกิจกรรมที่เอื้อให้ผู้เรียนได้ใช้ทักษะทางภาษา เพราะการสร้างสถานการณ์สมมติและให้ผู้เรียนสวมบทบาทต่าง ๆ ในสถานการณ์ที่กำหนดไว้ซึ่งช่วยให้ผู้เรียนเกิดจินตนาการ และแรงบันดาลใจที่จะนำทักษะทางภาษาที่ได้เรียนรู้มาใช้ในการสนทนา การสื่อสาร การแสดงบทบาทสมมติในการจัดการเรียนการสอนที่เน้นภาษาในการเรียนระหว่างครูและนักเรียนในสถานการณ์หนึ่ง ๆ และชี้ให้เห็นความสำคัญของการใช้คำวลี และ ประโยคที่ถูกต้องและเหมาะสม

สำหรับพฤติกรรมการพูดภาษาอังกฤษในชั้นเรียนที่นักศึกษาครูพูดอยู่ในระดับมากเป็นลำดับที่ 1 คือ พฤติกรรมการกล่าวคำชมเชย การให้กำลังใจ ทั้งนี้อาจเนื่องมาจากการกระทำที่ทำให้นักศึกษาหรือบุคคลมีพลังหรือมีความมั่นใจในการเรียนหรือทำสิ่งใดสิ่งหนึ่งเพิ่มมากขึ้นหรือทำสิ่งใดสิ่งหนึ่งแล้ว ได้รับการชมเชยให้กำลังใจก็มีความสุขและมีความกระตือรือร้นที่จะทำสิ่งนั้นอีกสอดคล้องกับแนวคิดของ อธิธา บุญยาทร [14] กล่าวว่า พฤติกรรมการกล่าวคำชมเชย การให้กำลังใจ หมายถึง การเสริมกำลังใจ หรือแสดงพฤติกรรมในทางชื่นชมแก่นักเรียน นักศึกษาเพื่อเสริมสร้างให้กำลังใจให้นักเรียน นักศึกษาเกิดความใฝ่รู้ซึ่งก่อให้เกิดความมั่นใจ ความเชื่อมั่นในตัวเองทำให้มีทัศนคติต่อการเรียนการสอนและประเมินที่อุปมัย [15] อธิบายว่าการกล่าวคำชมเชย การให้กำลังใจ หมายถึง การให้สิ่งที่นักเรียน

นักศึกษารู้สึกพอใจแล้วมีพฤติกรรมที่ครูให้แรงเสริมเกิดขึ้นซ้ำอีก แรงเสริมที่ให้แก่นักเรียน นักศึกษาอาจเป็นคำชมเชยที่กล้าใจเป็นสิ่งของความเอาใจใส่เวลาส่วนตัว กิจกรรมที่ภูมิใจหรือสัญลักษณ์ที่ส่งเสริมให้นักเรียน นักศึกษาเกิดความภูมิใจในตนเองและมีกำลังใจ

สำหรับพฤติกรรมการพูดภาษาอังกฤษในชั้นเรียนที่นักศึกษาคูพูดอยู่ในระดับมากเป็นลำดับต่ำสุดคือการพูดเพื่อกระตุ้นหรือส่งเสริมให้นักศึกษาใช้ภาษาอังกฤษ ทั้งนี้อาจเป็นเพราะว่า นักศึกษาแต่ละกลุ่มไม่กล้าซักถามเพื่อนเพราะนักศึกษาเคยชินกัน และอาจเนื่องมาจาก ในช่วงเวลาของการจัดการเรียนการสอนของนักศึกษาคูบางกลุ่มไปเน้นหนักพฤติกรรมการพูดอื่น ๆ มากเกินไป นอกจากนั้นเป็นเพราะว่านักศึกษาคูบางกลุ่มใช้ภาษาแม่เป็นพื้นฐาน และนักศึกษาเกิดความสับสนที่ต้องใช้พฤติกรรมการพูดภาษาอังกฤษในชั้นเรียนทั้ง 5 พฤติกรรมไปพร้อม ๆ กัน

2. ผลการวิเคราะห์ระดับความพึงพอใจของนักศึกษาคูภาษาอังกฤษ ระดับปริญญาตรี ที่มีต่อการจัดการเรียนการสอนการพัฒนาความสามารถด้านการพูดภาษาอังกฤษในชั้นเรียน โดยใช้บทบาทสมมติที่เน้นกิจกรรมการฝึกปฏิบัติการสอนด้วยแบบสอบถามซึ่งมี 3 ด้าน คือ ด้านการจัดการกิจกรรมการเรียนรู้ด้านบรรยากาศในการเรียนรู้ และด้านประโยชน์ที่ได้รับจากการจัดกิจกรรม จำนวน 35 ชุด พบว่า ผู้เรียนมีความพึงพอใจต่อการจัด การเรียนการสอนโดยภาพรวมอยู่ในระดับมาก เมื่อพิจารณาในแต่ละด้านสามารถอภิปรายได้ดังนี้

ด้านการจัดกิจกรรมการเรียนรู้ พบว่า การแสดงบทบาทสมมติส่งเสริมให้ผู้เรียนได้ใช้ภาษาอังกฤษในชั้นเรียนได้เป็นอย่างดี มีลำดับขั้นตอนการสอนที่ชัดเจน และสามารถทำให้ผู้เรียนบรรลุผลสำเร็จตามวัตถุประสงค์ได้ เหตุที่นักศึกษาพอใจในด้านการจัดกิจกรรมการเรียนรู้ โดยใช้บทบาทสมมติที่เน้นกิจกรรมการฝึกปฏิบัติการสอน เป็นกิจกรรมที่เป็นจริงและเกิดขึ้นในชีวิตประจำวันของนักศึกษา เน้นให้ผู้เรียนได้ฝึกการใช้ภาษาที่จำเป็นในชั้นเรียน โดยผู้เรียนมีโอกาสในการเลือกใช้ภาษาให้ถูกต้องและ

เหมาะสม และสามารถนำความรู้ที่ได้ไปประยุกต์ใช้ในสถานการณ์จริง นอกจากนี้ยังช่วยทำให้นักศึกษาได้เรียนรู้การพูดภาษาอังกฤษในชั้นเรียนได้อย่างไม่เครียด ทำให้นักศึกษาได้เรียนรู้ภาษาอังกฤษอย่างมีความสุขและยังส่งผลให้นักศึกษามีความสามารถด้านการพูดภาษาอังกฤษสูงขึ้น ดังเห็นได้จากคะแนนผลการทดสอบวัดความสามารถด้านการพูดภาษาอังกฤษในชั้นเรียน ก่อนและหลังการทดลองที่พบว่า นักศึกษามีพัฒนาการความสามารถด้านการพูดภาษาอังกฤษในชั้นเรียนเพิ่มขึ้นซึ่งตรงกับคำกล่าวของ Ments [14] และทิสนา แจมมณี [13] ได้กล่าวไว้ว่า การใช้บทบาทสมมติเป็นกิจกรรมในลักษณะเรียนปนเล่น นักเรียนจะได้รับความสนุกสนานเพลิดเพลิน ผ่อนคลายความตึงเครียด มีความเป็นตัวของตัวเองมากที่สุดและมีโอกาสได้แสดง ออกหลายบทบาทอีกด้วย

ด้านบรรยากาศในการเรียนรู้ พบว่า นักศึกษามีความพึงพอใจอยู่ในระดับมาก แสดงว่า บรรยากาศในชั้นเรียนเป็นส่วนหนึ่งที่ส่งเสริมให้นักศึกษาเกิดความสนใจในบทเรียนและเกิดแรงจูงใจในการเรียนรู้เพิ่มมากขึ้น การสร้างบรรยากาศที่อบอุ่น อาจารย์คอยให้ความช่วยเหลือ แนะนำนักศึกษาในการปฏิบัติกิจกรรมอย่างทั่วถึง ทำให้มีบรรยากาศเป็นกันเอง ที่นักศึกษา กับนักศึกษามีความสัมพันธ์ฉันมิตรต่อกัน มีความกระตือรือร้น และมีส่วนร่วมในการปฏิบัติกิจกรรม

สรุปว่าบรรยากาศในชั้นเรียนช่วยส่งเสริมและสร้างผู้เรียนในด้านสติปัญญา อารมณ์ และสังคมได้เป็นอย่างดี ทำให้ผู้เรียนเรียนด้วยความสุข รักการเรียน และเป็นคนใฝ่เรียนใฝ่รู้ในที่สุด

ด้านประโยชน์ที่ได้รับจากการจัดกิจกรรม พบว่า นักศึกษามีความพึงพอใจอยู่ในระดับมาก แสดงว่า กิจกรรมการแสดงบทบาทสมมติที่เน้นการฝึกปฏิบัติการสอนนั้น เป็นเครื่องมือและเทคนิคการสอนที่สามารถช่วยพัฒนาความสามารถทักษะการพูดภาษาอังกฤษในสถานการณ์จำลองแบบต่าง ๆ ของผู้เรียนได้อย่างมีประสิทธิภาพ โดยสามารถนำไปประยุกต์ใช้ หรือกำหนดหัวข้อกิจกรรมให้สอดคล้องกับบทเรียนหลัก

ได้เป็นอย่างดี สอดคล้องกับงาน วิจัยของ Taylor [16] กิจกรรมการแสดงบทบาทสมมติช่วยเสริมสร้างความมั่นใจให้กับผู้เรียนในเรื่องของความสามารถด้านการพูดภาษาอังกฤษ ความกล้าแสดงออกการพัฒนาบุคลิกภาพการสนทนา นำเสนอผลงานหน้าชั้นเรียนและความมั่นใจในตนเองในการสนทนาภาษาอังกฤษซึ่งจะเป็นประโยชน์ต่อผู้เรียนในการประกอบอาชีพในอนาคต

2.2 ผลการวิเคราะห์ความพึงพอใจของนักศึกษาครูภาษาอังกฤษ ระดับปริญญาตรี วิทยาลัยครูหลวงพระบางที่มีต่อการจัดการเรียนรู้โดยใช้บทบาทสมมติที่เน้นกิจกรรมการฝึกปฏิบัติการสอนที่ได้จากการสัมภาษณ์นักศึกษา สรุปได้ดังนี้

ด้านเนื้อหาที่นำมาใช้ในการจัดการเรียนรู้โดยใช้บทบาทสมมติที่เน้นกิจกรรมการฝึกปฏิบัติการสอนพบว่า เนื้อหาที่นำมาใช้มีความน่าสนใจ สอดคล้องและเหมาะสมในการฝึกปฏิบัติการ

ด้านการจัดกิจกรรมการเรียนรู้โดยใช้บทบาทสมมติ พบว่าเป็นวิธีสอนที่สามารถพัฒนาความสามารถในด้านการพูดภาษาอังกฤษได้เป็นอย่างดี มีการกำหนดเป้าหมายในการพูดภาษาอังกฤษอย่างชัดเจนเป็นกิจกรรมที่สนุกสนาน ในลักษณะเรียนปนเล่น นักศึกษาได้แสดงความเป็นตัวของตัวเองมากที่สุด และมีโอกาสได้แสดงออกหลายบทบาท ช่วยทำให้นักศึกษาเรียนได้เรียนรู้การพูดภาษาอังกฤษได้อย่างไม่เครียด ทำให้นักศึกษาได้เรียนรู้ภาษาอังกฤษอย่างมีความสุข

ด้านบรรยากาศในชั้นเรียน พบว่า นักศึกษามีความสนุกสนานในการปฏิบัติการ มีการปฏิสัมพันธ์โต้ตอบกัน และได้รับคำแนะนำช่วยเหลือจากอาจารย์ ด้วยความเป็นกัลยาณมิตร

ด้านประโยชน์ที่ได้รับ พบว่า นักศึกษาสามารถพูดภาษาอังกฤษได้ตามเวลาที่กำหนด สามารถใช้กิริยาท่าทางประกอบการพูดภาษาอังกฤษ เพื่อช่วยให้ผู้อื่นเข้าใจสิ่งที่ต้องการสื่อสารได้ สามารถพูดครอบคลุมเนื้อหาหรือหัวข้อที่กำหนด มีความกระตือรือร้นในการพูดภาษาอังกฤษ สามารถตัดสินใจแก้ปัญหาเฉพาะหน้า

ได้โดยใช้คำศัพท์ที่เหมาะสมในการสนทนา ทำให้เกิดความมั่นใจในการพูดภาษาอังกฤษเพิ่มมากขึ้น

ข้อเสนอแนะ

จากผลการวิจัยในครั้งนี้ ผู้วิจัยขอเสนอแนะบางประเด็นซึ่งอาจเป็นประโยชน์ต่อการจัดการเรียนรู้และศึกษาวิจัยครั้งต่อไปดังนี้

1. ข้อเสนอแนะทั่วไป

1.1 จากการวิจัยพบว่า ผลการเรียนรู้โดยใช้บทบาทสมมติที่เน้นกิจกรรมการฝึกปฏิบัติการสอนช่วยทำให้นักศึกษาครูภาษาอังกฤษมีผลการเรียนสูงขึ้น ดังนั้นอาจารย์ควรส่งเสริมการนำเทคนิคและรูปแบบการเรียนรู้การใช้ภาษาอังกฤษในชั้นเรียน โดยใช้บทบาทสมมติที่เน้นกิจกรรมการฝึกปฏิบัติการสอนไปบูรณาการใช้ในการสอนภาษาอังกฤษเรื่องอื่น ๆ ที่เกี่ยวข้องกับการพูด เพื่อเป็นการส่งเสริมและพัฒนาความสามารถด้านการพูดของนักศึกษาครู

2. ข้อเสนอแนะเพื่อการวิจัยครั้งต่อไป

2.1 ควรมีการวิจัยทดลองนำรูปแบบการพัฒนาความสามารถด้านการพูดภาษาอังกฤษในชั้นเรียนโดยใช้บทบาทสมมติที่เน้นกิจกรรมการฝึกปฏิบัติการสอน ไปทดลองใช้กับนักศึกษาระดับชั้นอื่น ๆ และกลุ่มสาระการเรียนอื่น ๆ เช่น สาระการเรียนรู้ภาษาลาวและสาระการเรียนรู้ภาษาฝรั่งเศส เพื่อส่งเสริมการพัฒนาความสามารถด้านการพูด

เอกสารอ้างอิง

- [1] สำนักความสัมพันธ์ต่างประเทศ. (2552). **ศูนย์กลางของกระบวนการเรียนรู้**. กรุงเทพฯ : 10300.
- [2] สมกต มังหน่อเมฆ. (2549). **แผนพัฒนาหลักสูตรการเรียนการสอนภาษาอังกฤษสำหรับนักเรียนนักศึกษาลาว**. กระทรวงศึกษาธิการ และกีฬาลาว.
- [3] บัวสอน ขุขผาผาวัน. (2008). **แผนปฏิบัติงานแห่งชาติ การศึกษาเพื่อทุกคน 2005-2015**. เวียงจันทน์: กระทรวงศึกษาธิการ และกีฬาลาว.
- [4] สุนน อมรวีวัฒน์. (2549). **การเรียนการสอนส่งเสริมคุณธรรมจรรยาแห่งวิชาชีพครู**. พิมพ์ลักษณ์ กรุงเทพฯ : โครงการส่งเสริมคุณธรรม จุฬาลงกรณ์มหาวิทยาลัย.
- [5] Richards, Jack. (2002). **Beyond Training : Perspectives on Language Teacher Education**. Cambridge : Cambridge University Press.
- [6] สมลวย สุนธิยะไทย. (2013). **บทสรุปผลการเรียนของนักศึกษาปี 2013-2014**. วิทยาลัยครูหลวงพระบาง.
- [7] แสงมะณี สอสิงคารา. (2551). **การค้นพบการสร้างครูในลาว**. เวียงจันทน์: กระทรวงศึกษาธิการ และกีฬาลาว.
- [8] Ur, P. (1998). **A Course in Language Teaching Trainee**. Cambridge: Cambridge University Press.
- [9] Shaftel, F. and Shaftel G. (1967). **Role Playing for Social Values : Decision Making in the Social Studies**. Englewood Cliffs, N.J.: Prentice-Hall.
- [10] อารมณ์ ใจเที่ยง. (2550). **หลักการสอน**. กรุงเทพมหานคร : โอเดียนสโตร์.
- [11] Harmer, Jeremy. (2001). **The Practice of English Language Teaching**. London : Longman.
- [12] ทิศนา แคมมณี. (2558). **ศาสตร์การสอนองค์ความรู้เพื่อการจัดการกระบวนการเรียนรู้ที่มีประสิทธิภาพ**. พิมพ์ครั้งที่ 19. กรุงเทพฯ : สำนักพิมพ์จุฬาลงกรณ์มหาวิทยาลัย.
- [13] Ments, V. (1999). **The Effective Use of Role Play : Practical Techniques for Improving Learning**. London ; Kogan Page.
- [14] อินทิรา บุญยาทร. (2549). **หลักการสอน**. กรุงเทพฯ : โปรแกรมวิชาการประถมศึกษาคณะครุศาสตร์ สถาบันราชภัฏบ้านสมเด็จเจ้าพระยา.
- [15] ประดิษฐ์ อุประมัย (2550). **จิตวิทยากับการศึกษา**. กรุงเทพฯ : มหาวิทยาลัยสุโขทัยธรรมมาธิราช.
- [16] Taylor, John L., and Yawkey, T.D. (1985). **"Role-Play as Imaginative Experiences for Language Learner Growth**. Research in Education" (ERIC).

การบริหารวิชาการของผู้บริหารสถานศึกษาที่ส่งผลต่อพฤติกรรมการสอน ของครูในสังกัดสำนักงานเขตพื้นที่การศึกษาประถมศึกษากรุงเทพมหานคร เขตบางขุนเทียน

Academic Administration Affecting to Teachers Behavioral for Teaching in School under the Office of Bangkok Primary Education Service Area Bangkhuntiaen

วิภาภรณ์ ยอดยศ^{1*}

Wipapron Yotyod^{1*}

ปิยะนาถ บุญมีพิพิธ²

Piyanart Boonmepit²

บทคัดย่อ

การวิจัยในครั้งนี้มีจุดมุ่งหมายเพื่อศึกษา 1) ระดับของการบริหารวิชาการของผู้บริหารสถานศึกษา 2) ระดับพฤติกรรมการสอนของครูในสถานศึกษา 3) การบริหารวิชาการของผู้บริหารสถานศึกษาที่ส่งผลต่อพฤติกรรมการสอนของครูในสถานศึกษาสังกัดสำนักงานเขตพื้นที่การศึกษาประถมศึกษากรุงเทพมหานครเขตบางขุนเทียน กลุ่มตัวอย่างที่ใช้ในการวิจัย เป็น ผู้บริหาร จำนวน 16 คน ครูจำนวน 260 คนและคณะกรรมการสถานศึกษา จำนวน 16 คน รวมทั้งสิ้น 320 คน จาก 16 โรงเรียน เครื่องมือที่ใช้ในการวิจัย เป็นแบบสอบถามเกี่ยวกับการบริหารวิชาการของผู้บริหารสถานศึกษาและพฤติกรรมการสอนของครูจำนวน 1 ฉบับ เป็นแบบสอบถามชนิดมาตราส่วนประมาณค่า 5 ระดับของไลเคิร์ต วิเคราะห์ข้อมูลโดยใช้ร้อยละ ค่าเฉลี่ย ส่วนเบี่ยงเบนมาตรฐานและการวิเคราะห์ การถดถอยพหุคูณแบบขั้นตอนเดียว

ผลการวิจัยพบว่า 1) การบริหารวิชาการของผู้บริหารสถานศึกษาในภาพรวมอยู่ในระดับมาก เมื่อจำแนกเป็นรายด้าน พบว่า อยู่ในระดับมากทุกด้านและเรียงลำดับจากมากไปหาน้อย คือ ด้านการพัฒนาหลักสูตรสถานศึกษา ด้านการผลิตสื่อนวัตกรรม ด้านการนิเทศภายใน ด้านการพัฒนากระบวนการเรียนการสอน ด้านการวัดผลและการประเมินผล ด้านการการจัดและพัฒนาแหล่งการเรียนรู้ ตามลำดับ 2) พฤติกรรมการสอนของครู ในภาพรวมอยู่ในระดับมาก เมื่อจำแนกเป็นรายด้าน พบว่า อยู่ในระดับมากทุกด้านและเรียงลำดับจากมากไปหาน้อย คือ บรรยากาศในห้องเรียน การจัดการเรียนการสอน การเตรียมการสอน การวัดผลและการประเมินผล การวิจัยเพื่อการเรียนการสอนตามลำดับ และการบริหารวิชาการส่งผลต่อพฤติกรรมการสอนของครูโดยตัวแปรที่ได้รับเลือกเข้าสมการตามลำดับ คือ การวัดผลและการประเมินผล, การพัฒนากระบวนการเรียนการสอน, การจัดและพัฒนาแหล่งการเรียนรู้, และการผลิตสื่อนวัตกรรมโดยมีประสิทธิภาพการทำนาย ร้อยละ 59.00 ซึ่งสามารถเขียนเป็นสมการวิเคราะห์การถดถอยได้ดังนี้
$$\hat{Y}_{tot} = 4.409 - .075(X_3) - .076(X_2) - .045(X_5) - .052(X_4)$$

คำสำคัญ : การบริหาร พฤติกรรมการสอน

^{1*} นักศึกษาหลักสูตรศึกษาศาสตรมหาบัณฑิต สาขาวิชาการบริหารการศึกษา วิทยาลัยทองสุข เขตคลองจั่น กรุงเทพฯ 10170

² รองศาสตราจารย์ ดร. อาจารย์ที่ปรึกษาวิทยานิพนธ์ หลักสูตรศึกษาศาสตรมหาบัณฑิต สาขาวิชาการบริหารการศึกษา วิทยาลัยทองสุข เขตคลองจั่น กรุงเทพฯ 10170

Abstract

The purpose of this research were to study 1) the level of academic administration in school 2) the level of teachers behavioral for teaching in school and 3) the academic administration affecting to teachers behavioral for teaching in school under the Office of Bangkok primary education service area Bangkhuntiaen. The samples consisted of 16 administrators, 260 teachers and 16 committee schools, 320 respondents in total. The research instrument was questionnaire of rating for 5 scale about academic administration and teaching behavior of teachers in school. The data analysis were a percentage, mean, standard deviation and stepwise simple regression analysis.

The results of the study were as follows : 1) The academic administration in school were overall at a high level. The classification were finding at the high level and separately chronological ranked, followed by School curriculum development, creating innovational Media, internal supervision, developing in learning process, measurement and evaluation and procurement and development of learning center, 2) The teachers behavioral for teaching in school were overall at a high level. The classification were finding at a high level and separately chronological ranked, followed by classroom environment, learning management, expedition for teaching, measurement and evaluation, research for teaching. 3) The academic administration in school affecting to the teachers behavioral for teaching in school under the Office of Bangkok primary education service area Bangkhuntiaen province were that : measurement and evaluation, developing in learning process, procurement and development of learning center, create innovation. The predict efficiency was 59.00 percentage. Can be write equation : $\hat{Y}_{tot} = 4.409 + (-).075 (X_3) + (-)076 (X_2) + .045 (X_5) + (-).052 (X_4)$

keywords : academic administration, teaching behavior

บทนำ

การศึกษาถือเป็นปัจจัยพื้นฐานที่สำคัญในการดำรงชีวิตของมนุษย์ในปัจจุบัน ซึ่งการจัดการศึกษานี้มีการจัดขึ้นในโรงเรียนซึ่งเป็นองค์กรที่ทำหน้าที่ในการจัดการศึกษา การเรียนรู้และการแสวงหาความรู้ใหม่ ๆ เพื่อพัฒนาผู้เรียนให้มีคุณภาพตามเกณฑ์มาตรฐานของหลักสูตร แต่ปัจจุบันพบว่าการจัดการศึกษาทุกระดับประสบปัญหาผลสัมฤทธิ์ทางการเรียนของนักเรียนไม่เป็นไปตามเป้าหมายของหลักสูตรแต่เมื่อหันมาศึกษาหลักสูตร พบว่า มีเนื้อหาที่แน่นในแต่ละกลุ่มชั้น แม้รัฐจะส่งเสริมการจัดการเรียนการสอนที่เน้นผู้เรียนเป็นสำคัญ แต่ยังคงพบว่า ครูยังจัดกระบวนการเรียนการสอนที่ยึดการถ่ายทอดจากผู้สอนสู่ผู้เรียน การฝึกทักษะกระบวนการคิดวิเคราะห์ การแก้ปัญหาจากสถานการณ์หรือประสบการณ์จริงยังมีน้อยผู้บริหารสถานศึกษา ยังขาดความเอาใจใส่ในการนิเทศ การอบรมครูให้ปฏิบัติหน้าที่อย่างมีประสิทธิภาพผู้บริหารบางส่วน

ยังขาดความเข้าใจในการบริหารงานวิชาการของสถานศึกษาทำให้งานด้านวิชาการของสถานศึกษาไม่เป็นไปตามความมุ่งหมายของการจัดการศึกษาของชาติ จากผลการประเมินคุณภาพการศึกษาภายนอกกรอบสาม (พ.ศ. 2554-2558) ของสำนักงานรับรองมาตรฐานและประเมินคุณภาพการศึกษา (สมศ.) โดยภาพรวมทั้งประเทศ พอจะสรุปได้ว่าสถานศึกษาระดับการศึกษาขั้นพื้นฐานจำนวน 2,295 แห่งไม่ได้รับการรับรองมาตรฐาน เนื่องจากผลสัมฤทธิ์ทางการเรียนของผู้เรียนอยู่ในระดับต่ำ [1] และเมื่อเปรียบเทียบผลการทดสอบระดับชาติ (O-NET) ระหว่างปีการศึกษา 2557 และปีการศึกษา 2558 ของนักเรียนชั้นประถมศึกษาปีที่ 6 ใน 5 กลุ่มสาระหลัก โดยจำแนกคะแนนเฉลี่ยร้อยละในระดับจังหวัดและระดับประเทศพบว่าผลการทดสอบระดับชาติ (O-NET) มีค่าคะแนนเฉลี่ยร้อยละลดลงทุกกลุ่มสาระในระดับประเทศ และลดลง 4 กลุ่มสาระในระดับจังหวัด ซึ่งผลสัมฤทธิ์ดังกล่าวอาจเป็นเครื่องชี้วัด

ได้ว่าการบริหารงานวิชาการของสถานศึกษายังขาดประสิทธิภาพส่งผลให้คุณภาพผู้เรียนไม่เป็นไปตามเกณฑ์ที่กำหนด สอดคล้องกับรายงานผลการวิจัยเกี่ยวกับบทบาทการบริหารงานวิชาการของผู้บริหารสถานศึกษาของ สรรเสริญ โปร่งจันทิก [2] ที่ได้ศึกษาวิจัยเรื่อง ความสัมพันธ์ระหว่างบทบาทการบริหารงานของผู้บริหารกับประสิทธิผลของการบริหารงานวิชาการของสถานศึกษาในจังหวัดเพชรบุรีซึ่งพบว่าผู้บริหารยังให้ความสำคัญกับการบริหารงานวิชาการไม่มากนัก และยังมีปัญหาอุปสรรคในการบริหารงานวิชาการในระดับปานกลาง ซึ่งน่าจะมีผลกระทบต่อคุณภาพของผลผลิตได้ ปัญหาเหล่านี้ถ้าผู้บริหารสถานศึกษาได้ดำเนินการแก้ไขย่อมจะทำให้คุณภาพทางการศึกษาดีขึ้นและจากรายงานผลการวิเคราะห์สภาพแวดล้อมที่มีผลต่อการจัดการศึกษาพบว่า สถานศึกษาส่วนใหญ่มุ่งเน้นรับการประเมินมากกว่าการพัฒนาคุณภาพการเรียนการสอน ในการประเมินผลการปฏิบัติงานแต่ละครั้งผู้บังคับบัญชาไม่ได้สะท้อนผลการดำเนินงาน การกำหนดวิสัยทัศน์ พันธกิจ เป้าหมาย และกลยุทธ์ เพื่อพัฒนาคุณภาพการศึกษา การดำเนินงานยังขาดการมีส่วนร่วมของบุคลากรในระดับปฏิบัติและยังให้ความสำคัญกับการขับเคลื่อนกลยุทธ์สู่การปฏิบัติจริงอยู่ในระดับต่ำและที่สำคัญสถานศึกษามีการประสานงานและการบริหารจัดการระหว่างกลุ่มในด้านวิชาการอยู่ในระดับต่ำเช่นเดียวกัน

พระราชบัญญัติการศึกษาแห่งชาติ พ.ศ. 2542 และที่แก้ไขเพิ่มเติม (ฉบับที่ 2) พ.ศ. 2545 หมวด 4 แนวการจัดการศึกษาได้ระบุรายละเอียดเกี่ยวกับการจัดการศึกษาตามมาตรา 22 ถึงมาตรา 30 สรุปได้ว่า การจัดการศึกษาต้องยึดหลักว่าผู้เรียนทุกคนมีความสามารถในการเรียนรู้และพัฒนาตนเองได้และถือว่าผู้เรียนทุกคนมีความสำคัญที่สุดในการจัดการศึกษา ต้องเน้นความสำคัญทั้งความรู้ คุณธรรม กระบวนการเรียนรู้ การบูรณาการอย่างเหมาะสม จึงควรให้มีการจัดการเรียนการสอนตามความถนัดและความสนใจของผู้เรียน ผู้สอน จัดบรรยากาศสภาพแวดล้อม สื่อการสอน เพื่อให้ผู้เรียน

เกิดการเรียนรู้ มุ่งพัฒนาคนให้มีความสมดุลทั้งด้านความรู้ ความคิด ความสามารถ ความดีงาม และความรับผิดชอบต่อสังคมและพระราชบัญญัติการศึกษาแห่งชาติ พ.ศ. 2542 และที่แก้ไขเพิ่มเติม (ฉบับที่ 2) พ.ศ. 2545 กำหนดให้การกระจายอำนาจเพื่อการบริหารจัดการในสถานศึกษาให้สถานศึกษาดำเนินได้โดยอิสระ คล่องตัว รวดเร็ว สอดคล้องกับความต้องการของผู้เรียน สถานศึกษา ชุมชน ท้องถิ่น และการมีส่วนร่วมจากการมีส่วนร่วมได้เสียทุกฝ่าย ซึ่งจะเป็ปัจจัยสำคัญทำให้สถานศึกษามีความเข้มแข็งในการบริหารและการจัดการ สามารถพัฒนาหลักสูตรและกระบวนการเรียนรู้ ตลอดจนการวัดผล ประเมินผล รวมทั้ง การวัดปัจจัยเกื้อหนุนการพัฒนาคุณภาพนักเรียน ชุมชน ท้องถิ่น ได้อย่างมีประสิทธิภาพ ดังนั้น ในการบริหารงานวิชาการจึงประกอบด้วยงานหลายอย่าง สิ่งสำคัญของงานด้านวิชาการ คือ หลักสูตรเป็นตัวกำกับงานด้านวิชาการขึ้นอยู่กับความสามารถของผู้นำในการนำไปใช้ในแต่ละสถานศึกษาจึงแตกต่างกันไป การจัดโปรแกรมการศึกษาจึงขึ้นกับปัจจัยเช่น บุคลากร งบประมาณ วัสดุอุปกรณ์ รวมทั้งผู้เรียนด้วย ด้วยเหตุนี้การบริหารงานวิชาการจึงเป็นงานที่สำคัญสำหรับผู้บริหารสถานศึกษา โดยเฉพาะอย่างยิ่งเป็นงานที่จะต้องปรับปรุงคุณภาพการเรียนการสอน ซึ่งเป็นจุดมุ่งหมายหลักของสถานศึกษา และเป็นเครื่องชี้ความสำเร็จ และความสามารถของผู้บริหารเอง [3]

โรงเรียนในสังกัดสำนักงานเขตพื้นที่การศึกษาประถมศึกษากรุงเทพมหานคร เขตบางขุนเทียน มีการจัดระบบการบริหารงานตามภารกิจ แบ่งโครงสร้างการบริหารงานเป็น 4 ฝ่าย ได้แก่ การบริหารงานบุคคล การบริหารวิชาการ การบริหารงบประมาณ และการบริหารทั่วไป โดยสำนักงานเขตพื้นที่การศึกษาประถมศึกษากรุงเทพมหานคร มีนโยบายให้ผู้บริหารยึดหลักการบริหารและเทคนิคการบริหารแบบการมีส่วนร่วมยึดหลักธรรมาภิบาล โดยในการจัดการศึกษาให้มีคุณภาพนั้นจะต้องมีการบริหารงานที่ครอบคลุมในทุกกิจกรรม และการดำเนินงานทางการศึกษาในทุกเรื่อง

ซึ่งความสำคัญของการบริหารงานวิชาการนี้จะส่งผลให้โรงเรียนอันเป็นสถานที่ที่เป็นองค์กรในการพัฒนาผู้เรียนให้มีความรู้ความสามารถ ทักษะและมีคุณลักษณะที่พึงประสงค์ตามหลักสูตร ตามความต้องการของชุมชน สังคมและประเทศชาติทำให้ผู้วิจัยมีความสนใจที่จะศึกษาการบริหารวิชาที่ส่งผลต่อพฤติกรรมการสอนของครูในสถานศึกษาสังกัดสำนักงานการประถมศึกษากรุงเทพมหานคร เขตบางขุนเทียน เพื่อให้ทราบระดับการบริหารงานวิชาการของผู้บริหารสถานศึกษา และพฤติกรรมการสอนของครู อันจะนำไปสู่การพัฒนาศักยภาพทางการบริหารวิชาการของสถานศึกษา และเพื่อที่จะเป็นแนวทางแก่ผู้บริหารสถานศึกษาในการบริหารวิชาการรวมทั้งผู้ที่เกี่ยวข้องได้นำไปใช้ประกอบการบริหารงานวิชาการของโรงเรียนหรือหน่วยงานทางการศึกษา ซึ่งจะส่งผลต่อศักยภาพทางวิชาการของโรงเรียน ทำให้ครูสามารถจัดการเรียนการสอนที่มีประสิทธิภาพมากขึ้นส่งผลถึงผู้เรียนในการเรียนรู้ ผู้เรียนมีความรู้ความสามารถ ทักษะและคุณลักษณะที่พึงประสงค์ และมีผลสัมฤทธิ์ทางการเรียนสูงขึ้น

วัตถุประสงค์

1. เพื่อศึกษาระดับของการบริหารวิชาการของผู้บริหารสถานศึกษาสังกัดสำนักงานเขตพื้นที่การศึกษาประถมศึกษากรุงเทพมหานคร เขตบางขุนเทียน
2. เพื่อศึกษาระดับพฤติกรรมการสอนของครูในสถานศึกษาสังกัดสำนักงานเขตพื้นที่การศึกษาประถมศึกษากรุงเทพมหานคร เขตบางขุนเทียน
3. เพื่อศึกษาการบริหารวิชาการของผู้บริหารสถานศึกษาที่ส่งผลต่อพฤติกรรมการสอนของครูในสถานศึกษาสังกัดสำนักงานเขตพื้นที่การศึกษาประถมศึกษากรุงเทพมหานคร เขตบางขุนเทียน

วิธีดำเนินการ

1. ประชากรในการวิจัยครั้งนี้ เป็น โรงเรียนในสังกัดสำนักงานเขตพื้นที่การศึกษาประถมศึกษากรุงเทพมหานคร เขตบางขุนเทียน จำนวน 16 โรงเรียน

โดยมีผู้ตอบแบบสอบถามเป็นผู้บริหาร จำนวน 16 คน ครู จำนวน 805 คน และคณะกรรมการสถานศึกษา จำนวน 32 คน รวมผู้ตอบแบบสอบถามทั้งสิ้น จำนวน 853 คน

2. กลุ่มตัวอย่าง ในการวิจัยครั้งนี้คัดเลือกหลายวิธีจากการเปิดตารางเกรจซีและมอร์แกน (Krejcie & Morgan) จากการเลือกแบบเจาะจง การเทียบสัดส่วน และการสมมุติอย่างง่าย โรงเรียนในสังกัดสำนักงานเขตพื้นที่การศึกษาประถมศึกษากรุงเทพมหานคร เขตบางขุนเทียน จำนวน 16 โรงเรียนและกำหนดผู้ตอบแบบสอบถาม ดังนี้

1. ผู้บริหาร กำหนดแบบเจาะจง (purposive sample) โดยให้ผู้บริหารทุกคนตอบ จำนวน 16 คน จาก 16 โรงเรียน

2. ครู โดยกำหนดจากการเปิดตารางเกรจซีและมอร์แกน (Krejcie & Morgan) จากจำนวน 805 คน เปิดตารางได้ จำนวน 260 คน จากนั้นใช้การเทียบตามสัดส่วนตามจำนวนครูจริงในแต่ละโรงเรียนและกำหนดผู้ตอบแบบสอบถามในแต่ละโรงเรียนกำหนดโดยใช้วิธีการสุ่มอย่างง่าย (Simple random sampling) ด้วยวิธีการจับฉลาก

3. คณะกรรมการสถานศึกษา กำหนดแบบเจาะจง (purposive sample) โรงเรียนละ 1 คน รวมจำนวน 16 คนรวมผู้ตอบแบบสอบถามทั้งสิ้นจำนวน 292 คน

เครื่องมือที่ใช้ในการศึกษา

เครื่องมือที่ใช้รวบรวมข้อมูลในการศึกษาในครั้งนี้ เป็นแบบสอบถามชนิดประมาณค่า 5 ระดับของ ลิเคิร์ต (Likert' Scale) เพื่อศึกษาระดับการบริหารงานวิชาการของผู้บริหารสถานศึกษาและพฤติกรรมการสอนของครูสังกัดสำนักงานเขตพื้นที่การศึกษาประถมศึกษากรุงเทพมหานคร เขตบางขุนเทียน เป็นคำถามเกี่ยวกับระดับการบริหารงานวิชาการของผู้บริหารสถานศึกษาและพฤติกรรมการสอนของครูสังกัดสำนักงานเขตพื้นที่การศึกษาประถมศึกษากรุงเทพมหานคร เขตบางขุนเทียน ซึ่งผู้ศึกษาสร้างขึ้นตามขอบข่ายของ

งานวิชาการของกระทรวงศึกษาธิการ โดยจำแนกเป็น 6 ด้าน และพฤติกรรมการสอนของครูตามแนวคิดของ ทิศนา แจมณี 5 ด้าน โดยลักษณะของแบบสอบถามเป็น แบบสอบถามแบบมาตราประมาณค่า (Rating Scale) ตาม แนวคิดของลิเคิร์ต (Likert) มีทั้งหมด 5 ระดับ คือ มาก ที่สุด มาก ปานกลาง น้อยและน้อยที่สุด ตามลำดับ

การสร้างเครื่องมือในการศึกษา

1. ศึกษาแนวทางการสร้างและการพัฒนา แบบสอบถามการบริหารงานวิชาการของผู้บริหาร สถานศึกษาและพฤติกรรมการสอนของครูที่มีคุณภาพ จากเอกสารและตำราต่าง ๆ ที่เกี่ยวข้อง และงานวิจัยที่ เกี่ยวข้อง

2. วิเคราะห์ขอบเขตของการบริหารงาน วิชาการ โรงเรียน 7 ด้าน และพฤติกรรมการสอนของครู 5 ด้าน เพื่อนำมาใช้ในการสร้างข้อคำถามให้สอดคล้อง และครอบคลุมเนื้อหาและวรรณกรรมที่ได้สืบค้นไว้

3. ศึกษารูปแบบ หลักเกณฑ์ วิธีสร้าง แบบสอบถาม และดำเนินการสร้าง โดยแบ่งเป็น 3 ตอน คือ

ตอนที่ 1 เป็นข้อมูลทั่วไปของผู้ตอบ แบบสอบถาม เกี่ยวกับ เพศ อายุ ตำแหน่ง อายุงาน

ตอนที่ 2 ระดับการบริหารงานวิชาการของ ผู้บริหารสถานศึกษาทั้ง 6 ด้าน ได้แก่ 1) การพัฒนา หลักสูตรสถานศึกษา 2) การพัฒนากระบวนการเรียน การสอน 3) การวัดผลและการประเมินผล 4) การผลิต สื่อนวัตกรรม 5) การการจัดและพัฒนาแหล่งการเรียนรู้ 6) การนิเทศภายใน

ตอนที่ 3 พฤติกรรมการสอนของครู 5 ด้าน ได้แก่ 1) ด้านการเตรียมการสอน 2) ด้านการจัดการเรียน การสอน 3) ด้านบรรยากาศในห้องเรียน 4) ด้านการ วัดผลและการประเมินผล 5) ด้านการวิจัยเพื่อการเรียน การสอน

4. นำร่างแบบสอบถามเสนอต่ออาจารย์ ที่ปรึกษา เพื่อตรวจสอบเนื้อหาและภาษาที่ใช้ ในแบบสอบถาม และนำข้อเสนอแนะมาปรับปรุงแก้ไข

5. นำร่างแบบสอบถามที่ปรับปรุงแก้ไขตาม

คำแนะนำของอาจารย์ที่ปรึกษาแล้ว เสนอต่อผู้เชี่ยวชาญ จำนวน 3 คน เพื่อพิจารณาความถูกต้องเหมาะสม และ ความสอดคล้องของแบบสอบถามกับวัตถุประสงค์ของ การศึกษาด้วยวิธี Index of Item Objective Congruence : IOC โดยกำหนดค่า IOC ทั้งรายข้อและรายฉบับ ไม่ต่ำกว่า 0.5 หากข้อใดไม่เป็นไปตามเกณฑ์ ผู้วิจัยจะ ทำการปรับปรุงแก้ไขและนำสู่กระบวนการใหม่ให้เป็น ไปตามเกณฑ์ที่กำหนด โดยผู้เชี่ยวชาญจำนวน 3 ท่าน

6. ผู้วิจัยเก็บรวบรวมแบบสอบถามกลับจาก ผู้เชี่ยวชาญทั้ง 3 ท่าน เพื่อวิเคราะห์ค่า IOC และนำมา ปรับปรุงแก้ไขตามข้อเสนอแนะ โดยแบบสอบถามนี้มี ค่า IOC = 1.00

7. จัดพิมพ์เป็นแบบสอบถามฉบับสมบูรณ์ นำไปทดลองใช้ (Try-out) กับครูในเครือข่ายโรงเรียน อื่น ที่ไม่ใช่กลุ่มตัวอย่างเป็นโรงเรียนคลองทวีวัฒนา ในเขตทวีวัฒนา จำนวน 30 คน เพื่อหาค่าความเชื่อมั่น (Reliability) ของแบบสอบถามทั้งฉบับ โดยกำหนด ค่าสัมประสิทธิ์แอลฟา (α - Coefficient) ตามวิธีของ ครอนบาค (Cronbach) โดยกำหนดค่าความเชื่อมั่นของ แบบสอบถามทั้งฉบับเท่ากับ α 0.55 ขึ้นไป โดย แบบสอบถามฉบับนี้มีค่า Alpha เท่ากับ 0.87 ซึ่งเป็น ไปตามเกณฑ์ จึงนำไปใช้ในการเก็บรวบรวมข้อมูลเพื่อ การวิจัยในครั้งนี้

8. จัดพิมพ์แบบสอบถามที่ผ่านการตรวจ สอบคุณภาพ เพื่อนำไปใช้จริงกับกลุ่มตัวอย่าง คือ ผู้บริหาร ครู คณะกรรมการสถานศึกษาในโรงเรียน สังกัดสำนักงานเขตพื้นที่การศึกษาประถมศึกษา กรุงเทพมหานคร เขตบางขุนเทียน ที่เป็นกลุ่มตัวอย่าง ในการวิจัยครั้งนี้

สรุปผลการวิจัย

ตอนที่ 1 ผลการวิเคราะห์ข้อมูลเกี่ยวกับ สถานภาพของผู้ตอบแบบสอบถาม

ผลการวิเคราะห์แบบสอบถามข้อมูลสถานภาพ ของผู้ตอบแบบสอบถาม ซึ่งเป็น ผู้บริหารสถานศึกษา ครูผู้ปฏิบัติการสอนและคณะกรรมการสถานศึกษาของ

โรงเรียนในสังกัดสำนักงานเขตพื้นที่การศึกษาประถมศึกษา กรุงเทพมหานคร เขตบางขุนเทียน ประจำปีการศึกษา 2559 ที่อยู่ในโรงเรียนกลุ่มตัวอย่าง ได้จำนวน 287 ฉบับ คิดเป็นร้อยละ 98.29

1. ผลการวิเคราะห์ข้อมูลสถานภาพของผู้ตอบแบบสอบถามการบริหารวิชาการของผู้บริหารสถานศึกษาที่ส่งผลกระทบต่อพฤติกรรมการสอนของครู ในสังกัดสำนักงานเขตพื้นที่การศึกษาประถมศึกษา กรุงเทพมหานคร เขตบางขุนเทียน พบว่า ผู้บริหารสถานศึกษา ครูผู้ปฏิบัติการสอนและคณะกรรมการสถานศึกษาของโรงเรียนในสังกัดสำนักงานเขตพื้นที่การศึกษาประถมศึกษา กรุงเทพมหานคร เขตบางขุนเทียน ประจำปีการศึกษา 2559 ที่อยู่ในโรงเรียนกลุ่มตัวอย่างที่สมบูรณ์ ได้จำนวน 287 ฉบับ คิดเป็นร้อยละ 98.29 วิเคราะห์ข้อมูลโดยการแจกแจงความถี่และค่าร้อยละ

2. ผลการวิเคราะห์ระดับการบริหารวิชาการของผู้บริหารสถานศึกษาสังกัดสำนักงานเขตพื้นที่การศึกษาประถมศึกษา กรุงเทพมหานคร เขตบางขุนเทียน วิเคราะห์โดยหาค่าเฉลี่ย และส่วนเบี่ยงเบนมาตรฐาน พบว่า การบริหารวิชาการของผู้บริหารสถานศึกษา สังกัดสำนักงานเขตพื้นที่การศึกษาประถมศึกษา กรุงเทพมหานคร เขตบางขุนเทียน ในภาพรวมอยู่ในระดับมาก, เมื่อจำแนกเป็นรายด้านและเรียงลำดับจากมากไปหาน้อย ดังนี้ ด้านการพัฒนาหลักสูตรสถานศึกษาอยู่ในระดับมาก, ด้านการผลิตสื่อวัตกรรมการสอนอยู่ในระดับมาก, ด้านการนิเทศภายใน อยู่ในระดับมาก, ด้านการพัฒนากระบวนการเรียนการสอน อยู่ในระดับมาก, ด้านการวัดผลและการประเมินผล อยู่ในระดับมาก, ด้านการการจัดและพัฒนาแหล่งการเรียนรู้ อยู่ในระดับมาก ตามลำดับ

ตอนที่ 2 ผลการวิเคราะห์ระดับการบริหารวิชาการของผู้บริหารสถานศึกษาสังกัดสำนักงานเขตพื้นที่การศึกษาประถมศึกษา กรุงเทพมหานคร เขตบางขุนเทียน

3. ผลการวิเคราะห์ระดับการบริหารวิชาการของผู้บริหารสถานศึกษาสังกัดสำนักงานเขตพื้นที่

การศึกษาประถมศึกษา กรุงเทพมหานคร เขตบางขุนเทียน ด้านการพัฒนาหลักสูตรสถานศึกษา การศึกษาพบว่า การบริหารวิชาการของผู้บริหารสถานศึกษา สังกัดสำนักงานเขตพื้นที่การศึกษาประถมศึกษา กรุงเทพมหานคร เขตบางขุนเทียน ด้านการพัฒนาหลักสูตรสถานศึกษา (X_1) อยู่ในระดับมาก, เมื่อจำแนกเป็นรายด้านและเรียงลำดับจากมากไปหาน้อย ดังนี้ ผู้บริหารสร้างความตระหนักให้แก่ครูในการจัดทำหลักสูตรสถานศึกษาและการพัฒนาหลักสูตรอย่างต่อเนื่อง อยู่ในระดับมากที่สุด, ผู้บริหารมีการแต่งตั้งคณะกรรมการเพื่อการประเมินการใช้หลักสูตรสถานศึกษาอย่างต่อเนื่อง อยู่ในระดับมากที่สุด, ผู้บริหารมีความรู้ความเข้าใจในเรื่องหลักสูตรแกนกลางและหลักสูตรสถานศึกษาเป็นอย่างดี อยู่ในระดับมาก, ผู้บริหารมีการจัดสรรงบประมาณและเวลาเพื่อการพัฒนาหลักสูตรสถานศึกษา อยู่ในระดับมาก และผู้บริหารส่งเสริม สนับสนุนให้ทุกภาคส่วนมีส่วนร่วมในการจัดทำหลักสูตรและ พัฒนาหลักสูตร อยู่ในระดับมาก ตามลำดับ

4. ผลการวิเคราะห์ ระดับการบริหารวิชาการของผู้บริหารสถานศึกษาสังกัดสำนักงานเขตพื้นที่การศึกษาประถมศึกษา กรุงเทพมหานคร เขตบางขุนเทียน ด้านการพัฒนากระบวนการเรียนการสอน พบว่า การบริหารวิชาการของผู้บริหารสถานศึกษา สังกัดสำนักงานเขตพื้นที่การศึกษาประถมศึกษา กรุงเทพมหานคร เขตบางขุนเทียน ด้านการพัฒนากระบวนการเรียนการสอน (X_2) อยู่ในระดับมาก เมื่อจำแนกเป็นรายด้านและเรียงลำดับจากมากไปหาน้อย ดังนี้ มีการกระตุ้น ส่งเสริม ให้ครูปรับเปลี่ยนกระบวนการทัศน์และวิธีการสอนที่เน้นผู้เรียนเป็นสำคัญ อยู่ในระดับมาก, ผู้บริหารมีความรู้ ความเข้าใจและสามารถเป็นแบบอย่างในการจัดกระบวนการเรียนรู้ อยู่ในระดับมาก, ผู้ปกครอง ชุมชน และสังคมเข้ามามีส่วนร่วมในการจัดการเรียนรู้ให้กับผู้เรียนอยู่ในระดับมาก, ผู้บริหารมีการส่งเสริม สนับสนุนให้ครูจัดบรรยากาศในห้องเรียนให้เอื้อต่อการจัดการเรียนรู้ อยู่ในระดับมาก, และผู้บริหารมีการพัฒนาครูที่เหมาะสมในการพัฒนาการ

จัดการเรียนรู้ให้กับผู้เรียน อยู่ในระดับมาก ตามลำดับ

5. ผลการวิเคราะห์ระดับการบริหารวิชาการของผู้บริหารสถานศึกษาสังกัดสำนักงานเขตพื้นที่การศึกษาประถมศึกษากรุงเทพมหานคร เขตบางขุนเทียน ด้านการวัดผลและการประเมินผล พบว่า การบริหารวิชาการของผู้บริหารสถานศึกษาสังกัดสำนักงานเขตพื้นที่การศึกษาประถมศึกษากรุงเทพมหานคร เขตบางขุนเทียน ด้านการวัดผลและการประเมินผล (X_3) อยู่ในระดับมาก เมื่อจำแนกเป็นรายด้านและเรียงลำดับจากมากไปหาน้อย ดังนี้ มีการประชุมคณะครูเพื่อชี้แจง แนะนำแนวทางการวัดและประเมินผลการเรียนรู้ให้เป็นไปตามเกณฑ์มาตรฐานหลักสูตรอยู่ในระดับมาก, ผู้บริหารนำผลการประเมินมาวิเคราะห์และนำไปสู่การจัดการเรียนรู้ที่มีประสิทธิภาพอยู่ในระดับมาก, มีการมอบหมายให้ครูได้ศึกษาทำความเข้าใจระเบียบการวัดผล และประเมินผล เพื่อให้เป็นแนวปฏิบัติเดียวกันอยู่ในระดับมาก, มีการส่งเสริม สนับสนุนให้มีการวัดผลและประเมินผลการเรียนรู้ที่สอดคล้องกับมาตรฐานการเรียนรู้และตัวชี้วัดในหลักสูตร อยู่ในระดับมาก, ผู้บริหารมีการกำหนดนโยบาย กฎ ระเบียบเพื่อการวัดผล ประเมินผลการเรียนรู้ตามหลักสูตรอยู่ในระดับมาก

6. ผลการวิเคราะห์ระดับการบริหารวิชาการของผู้บริหารสถานศึกษาสังกัดสำนักงานเขตพื้นที่การศึกษาประถมศึกษากรุงเทพมหานคร เขตบางขุนเทียน ด้านการผลิตสื่อนวัตกรรม พบว่า การบริหารวิชาการของผู้บริหารสถานศึกษาสังกัดสำนักงานเขตพื้นที่การศึกษาประถมศึกษากรุงเทพมหานคร เขตบางขุนเทียน ด้านการผลิตสื่อนวัตกรรม (X_4) อยู่ในระดับมากเมื่อจำแนกเป็นรายด้านและเรียงลำดับจากมากไปหาน้อย ดังนี้ มีการสนับสนุนให้ครูจัดทำ ผลิต พัฒนาสื่อนวัตกรรม เทคโนโลยี สารสนเทศ เพื่อการจัดการเรียนรู้ อยู่ในระดับมาก, มีการประเมินผลการใช้สื่อ นวัตกรรม เทคโนโลยี สารสนเทศของครู เพื่อการจัดการเรียนรู้ และการทำงานอยู่ในระดับมาก, มีการเปิดโอกาสให้ครูนำเสนอผลงานที่ใช้สื่อเทคโนโลยีในเวทีระดับชาติหรือนานาชาติอยู่ในระดับมาก, มีการประเมินผลการใช้สื่อ

การสอน และนำผลการประเมินมาใช้ในการพัฒนาสื่อการเรียนการสอนอยู่ในระดับมาก, มีการสอบถามความต้องการในการใช้สื่อและเทคโนโลยีเพื่อจัดการเรียนการสอนของครูและนักเรียนอยู่ในระดับมาก ตามลำดับ

7. ผลการวิเคราะห์ระดับการบริหารวิชาการของผู้บริหารสถานศึกษาสังกัดสำนักงานเขตพื้นที่การศึกษาประถมศึกษากรุงเทพมหานคร เขตบางขุนเทียน ด้านการการจัดและพัฒนาแหล่งการเรียนรู้ พบว่า การบริหารวิชาการของผู้บริหารสถานศึกษาสังกัดสำนักงานเขตพื้นที่การศึกษาประถมศึกษากรุงเทพมหานคร เขตบางขุนเทียน ด้านการการจัดและพัฒนาแหล่งการเรียนรู้ (X_5) อยู่ในระดับมากเมื่อจำแนกเป็นรายด้านและเรียงลำดับจากมากไปหาน้อย ดังนี้ จัดตั้งและพัฒนาแหล่งการเรียนรู้ รวมทั้งพัฒนาองค์ความรู้ที่เหมาะสมและทันสมัยอยู่ในระดับมาก, มีการส่งเสริมสนับสนุนให้ครูจัดกระบวนการเรียนรู้โดยแหล่งเรียนรู้ทั้งในและนอกสถานศึกษาอยู่ในระดับมาก, ผู้บริหารมีการสำรวจแหล่งเรียนรู้ ทั้งในสถานศึกษา ชุมชน ท้องถิ่น ทั้งในและนอกพื้นที่ เพื่อการจัดการเรียนรู้ที่อยู่ในระดับมาก, มีการประสานความร่วมมือกับสถานศึกษาอื่น บุคคล ครอบครัวยุ วัยรุ่น หน่วยงาน และสถาบันสังคมอื่นเพื่อการส่งเสริมและพัฒนาแหล่งเรียนรู้ร่วมกันอยู่ในระดับมาก, มีการจัดทำเอกสารเผยแพร่แหล่งเรียนแก่ครู สถานศึกษาอื่น บุคคล ครอบครัวยุ วัยรุ่น หน่วยงาน และสถาบันอื่น เพื่อการเรียนรู้อย่างต่อเนื่องอยู่ในระดับมาก

8. ผลการวิเคราะห์ระดับระดับการบริหารวิชาการของผู้บริหารสถานศึกษาสังกัดสำนักงานเขตพื้นที่การศึกษาประถมศึกษากรุงเทพมหานคร เขตบางขุนเทียน ด้านการนิเทศภายใน พบว่า การบริหารวิชาการของผู้บริหารสถานศึกษาสังกัดสำนักงานเขตพื้นที่การศึกษาประถมศึกษากรุงเทพมหานคร เขตบางขุนเทียน ด้านการนิเทศภายใน (X_6) อยู่ในระดับมากเมื่อจำแนกเป็นรายด้านและเรียงลำดับจากมากไปหาน้อย ดังนี้ ผู้บริหารมีการแต่งตั้งผู้ทำหน้าที่ในการนิเทศภายในอย่างเหมาะสมและได้รับการยอมรับจากผู้รับ

การนิเทศอยู่ในระดับมาก, มีการจัดทำกำหนดการนิเทศหรือแผนการนิเทศอย่างเป็นระบบและสามารถดำเนินการได้จริงอยู่ในระดับมาก, มีการส่งเสริมให้ครูทำวิจัยเพื่อแก้ไขปัญหาและพัฒนาการเรียนการสอนและการทำงานอยู่ในระดับมาก, มีการนิเทศ ติดตามผล ประเมินผลและให้คำแนะนำแก่ครูผู้สอนอย่างเป็นรูปธรรมและต่อเนื่องอยู่ในระดับมาก, และมีการจัดทำรายงานผลการนิเทศและแจ้งให้กับผู้รับการนิเทศที่เป็นการแจ้งเฉพาะบุคคล อยู่ในระดับมาก ตามลำดับ

ตอนที่ 3 ผลการวิเคราะห์ระดับพฤติกรรม การสอนของครูในสถานศึกษาสังกัดสำนักงานเขตพื้นที่ การศึกษาประถมศึกษากรุงเทพมหานคร เขตบางขุนเทียน

9. ผลการวิเคราะห์ระดับพฤติกรรม การสอนของครูในสถานศึกษาสังกัดสำนักงานเขตพื้นที่ การศึกษาประถมศึกษากรุงเทพมหานคร เขตบางขุนเทียน วิเคราะห์โดยหาค่าเฉลี่ย และส่วนเบี่ยงเบนมาตรฐาน ระดับพฤติกรรม การสอนของครูในสถานศึกษา สังกัดสำนักงานเขตพื้นที่ การศึกษาประถมศึกษา กรุงเทพมหานคร เขตบางขุนเทียน ในภาพรวม พบว่า พฤติกรรม การสอนของครูในสถานศึกษา สังกัดสำนักงานเขตพื้นที่ การศึกษาประถมศึกษา กรุงเทพมหานคร เขตบางขุนเทียน ในภาพรวมอยู่ใน ระดับมาก เมื่อจำแนกเป็นรายด้านและเรียงลำดับจาก มากไปหาน้อย ดังนี้ บรรยากาศในห้องเรียน (Y_3) อยู่ใน ระดับมาก การจัดการเรียนการสอน (Y_2) อยู่ในระดับมาก การเตรียมการสอน (Y_1) อยู่ในระดับมาก การวัดผลและ การประเมินผล (Y_4) อยู่ในระดับมาก การวิจัยเพื่อการ เรียนการสอน (Y_5) อยู่ในระดับมาก ตามลำดับ

10. ผลการวิเคราะห์ระดับพฤติกรรม การสอนของครูในสถานศึกษาสังกัดสำนักงานเขตพื้นที่ การศึกษาประถมศึกษากรุงเทพมหานคร เขตบางขุนเทียน ด้านการเตรียมการสอน พบว่า พฤติกรรม การสอนของ ครูในสถานศึกษาสังกัดสำนักงานเขตพื้นที่ การศึกษา ประถมศึกษากรุงเทพมหานคร เขตบางขุนเทียน ด้าน การเตรียมการสอน (Y_1) อยู่ในระดับมาก เมื่อจำแนกเป็น รายด้านและเรียงลำดับจากมากไปหาน้อย ดังนี้ แผนการ

จัดการเรียนรู้ของครูได้รับการตรวจประเมินก่อนทำการ สอนจากผู้บริหารอย่างต่อเนื่องอยู่ในระดับมาก, ครูได้ จัดทำแผนการจัดการเรียนรู้ที่มีคุณภาพเป็นแบบอย่างใน การสอนที่อยู่ในระดับมาก, ครูจัดกิจกรรมการเรียนรู้อ ที่เน้นผู้เรียนเป็นสำคัญอย่างเหมาะสมกับเนื้อหาและ สอดคล้องกับหลักสูตรอยู่ในระดับมาก ครูมีการเตรียม ก่อนการจัดการเรียนการสอนทุกครั้งเพื่อขจัดปัญหา และอุปสรรคในการจัดการเรียนรู้อย่างเหมาะสมอยู่ใน ระดับมาก การจัดกิจกรรมการเรียนรู้ของครูได้คำนึงถึง ความแตกต่างระหว่างบุคคลของผู้เรียนอยู่ในระดับมาก ครูจัดกิจกรรมการเรียนการสอน ได้อย่างเหมาะสมกับผู้ เรียนทุกกลุ่ม อยู่ในระดับมาก ตามลำดับ

11. ผลการวิเคราะห์ระดับพฤติกรรม การสอน ของครูในสถานศึกษาสังกัดสำนักงานเขตพื้นที่ การศึกษา ประถมศึกษากรุงเทพมหานคร เขตบางขุนเทียน ด้าน การจัดการเรียนการสอน พบว่า พฤติกรรม การสอนของ ครูในสถานศึกษาสังกัดสำนักงานเขตพื้นที่ การศึกษา ประถมศึกษากรุงเทพมหานคร เขตบางขุนเทียน ด้านการ จัดการเรียนการสอน (Y_2) อยู่ในระดับมาก เมื่อจำแนก เป็นรายด้านและเรียงลำดับจากมากไปหาน้อย ดังนี้ ครูมีความรู้ความเข้าใจและสามารถจัดกระบวนการเรียน การสอนที่เน้นผู้เรียนเป็นสำคัญ โดยให้ผู้เรียนปฏิบัติจริง อยู่ในระดับมาก ครูได้จัดทำแผนการจัดการเรียนรู้ที่เน้น ผู้เรียนเป็นสำคัญที่สอดคล้องกับมาตรฐานหลักสูตร อยู่ในระดับมาก ครูได้จัดทำแผนการจัดการเรียนรู้ที่เน้น ผู้เรียนเป็นสำคัญที่สอดคล้องกับมาตรฐานหลักสูตรอยู่ ในระดับมาก มีการรายงานผลด้านการจัดการเรียนรู้ให้ ผู้บริหารทราบอย่างเป็นระบบและต่อเนื่องอยู่ในระดับ มาก ครูจัดการเรียนการสอนให้ผู้เรียนมีพัฒนาการอย่าง ต่อเนื่อง อยู่ในระดับมาก และครูจัดการเรียนการสอนที่ สามารถทำให้ผู้เรียนเกิดการยอมรับและเห็นคุณค่าใน ตนเองอยู่ในระดับมาก ตามลำดับ

12. ผลการวิเคราะห์ระดับพฤติกรรม การ สอนของครูในสถานศึกษาสังกัดสำนักงานเขตพื้นที่ การศึกษาประถมศึกษากรุงเทพมหานคร เขตบางขุนเทียน ด้านบรรยากาศในห้องเรียน พบว่า พฤติกรรม การ

สอนของครูในสถานศึกษาสังกัดสำนักงานเขตพื้นที่การศึกษาประถมศึกษากรุงเทพมหานคร เขตบางขุนเทียน ด้านบรรยากาศในห้องเรียน (Y_3) อยู่ในระดับมาก เมื่อจำแนกเป็นรายด้านและเรียงลำดับจากมากไปหาน้อย ดังนี้ ครูมีปฏิสัมพันธ์กับผู้เรียนด้วยความเป็นกัลยาณมิตรอยู่ในระดับมาก ครูกระตุ้นและเปิดโอกาสให้ผู้เรียนร่วมแสดงความคิดเห็นและมีส่วนร่วมในกิจกรรมการเรียนรู้ตามหลักสูตรอยู่ในระดับมาก ครูมีการเสริมแรงให้กับผู้เรียน เช่น กล่าวชม ให้รางวัลอยู่ในระดับมาก ครูมีวิธีการสอนที่หลากหลายโดยบูรณาการเข้าสู่เนื้อหาวิชาอื่น ๆ และสอดคล้องกับเหตุการณ์ปัจจุบันอยู่ในระดับมาก ครูจัดบรรยากาศในชั้นเรียนที่ส่งเสริมการเรียนรู้ที่เหมาะสมอยู่ในระดับมาก และครูมีวิธีการนำเข้าสู่บทเรียนที่น่าสนใจอยู่ในระดับมาก

13. ผลการวิเคราะห์ระดับพฤติกรรมการสอนของครูในสถานศึกษาสังกัดสำนักงานเขตพื้นที่การศึกษาระดับประถมศึกษากรุงเทพมหานคร เขตบางขุนเทียน ด้านการวัดผลและการประเมินผล พบว่า พฤติกรรมการสอนของครูในสถานศึกษาสังกัดสำนักงานเขตพื้นที่การศึกษาประถมศึกษากรุงเทพมหานคร เขตบางขุนเทียน ด้านการวัดผลและการประเมินผล (Y_4) อยู่ในระดับมาก เมื่อจำแนกเป็นรายด้านและเรียงลำดับจากมากไปหาน้อย ดังนี้ มีการสร้างเครื่องมือวัดผล ประเมินผล การเรียนรู้ที่หลากหลายและตอบสนองวัตถุประสงค์ของหลักสูตรได้ มีการจัดทำคลังข้อสอบหรือใช้ข้อสอบใหม่หรือนำข้อสอบเก่ามาพัฒนา เพื่อการวัดผลประเมินผล โดยไม่ใช่ข้อสอบซ้ำ ๆ มีการสรุป รายงานผลการเรียนรู้ให้แก่ผู้บริหาร ทราบตามเวลากำหนด มีการนำผลการประเมินมาเพื่อใช้วิเคราะห์ผลการจัดการเรียนรู้และนำสู่การปรับปรุงการจัดการเรียนรู้ให้มีคุณภาพมากขึ้น มีการสร้างเครื่องมือวัด ประเมินผล โดยถูกต้องตามหลักการในการพัฒนา เครื่องมือการวัดผล และครูมีความรู้ในเรื่องการวัด และประเมินผลการจัดการเรียนรู้ตามที่หลักสูตรกำหนด

14. ผลการวิเคราะห์ระดับพฤติกรรมสอนของครูในสถานศึกษาสังกัดสำนักงานเขตพื้นที่การ

ศึกษาประถมศึกษากรุงเทพมหานคร เขตบางขุนเทียน ด้านการวิจัยเพื่อการเรียนการสอน พบว่า พฤติกรรมการสอนของครูในสถานศึกษาสังกัดสำนักงานเขตพื้นที่การศึกษาประถมศึกษากรุงเทพมหานคร เขตบางขุนเทียน ด้านการวิจัยเพื่อการเรียนการสอน (Y_5) อยู่ในระดับมาก เมื่อจำแนกเป็นรายด้านและเรียงลำดับจากมากไปหาน้อย ดังนี้ มีการสรุป รายงานผลการวิจัย เผยแพร่สู่สาธารณชน เพื่อแสดงศักยภาพด้านการวิจัยของผู้บริหาร และครูอย่างต่อเนื่อง อยู่ในระดับมาก เครือข่าย มีการทำงานร่วมกันเพื่อการพัฒนาการเรียนการสอนอย่างต่อเนื่องอยู่ในระดับมาก ครูนำผลการวิจัยมาใช้ในการปรับปรุงกระบวนการเรียนการสอน อยู่ในระดับมาก มีการสร้างเครือข่าย ภายในโรงเรียนและนอกโรงเรียน เพื่อการพัฒนาการจัดการเรียนรู้ในระดับมาก ครูมีงานวิจัย ที่แสดงถึงการใช้งานวิจัยเพื่อการพัฒนาการเรียนการสอน โดยมีการเผยแพร่สู่สาธารณชนอยู่ในระดับมาก และผู้บริหารและครูมีความรู้ ความสามารถทางด้านการวิจัยเป็นอย่างดีและสามารถนำมาใช้ได้อยู่ในระดับมาก ตามลำดับ

ตอนที่ 4 ผลการวิเคราะห์การบริหารวิชาการของผู้บริหารสถานศึกษาที่ส่งผลต่อพฤติกรรมสอนของครูในสังกัดสำนักงานเขตพื้นที่การศึกษาประถมศึกษากรุงเทพมหานคร เขตบางขุนเทียน

15. ผลการวิเคราะห์สัมประสิทธิ์สหสัมพันธ์ระหว่างตัวแปรการบริหารวิชาการของผู้บริหารสถานศึกษา (X) และตัวแปรพฤติกรรมสอนของครู (Y) พบว่า ตัวแปรทุกตัวของการบริหารวิชาการของผู้บริหารสถานศึกษา (X) และตัวแปรพฤติกรรมสอนของครู (Y) มีความสัมพันธ์เชิงบวกอย่างมีนัยสำคัญทางสถิติที่ระดับ 0.01 และ 0.05

16. ผลการวิเคราะห์การบริหารวิชาการของผู้บริหารสถานศึกษาที่ส่งผลต่อพฤติกรรมสอนของครู ในภาพรวมสัมประสิทธิ์สหสัมพันธ์พหุคูณ (Multiple R) เท่ากับ 0.271^a ประสิทธิภาพการทำนาย (R^2) เท่ากับ 0.590 ประสิทธิภาพการทำนายที่ปรับแล้ว (Adjusted R^2) เท่ากับ 0.560 ความคลาดเคลื่อนมาตรฐาน (Standard

Error) เท่ากับ 0.10553

17. ผลการวิเคราะห์ตัวแปรที่ได้รับเลือกเข้าสมการด้านพฤติกรรมการสอนของครู ในภาพรวมตัวพบว่า แปรด้านการบริหารวิชาการของผู้บริหารสถานศึกษา สังกัดสำนักงานเขตพื้นที่การศึกษาประถมศึกษากรุงเทพมหานคร เขตบางขุนเทียน ที่ได้รับเลือกเข้าสมการตามลำดับ คือ 1) การวัดผลและการประเมินผล (X_1) 2) การพัฒนากระบวนการเรียนการสอน (X_2) 3) การการจัดและพัฒนาแหล่งการเรียนรู้ (X_3) 4) การผลิตสื่อนวัตกรรม (X_4) โดยมีค่าสัมประสิทธิ์สหสัมพันธ์พหุคูณในการทำนายเท่ากับ $.271^a$ ค่าสัมประสิทธิ์การทำนาย (R_2) เท่ากับ 0.590 นั่นคือตัวแปรทั้ง 4 ตัว ร่วมกันทำนายผลพฤติกรรมการสอนของครู สังกัดสำนักงานเขตพื้นที่การศึกษาประถมศึกษากรุงเทพมหานครเขตบางขุนเทียน ในภาพรวม (Y_{tot}) ได้ร้อยละ 59.00 ค่าประสิทธิภาพการทำนายที่ปรับแล้ว (Adjusted R^2) เท่ากับ 0.560 มีความคลาดเคลื่อนมาตรฐานในการทำนาย (Standard Error) เท่ากับ 0.10553

การอภิปรายผล

จากการศึกษาการบริหารวิชาการของผู้บริหารสถานศึกษาที่ส่งผลต่อพฤติกรรมการสอนของครูในสถานศึกษา สังกัดสำนักงานเขตพื้นที่การศึกษาประถมศึกษากรุงเทพมหานคร เขตบางขุนเทียน พบว่า ผู้บริหารมีการบริหารงานวิชาการอยู่ในระดับมากที่สุด ทั้งนี้อาจเป็นเพราะทุกด้านมีความสำคัญต่อการปฏิบัติงานของผู้บริหารสถานศึกษาตลอดจนครูผู้สอน ทั้งนี้งานวิชาการเป็นงานสำคัญที่มีผลโดยตรงต่อคุณภาพของนักเรียน ซึ่งเป็นผลิตผลที่วัดความมีประสิทธิภาพทางด้านต่าง ๆ งานด้านวิชาการจึงจำเป็นต้องมีครูและบุคลากรที่เป็นกำลังสำคัญและมีความสำคัญมากที่สุด สถานศึกษายังต้องมีการวางแผนในการจัดกิจกรรมการเรียนการสอน เพื่อให้สอดคล้องกับบริบทของสถานศึกษาเพื่อนำไปพัฒนาการเรียนการสอนนักเรียนให้มีประสิทธิภาพและประสิทธิผลที่ดีซึ่งสอดคล้องกับงานวิจัยของดวงใจ

สุดใจ [4] ที่ได้ทำการศึกษา การวางแผนพัฒนาการบริหารงานวิชาการ โดยใช้การบริหารแบบมีส่วนร่วมของโรงเรียนเทศบาลชุมชนวิมลวิทยา เทศบาลเมืองตราด จังหวัดตราด พบว่า สภาพการบริหารงานวิชาการแบบมีส่วนร่วมของผู้เกี่ยวข้องกับโรงเรียน โดยรวมอยู่ในระดับมากที่สุด

ข้อเสนอแนะ

1. ข้อเสนอแนะในการนำผลการวิจัยไปใช้

1.1 การบริหารวิชาการของผู้บริหารสถานศึกษาที่ส่งผลต่อพฤติกรรมการสอนของครูในสังกัดสำนักงานเขตพื้นที่การศึกษาประถมศึกษากรุงเทพมหานคร เขตบางขุนเทียน พบว่า ด้านการพัฒนาหลักสูตรสถานศึกษา ควรส่งเสริมให้มีการพัฒนา ผู้มีส่วนเกี่ยวข้อง มีความรู้ความเข้าใจเกี่ยวกับการพัฒนาหลักสูตรให้มีความทันสมัยสอดคล้องกับการเปลี่ยนแปลง จัดอบรมพัฒนาให้เกิดความรู้ในทิศทางเดียวกัน ควรให้ความรู้และอบรมปฏิบัติการพัฒนาหลักสูตรให้ทันสมัย ควรมีการพัฒนาหลักสูตรร่วมกันระหว่างโรงเรียนที่มีบริบทคล้าย ๆ กัน

1.2 ด้านการพัฒนากระบวนการสอนควรจัดบุคลากรให้เพียงพอกับจำนวนของผู้เรียนครูควรได้รับการส่งเสริมให้พัฒนาตนเองที่ทันต่อการเปลี่ยนแปลง กิจกรรมการอบรมอาจปรับเป็นการอบรมด้วยตนเองโดยศึกษาจากแผ่นงาน หรือใช้การอบรมออนไลน์ จัดปฏิทินการอบรมประจำปีการศึกษาเพื่อวางแผนด้านเวลาล่วงหน้า จัดหาครูเพิ่มให้ตรงกับวิชาที่ขาด

1.3 การวัดผลประเมินผล เนื่องจากครูขาดทักษะเรื่องการวัดผลประเมินผลขาดความรู้และความเข้าใจในการวัดและประเมินผลการเทียบโอน มีข้อเสนอแนะคือ ควรจัดอบรมเพื่อให้ความรู้เพื่อเป็นแนวทางในการปฏิบัติจริง

1.4 การพัฒนาสื่อเทคโนโลยีและนวัตกรรมทางการศึกษาระดมทรัพยากรจากทุกส่วนที่เกี่ยวข้อง ควรใช้สื่อให้คุ้มค่าที่สุดจัดการอบรมการทำสื่อเพื่อแก้ปัญหาผู้เรียนและส่งเสริมการเรียนของผู้เรียน

1.5 การพัฒนาระบบการประกันคุณภาพภายในสถานศึกษา ให้มีการอบรมแก่ครูบรรจุใหม่ ประชุมชี้แจง ร่วมปฏิบัติกับครูพร้อมให้คำแนะนำ ควรมีปฏิทินในการปฏิบัติงานอย่างต่อเนื่อง

ดังนั้น ผู้บริหารสถานศึกษา รองผู้บริหารฝ่ายวิชาการ ครูผู้ปฏิบัติการสอนรวมทั้งผู้ที่เกี่ยวข้องกับการจัดการศึกษาในสังกัดสำนักงานเขตบางขุนเทียน ควรนำผลการวิจัยที่ได้ในครั้งนี้นำไปใช้เป็นข้อมูลพื้นฐานในการวางแผนที่จะพัฒนาการบริหารวิชาการในสถานศึกษา เนื่องจากการบริหารวิชาการถือว่าเป็นปัจจัยที่ส่งเสริมและสนับสนุนการปฏิบัติงานของบุคลากรในสถานศึกษาให้มีประสิทธิภาพเพิ่มมากขึ้น

2. ข้อเสนอแนะเพื่อการวิจัยครั้งต่อไป

2.1 ควรดำเนินการวิจัยเกี่ยวกับปัจจัยที่สัมพันธ์กับการบริหารงานวิชาการของผู้บริหารโรงเรียน ได้แก่ ประสิทธิภาพการบริหาร การได้รับการอบรมทางวิชาการ รูปแบบการจัดชั้นเรียน

2.2 ควรศึกษาการบริหารงานวิชาการที่ส่งผลต่อระดับผลสัมฤทธิ์ทางการเรียน

2.3 ควรศึกษาแนวโน้มการบริหารงานวิชาการภายใต้บริบทการเปลี่ยนแปลงก้าวสู่ประชาชนเศรษฐกิจอาเซียน

2.4 ควรมีหน่วยงานและผู้รับผิดชอบในการวิจัยในครั้งต่อไป

เอกสารอ้างอิง

- [1] ชาญณรงค์ พรุ่งโรจน์. (2559). การพัฒนาความคิดสร้างสรรค์ของนักศึกษาสาขาวิชาการศึกษาปฐมวัย โดยใช้แผนที่ทางความคิด. วิทยานิพนธ์หลักสูตรมนุษยศาสตร์และสังคมศาสตร์. วไลยอลงกรณ์ในพระบรมราชูปถัมภ์ จังหวัดปทุมธานี.
- [2] สรรเสริญ โปรงจันทิก. (2553). ความสัมพันธ์ระหว่างบทบาทการบริหารงานของผู้บริหาร กับประสิทธิผลของการบริหารงานวิชาการของสถานศึกษาในจังหวัดเพชรบุรี. วิทยานิพนธ์หลักสูตร

ครุศาสตรมหาบัณฑิต สาขาวิชาการบริหารการศึกษา มหาวิทยาลัยราชภัฏเพชรบุรี.

- [3] ปรียาพร วงศ์อนุตรโรจน์. (2553). การศึกษาความเกี่ยวกับสภาพการบริหารงานวิชาการของโรงเรียนในสังกัดเทศบาลเมืองพระประแดง จังหวัดสมุทรปราการ. วิทยานิพนธ์หลักสูตรครุศาสตรมหาบัณฑิต สาขาวิชาการบริหารการศึกษา จุฬาลงกรณ์มหาวิทยาลัย.
- [4] ดวงใจ สุดใจ. (2553). การศึกษาการบริหารจัดการระบบการดูแลช่วยเหลือนักเรียนในสถานศึกษาขั้นพื้นฐานตามความคิดเห็นของผู้บริหารและครู ในสถานศึกษา สังกัดสำนักงานเขตพื้นที่การศึกษาจันทบุรี เขต 1. วิทยานิพนธ์ สาขาการบริหาร การศึกษา มหาวิทยาลัยราชภัฏรำไพพรรณี

ความแข็งแกร่งของตราสินค้าคือความสำเร็จของการสร้างภาพลักษณ์องค์กร

Brand Strength Means the Success of Corporate Image Creation

ภัตสรกันต์ ทรัพย์มหาโชค^{1*}

Patsornkan Submarharchoke^{1*}

บทคัดย่อ

ธุรกิจที่ทันสมัยจำเป็นต้องสร้างภาพลักษณ์องค์กรจากตราสินค้า (ตราสินค้า) ที่แข็งแกร่งในทุกช่วงของการเติบโตและทุกช่วงของวงจรชีวิตผลิตภัณฑ์ ธุรกิจต้องการการสร้างภาพลักษณ์ด้วยตราสินค้าที่แข็งแกร่งอย่างต่อเนื่อง เพราะภาพลักษณ์ของทุกองค์กรเกิดจากอัตลักษณ์องค์กร ซึ่งมีผลต่อการรับรู้ของผู้บริโภค ก่อนอื่นผู้ประกอบการและผู้จัดการฝ่ายการตลาดจำเป็นต้องเข้าใจอัตลักษณ์ขององค์กรและสื่อสารไปยังผู้บริโภคเป้าหมายโดยสื่อที่เหมาะสม เนื่องจาก “อัตลักษณ์ที่ถูกต้อง ส่งด้วยวิธีที่เหมาะสม ที่เข้าถึงเป้าหมายได้” จะนำไปสู่ความสำเร็จของการสร้างภาพลักษณ์องค์กรและเป้าหมายของธุรกิจ คือการตัดสินใจซื้อเพราะพลังของการสื่อสารตราสินค้าที่เกิดจากความแข็งแกร่งของตราสินค้าสามารถสื่ออัตลักษณ์องค์กรที่ผู้บริโภครับรู้และไว้วางใจ เนื่องจากการรับรู้ในภาพลักษณ์ขององค์กรเกิดขึ้นก่อนความประทับใจจากการใช้สินค้าและบริการ ดังนั้นภาพลักษณ์เชิงบวกของทุกองค์กรจึงต้องอาศัยมีการวางแผนการสื่อสาร การดำเนินการ และกิจกรรมทางการตลาดให้สอดคล้องกับกระบวนการรับรู้ของผู้บริโภค หากการรับรู้ประสานเข้ากับประสบการณ์การบริโภคจะทำให้เกิดความประทับใจและความภักดีต่อตราสินค้า ในที่สุดผู้บริโภคจะถ่ายทอดภาพลักษณ์เชิงบวกนั้นต่อญาติพี่น้อง เพื่อนและคนใกล้ชิด เมื่อไรก็ตามที่องค์กรธุรกิจตระหนักถึงการตระหนักไว้ในตราสินค้าและการสร้างภาพลักษณ์เชิงบวกได้ การบริหารภาพลักษณ์ด้วยความเข้าใจในการสร้างความแข็งแกร่งของตราสินค้าในความหมายรวมของ “คุณค่าของตราสินค้า” ก็สำคัญมากพอ ๆ กับความพยายามที่จะให้ผู้บริโภคได้มีประสบการณ์ตรงกับคุณค่าของตัวผลิตภัณฑ์

คำสำคัญ : การสื่อสาร อัตลักษณ์ขององค์กร ภาพลักษณ์องค์กร การสื่อสารตราสินค้า

Abstract

Modern business need the corporate image creation from brand strength in every stages of both business growth and in every product life cycles with having the continuously creation of strong brand image. Due to every corporate image is the result of corporate identity effecting to consumers' perception. First of all, the entrepreneur and marketing manager need understanding of corporate identity and the communication via any media properly. Because of “right identity via the right access toward the right targets” would lead to the success of corporate image creation and its business goal. That is purchasing decision due to the power of brand contacts from strong brand and its identity that consumers perceive and trust. Because of the perception on corporate image usually emerge before impression from utilization of product, therefore all positive corporate image has to rely on the marketing communications, actions, and activities according with the consumers' perception process. If their positive images

^{1*} อาจารย์ประจำหลักสูตรบริหารธุรกิจมหาบัณฑิต วิทยาลัยเทคโนโลยีสยาม แขวงท่าพระ เขตบางกอกใหญ่ กรุงเทพมหานคร 10600

perception combines with the consuming experience leading to brand impression and loyalty, the consumer will communicate such positive images by mouth of words to their relatives, friends, and close-up associates. Whenever the corporate realizes on brand perception and positive corporate image creation, image management with understanding of brand strength in the meaning of “Brand Equity” will important as much as the effort to stimulus consumers’ experience to the product directly.

Keywords : communication, corporate identity, corporate image, brand contact

บทนำ

ตลอดศตวรรษที่ผ่านมา ความทันสมัยจาก ความก้าวหน้าด้านเทคโนโลยีและผลจากการทดลอง ทางวิทยาศาสตร์มากมาย ทำให้ทุกธุรกิจเผชิญกับการเปลี่ยนแปลงที่รวดเร็ว จึงมีความต้องการและความคาดหวัง ต่อสินค้าและบริการที่เปลี่ยนไปอย่างรวดเร็วเช่นกัน เมื่อเทคโนโลยีการสื่อสารและพาณิชย์อิเล็กทรอนิกส์ (E-Commerce) ผู้บริโภคมีความรู้เกี่ยวกับสินค้าหรือ บริการมากขึ้น รวมไปถึงการตอบสนองต่อราคาอย่าง มาก เนื่องจากการดำเนินชีวิตที่ทันสมัยมีเวลาน้อยลง ผู้บริโภคจึงต้องการความสะดวกสบายมากขึ้น ต้องการ สินค้าหรือบริการที่มีคุณภาพดีขึ้น ต้องการสินค้าหรือ บริการที่ตรงใจมากขึ้น และต้องการให้สินค้าและบริการ มีราคาที่ถูกลงด้วย ดังนั้น ธุรกิจจำเป็นต้องมีการปรับตัว ให้ทันต่อการเปลี่ยนแปลงของพฤติกรรมของกลุ่มลูกค้า เป้าหมาย กลยุทธ์การตลาดที่เคยใช้และประสบความสำเร็จในอดีตหรือปัจจุบันอาจไม่สามารถใช้ได้ผลดีอีกต่อไปในอนาคต ผู้บริหารและนักการตลาดจำเป็นต้อง ค้นหากลยุทธ์ใหม่ๆ ที่สามารถตอบสนองความต้องการ ของลูกค้าและสร้างความแตกต่างที่เหนือกว่าคู่แข่ง

การสร้างตราสินค้า (Branding)

การสร้างตราสินค้าให้แข็งแกร่งตามแนวคิดของ Kevin Keller อธิบายถึงแบบจำลองการสร้างตราสินค้า ให้แข็งแกร่งโดยใช้ลูกค้าเป็นเกณฑ์ (Customer-Based Brand Equity: CBBE) ไว้ว่า 4 ขั้นตอนที่สัมพันธ์กัน ขั้นแรกคือ การระบุเอกลักษณ์ของตราสินค้า (Identity) ที่ ต้องการตอบสนองความต้องการกลุ่มผู้บริโภคเป้าหมาย

เพื่อสร้างให้เกิดความโดดเด่นของตราสินค้า (Brand Salience) และสร้างความสัมพันธ์ที่พิเศษของตราสินค้า ให้เกิดในใจลูกค้า โดยอาจใช้เอกลักษณ์ของตราสินค้า เพื่อให้ลูกค้าเกิดการตระหนักรู้ (Brand Awareness) หรือ เพื่อให้ผู้บริโภคเข้าใจกลุ่มผลิตภัณฑ์และความต้องการ ต่าง ๆ ขั้นที่สอง คือ การให้ความหมายของตราสินค้า (Meaning) ที่จะมอบให้ผู้บริโภค โดยการใช้กลยุทธ์ ที่ชัดเจน ตราสินค้าที่แข็งแกร่งต้องมีความหมายดี เพื่อให้ลูกค้าเกิดความผูกพัน เกิดความชอบและเชื่อมั่น ซึ่งนำไปสู่การตอบสนองต่อตราสินค้าได้โดยง่าย เช่น ความคงทน ความเชื่อมั่นในผลิตภัณฑ์ ประสิทธิภาพ ของการใช้งาน บริการการออกแบบ และราคา เป็นต้น และด้านอารมณ์ความรู้สึกคือการสร้างภาพลักษณ์ที่ดี ของตราสินค้า เช่น ความเก่าแก่ยาวนานของตราสินค้า สถานการณ์การใช้บุคลิกภาพของตราสินค้าคุณค่าและ ประสบการณ์ของตราสินค้าที่มอบให้ผู้บริโภค เป็นต้น ขั้นที่สามคือ การตอบสนองของผู้บริโภค (Response) หมายถึง การกระตุ้นการตอบสนองที่เหมาะสมของ ลูกค้า โดยใช้เอกลักษณ์และความหมายของตราสินค้าที่ สร้างขึ้นในขั้นตอนแรก เพื่อให้ลูกค้าเกิดการตอบสนอง ตามต้องการ ซึ่งสามารถประเมินการตอบสนองของ ลูกค้าได้จากหลัก ด้านเหตุผล คือ วิจรณญาณหรือความ คิดเห็นของลูกค้า (Judgments) เช่น คุณภาพของตราสินค้า ความน่าเชื่อถือ การพิจารณาของลูกค้าว่าจะซื้อหรือใช้ ตราสินค้าหรือไม่ และความเหนือกว่าตราสินค้าอื่น ๆ นอกจากนี้การตอบสนองของลูกค้ายังสามารถประเมิน ได้จากความรู้สึกของลูกค้าต่อตราสินค้านั้น (Feelings) เช่น เป็นตราสินค้าที่อบอุ่น สนุกสนาน น่าตื่นเต้น

ปลอดภัย สังคมยอมรับ และเคารพต่อตนเอง เป็นต้น ซึ่งขั้นตอนการตอบสนองของผู้บริโภค มีวัตถุประสงค์เพื่อให้เกิดปฏิกริยาด้านบวกต่อตราสินค้า และจะนำไปสู่ขั้นสุดท้าย คือ การสร้างความสัมพันธ์ที่ดีของตราสินค้าและลูกค้า (Relationships) ซึ่งเป็นผลสะท้อนจากการสร้างตราสินค้า (Resonance) ตั้งแต่ลำดับขั้นแรก นำไปสู่ความภักดีอย่างลึกซึ้ง มีการซื้อซ้ำอย่างต่อเนื่องและเกิดพฤติกรรมการบอกต่อในที่สุด [1]

ตามที่กล่าวมาข้างต้น จะเห็นได้ว่าการสร้างแบรนด์เป็นความสัมพันธ์ระหว่างผู้ประกอบการและลูกค้าในเชิงความรู้สึก แม้ว่าคุณภาพและความน่าเชื่อถืออื่นๆ จะเป็นเหตุผลแต่ก็ผสมกับความรูสึกอยู่ไม่น้อยไม่ว่าจะเป็นเรื่องของกรยอมรับในตราสินค้า ความจริงใจที่สื่อไปถึงลูกค้าด้วยความห่วงใยและรับผิดชอบต่อความพึงพอใจ เป็นต้น ล้วนมีที่มาจากชื่อตรา ส่วนอัตลักษณ์ขององค์กรจะโยงกับคุณภาพที่ทำให้ผู้บริโภคจำชื่อตราได้แม่นยำ

คุณค่าของตราสินค้า (Brand Equity)

การวัดคุณค่าตราสินค้าในความรู้สึกของผู้บริโภค สามารถวัดได้จากการตระหนักรู้เกี่ยวกับตราสินค้า (Brand Awareness) และการวัดภาพลักษณ์ของตราสินค้า (Brand Image) จะแบ่งออกเป็นการวัดลักษณะของการเชื่อมโยงของตราสินค้า เช่น การวัดถึงความชื่นชอบ ความแข็งแกร่ง และความโดดเด่นของการเชื่อมโยงที่กลุ่มตัวอย่างมีต่อตราสินค้า โดยส่วนใหญ่จะใช้วิธีวิจัยเชิงคุณภาพในการวัด [1] ซึ่งให้เห็นว่า การรับรู้และความรู้สึกนึกคิดเกี่ยวกับตราสินค้าคือหัวใจของการสร้างภาพลักษณ์องค์กรและตราสินค้า

ดังนั้น การสร้างตราสินค้าจึงเป็นการสร้างเอกลักษณ์และคุณลักษณะที่บ่งบอกความเป็นตัวตนของตราสินค้าจากองค์ประกอบพื้นฐานของสินค้า ได้แก่ คุณสมบัติของสินค้า ประโยชน์ของสินค้า คุณค่า และ บุคลิกภาพ โดยมีขั้นตอนการสร้างตราสินค้าให้แข็งแกร่ง 4 ขั้นตอน ได้แก่ การระบุเอกลักษณ์ของตราสินค้า การให้ความหมายของตราสินค้า การตอบ

สนองของผู้บริโภค และการสร้างความสัมพันธ์อันดีระหว่างตราสินค้าและลูกค้า ทั้ง 4 ขั้นตอนต้องคำนึงถึงความเชื่อมโยงกันอย่างมีพลัง จึงจะเกิดผลลัพธ์ด้านคุณค่าของตราสินค้าที่นำไปสู่การสร้างภาพลักษณ์เชิงบวกขององค์กร ซึ่งทั้งสองส่วนสนับสนุนกันอย่างแยกแยะไม่ออก

การมีภาพลักษณ์ของตราสินค้าหรือบริการ (Brand Image) ที่แข็งแกร่งยังคงช่วยเสริมสร้างให้เกิดความได้เปรียบในการแข่งขันในปัจจุบันได้ [2] ถ้าภาพลักษณ์ของตราสินค้าที่แข็งแกร่งดังกล่าวได้รับการดูแลและบริหารการสื่อสารการตลาดเป็นอย่างดี จะสามารถช่วยให้ธุรกิจเติบโตและมีชื่อเสียงที่ยั่งยืน การวางตำแหน่งของตราสินค้าหรือบริการสามารถเลือกวางได้หลายวิธีขึ้นกับกลุ่มลูกค้า ทั้งนี้การเลือกใช้การรวมกลยุทธ์ต่างๆ เข้าด้วยกันให้เหมาะสมกับความต้องการของลูกค้า จะสร้างให้เกิดกลยุทธ์ที่แข็งแกร่งได้

ในการใช้กลยุทธ์ใดก็ตาม จุดสำคัญในการวางตำแหน่งนั้นต้องยึดให้ได้ทั้งหัวใจและจิตใจของลูกค้า โดยดึงจุดทั้งด้านอารมณ์และเหตุผล ดังนั้นการสร้างตราสินค้าจึงเป็นศิลปะทางการตลาด ซึ่งไม่ได้หมายถึงการตั้งชื่อตราสินค้าเท่านั้น แต่ยังหมายรวมถึงการสื่อความหมายไปยังลูกค้ากลุ่มเป้าหมาย ซึ่งจะมีความเกี่ยวข้องกับการทำงานและความคาดหวัง เกี่ยวข้องกับการสร้างความพึงพอใจต่อตราสินค้าด้วย อย่างที่ Philip Kotler อธิบายไว้ในการบริหารการตลาดว่าการจัดการผลิตภัณฑ์ต้องคำนึงถึงการสร้างตราสินค้าที่ดีคือศิลปะขั้นแรกในการสื่อสารการตลาด [2]

ภาพลักษณ์องค์กร (Corporate Image)

ภาพลักษณ์เกิดจากความเชื่อ ความคิดและความประทับใจที่บุคคลมีต่อสิ่งใดสิ่งหนึ่ง ซึ่งทัศนคติและการกระทำใด ๆ ที่คนเรามีต่อสิ่งนั้นมีความสัมพันธ์กับภาพลักษณ์ของสิ่งนั้นอย่างมาก [2] ในภาพกว้างและเจาะจงไปที่ภาพลักษณ์ของบริษัทหรือภาพลักษณ์ขององค์กร (Corporate Image) คือภาพขององค์กรใดองค์กรหนึ่ง ซึ่งรวมทุกสิ่งทุกอย่างเกี่ยวกับองค์กรที่

ประชาชนรู้จัก เข้าใจ และได้มีประสบการณ์ ในการสร้างภาพลักษณ์ขององค์กรนั้น ส่วนหนึ่งกระทำโดยอาศัยการนำเสนออัตลักษณ์ขององค์กร (Corporate Identity) ซึ่งปรากฏแก่สายตาคนทั่วไปได้ง่าย เช่น สัญลักษณ์ เครื่องแบบ เป็นต้น [3]

คนทั่ว ๆ ไป มักเข้าใจว่า ภาพลักษณ์คือ บางสิ่งบางอย่างที่เป็นมายาหรือภาพลวงตา (Illusions) แต่ในความเป็นจริง ภาพลักษณ์ไม่ได้เป็นภาพลวงตามอย่างที่หลายคนคิดและเข้าใจ ภาพลักษณ์คือภาพที่เกิดขึ้นในใจ (Mental Picture) ของคนเราอาจเป็นภาพที่มีต่อสิ่งมีชีวิตหรือไม่มีชีวิตก็ได้ ตรายใดที่องค์กรมีภารกิจในการตอบสนองความต้องการของลูกค้าให้เกิดความพึงพอใจให้ได้มากกว่าคู่แข่ง รวมทั้งการส่งเสริมให้ลูกค้าและสังคมมีความเป็นอยู่ที่ดีขึ้น ในขณะที่เดียวกันองค์กรยังคงได้รับผลกำไรในระยะยาว [4] ภาพลักษณ์เชิงบวกจึงเป็นการสร้างความพึงพอใจทั้งต่อบุคคล หรือต่อองค์กร ภาพลักษณ์อาจจะเป็นภาพที่อธิบายถึงบุคคลองค์กร สถานที่ หรือสิ่งใดสิ่งหนึ่งที่สร้างขึ้นและปรากฏเป็นภาพในความรู้สึกนึกคิดของบุคคลหรือกลุ่มคนที่องค์กรคาดหวังให้เป็นอย่างนั้น

สิ่งสำคัญคือ องค์กรต่าง ๆ ที่ต้องการภาพลักษณ์ที่ดีในสายตาหรือมุมมองของสาธารณชนต้องคำนึงถึงเอกลักษณ์ของตนเองผ่านการสื่อสารและการกระทำกิจกรรมใด ๆ ให้เกิดภาพลักษณ์ที่ดีให้ได้ องค์กรต้องสำรวจเอกลักษณ์ของตนเองว่าตรงกับภาพลักษณ์ที่องค์กรต้องการหรือไม่ แต่ภาพลักษณ์ที่ดีและสอดคล้องกับอัตลักษณ์องค์กรที่กำหนดขึ้น เป็นเพียงการสร้างภาพลักษณ์ด้วยองค์กรเอง สิ่งสำคัญไปกว่านั้นคือภาพลักษณ์ที่เกิดจากความประทับใจ ความเชื่อ และความศรัทธา ซึ่งเกิดมาจากประสบการณ์ที่ผู้บริโภครับรู้จากประโยชน์และคุณค่าของผลิตภัณฑ์โดยตรง

องค์กรหรือธุรกิจใช้ยุทธวิธีทางการตลาด (Marketing Tactics) ที่หลากหลายในการสื่อสารตราสินค้า และสร้างการรับรู้เกี่ยวกับองค์กรในสายตาของพนักงานตลาดและผู้บริโภคเป้าหมาย ซึ่งสอดคล้องกับเอกลักษณ์ขององค์กร (Corporate Identity) โดยองค์กรใช้แนวคิด

เกี่ยวกับเอกลักษณ์ขององค์กรและภาพลักษณ์ขององค์กรเป็นสิ่งพิสูจน์ความเชื่อมั่นและความไว้วางใจในตราสินค้า [5] เนื่องจากภาพลักษณ์องค์กรคือภาพลักษณ์ตราสินค้า (Brand Image) จากสื่อที่แสดง “ตราสินค้า” “ชื่อ” หรือ “สัญลักษณ์” (Brand or Logo) เช่น การรับรู้และเข้าใจเกี่ยวกับตราของธนาคารเพื่อการเกษตรและสหกรณ์การเกษตร เป็นรูปวงกลม ระหว่างขอบวงนอกและขอบวงในมีชื่อ “ธนาคารเพื่อการเกษตรและสหกรณ์การเกษตร” มีอักษรย่อชื่อของธนาคาร “ธ.ก.ส.” ภายในขอบวงในมีรูปถุงเงินและรวงข้าว ซึ่งหมายถึง การให้เงินกู้เพื่อการผลิตทางเกษตรและการออมเงิน หรือการโฆษณาบ้านของแสนสิริ โดยเน้นข้อความเรื่องความไว้วางใจ “เราไม่ได้ขายบ้าน แต่เราขายความไว้วางใจ”

ส่วนความเชื่อมั่นและความไว้วางใจต่อองค์กรและผลิตภัณฑ์ ต้องให้ความสำคัญกับเรื่องของความคิดริเริ่มหรือนวัตกรรม คุณภาพของผลิตภัณฑ์ การสร้างความสัมพันธ์ที่ดีกับลูกค้า รวมไปถึงความรับผิดชอบต่อสังคมและสิ่งแวดล้อมอีกด้วย [1]

ดังนั้นภาพลักษณ์องค์กรในความรู้สึกนึกคิดที่เกิดจากการรับรู้ของผู้บริโภคจึงกลายเป็นค่านิยมและทัศนคติต่อองค์กร ในขณะที่เดียวกัน ยังมี “ภาพลักษณ์ซ้อน” (Multiple Image) ซึ่งเป็นภาพลักษณ์ที่แตกต่างกันไปตามภาวะเศรษฐกิจ สังคม การศึกษา ความรู้และประสบการณ์ ทำให้ผู้บริโภครับรู้ถึงภาพลักษณ์ได้ทั้งเชิงบวกและลบได้เช่นกัน หรือความรู้สึกนึกคิดต่อเรื่องหนึ่งใด ในขณะที่เดียวกันก็ความรู้สึกนึกคิดไม่ดีกับเรื่องอื่น ก็เป็นเรื่องที่เกิดขึ้นเสมอในความเป็นจริง เช่น ภาพลักษณ์ของบริษัทที่ผลิตเบียร์หรือสุราที่ทำกิจกรรมเพื่อสังคมหรือช่วยเหลือผู้ประสบภัยอยู่เสมอ ผู้บริโภคจะมีภาพลักษณ์ซ้อนทั้งดีและไม่ดีในขณะเดียวกัน นอกจากนั้นยังมีภาพลักษณ์ปัจจุบัน (Current Image) ที่เป็นความจริงที่เกิดขึ้นโดยธรรมชาติหรือโดยเจตนาขององค์กร ภาพลักษณ์กระจกเงา (Mirror Image) ในมุมมองขององค์กร (ผู้ผลิต/ผู้ขาย) กับมุมมองของผู้บริโภค (ผู้ซื้อ) อาจแตกต่างกัน ภาพลักษณ์ที่พึงปรารถนา (Wish Image)

ขององค์กร ภาพลักษณ์ที่เหมาะสม (Optimum Image) ซึ่งเป็นภาพลักษณ์องค์กรหรือภาพลักษณ์ของตราสินค้าที่องค์กรต้องการ แต่ภาพลักษณ์ที่พึงปรารถนาอาจแตกต่างจากภาพลักษณ์ที่เหมาะสม ในขณะที่ภาพลักษณ์ที่เหมาะสมควรสอดคล้องกับสภาพความเป็นจริง แต่อาจจะมียังยัยมากมายมีผลต่อภาพลักษณ์ที่พึงปรารถนาที่สูงเกินความเป็นจริง ภาพลักษณ์ที่องค์กรต้องคำนึงถึงอีก 2 ลักษณะ คือ ภาพลักษณ์ที่ถูกต้องและไม่ถูกต้อง (Correct and Incorrect Image) ซึ่งได้รับอิทธิพลจากเหตุการณ์หรือสถานการณ์ปัจจุบัน ตรงกับภาพลักษณ์ซ่อนและภาพลักษณ์ที่พึงปรารถนา ลักษณะสุดท้ายคือ ภาพลักษณ์ของสินค้าหรือบริการ (Product or Service Image) ซึ่งเชื่อมโยงกับภาพลักษณ์องค์กร เช่น ภาพลักษณ์ของสินค้าประหยัดพลังงานหรือผักผลไม้ปลอดสารพิษ เป็นต้น ในมิติของภาพลักษณ์ด้านการบริการสำหรับธุรกิจบริการมักเกิดจากอิทธิพลของความประทับใจในบริการของพนักงาน เช่น การบริการทางการแพทย์ของโรงพยาบาล ซึ่งมีผลต่อความประทับใจและภาพลักษณ์ขององค์กรที่ผู้รับบริการรู้สึกประทับใจมากที่สุดและนำไปแนะนำต่อ [6]

อาจกล่าวได้ว่าการสร้างความแข็งแกร่งของตราสินค้า นอกจากจะมุ่งไปที่อัตลักษณ์ที่โดดเด่นขององค์กรแล้ว (อาจจะเป็นประวัติความเป็นมา การสืบทอดสูตรโบราณ การมุ่งวิสัยทัศน์มาตรฐานโลก ส่งออกมาก เป็นต้น) เข้าของกิจการและผู้จัดการฝ่ายการตลาดต้องพิจารณาถึงบุคลิกภาพของตราสินค้า (Brand Personality) ด้วย เพราะเป็นการสื่อถึงลักษณะทางกายภาพที่เด่นชัดของสินค้า การสร้างบุคลิกภาพต้องอาศัยคำพูด รูปภาพ อารมณ์ น้ำเสียง และลีลาจะต้องสอดคล้องและกลมกลืนกันเพื่อให้กลุ่มเป้าหมายเกิดความมั่นใจและคาดหวังว่าจะได้อะไรจากสินค้า ทุกครั้งที่วางแผนการตลาดนั้นในเรื่องของบุคลิกภาพว่าเป็นสินค้าที่เปรี้ยวหรือหวาน ทันสมัยหรือคลาสสิก เรียบง่ายหรือหรูหรา บุคลิกภาพเหล่านี้ต้องชัดเจน เพราะคำว่าบุคลิกหมายถึงลักษณะเฉพาะตัวที่แน่นอนถาวรจนทำให้คนอื่นที่รู้จักเรานั้น คาดคะเนหรือทำนายสิ่ง

ที่เขาจะได้รับจากผลิตภัณฑ์ สินค้าควรมีบุคลิกที่ชัดเจน เพราะทำให้คนซื้อสามารถคาดคะเนว่าเมื่อซื้อสินค้ามาแล้วได้อะไร การที่สินค้ามีบุคลิกภาพที่ชัดเจน จะทำให้ผู้บริโภคเกิดความมั่นใจในการซื้อเพราะจะคาดได้ว่าจะได้อะไรจากการซื้อสินค้า

การสร้างภาพลักษณ์ตราสินค้า

ขั้นตอนสำคัญในการสร้างภาพลักษณ์ตราสินค้าคือการกำหนดเป้าหมายที่ต้องการที่เรียกว่าภารกิจ หรือ Mission Statement มี 3 ส่วนสำคัญคือ ธุรกิจทำอะไร มีใครที่เกี่ยวข้องกับเป้าหมายบ้าง และสิ่งใดสามารถสร้างเอกลักษณ์แก่ธุรกิจได้

ภาพลักษณ์ตราสินค้า (Brand Image) มักจะเป็นภาพลักษณ์เชิงบวกที่ถูกสร้างขึ้น โดยโปรแกรมของนักการตลาดที่พยายามเชื่อมโยงความแข็งแกร่ง ความชื่นชอบ และความมีเอกลักษณ์ที่เกี่ยวข้องกับตราสินค้าให้อยู่ในความทรงจำของผู้บริโภค นอกเหนือจากแหล่งของข้อมูลที่ถูกควบคุมโดยนักการตลาดเองแล้ว ความเกี่ยวข้องกับตราสินค้า (Brand Association) อาจถูกสร้างขึ้นได้อีกหลายวิธีด้วยกัน เช่น จากประสบการณ์ตรงของผู้บริโภค จากข้อมูลของตราสินค้าที่ถูกสื่อสารจากองค์กรหรือหน่วยงานอื่นที่เกี่ยวข้อง จากการพูดปากต่อปาก (Word of Mouth) และการอ้างอิงจากตัวของตราสินค้าเอง เช่น ชื่อสินค้าหรือ โลโก้ รวมทั้งจากการกำหนดตัวตนของตราสินค้าผ่านบริษัท ประเทศ ช่องทางการจัดจำหน่ายหรือบุคคล สถานที่และกิจกรรมบางอย่าง โดยเฉพาะ ซึ่งภาพลักษณ์ของตราสินค้าจะสมบูรณ์ได้ด้วยองค์ประกอบสำคัญ [1] ดังนี้

1. ความแข็งแกร่งที่เกี่ยวข้องกับตราสินค้า (Strength of Brand Associations)

การทำให้อ่อนไหวว่าความเกี่ยวข้องถูกเชื่อมโยงอย่างพอเหมาะพอดีระหว่างความแข็งแกร่งของตราสินค้า แผนการตลาดและปัจจัยอื่น ๆ ที่จะส่งผลกระทบต่อประสบการณ์ของผู้บริโภคที่มีต่อตราสินค้า

ความแข็งแกร่งเกิดจากจำนวนหรือปริมาณรวมทั้งคุณภาพของกระบวนการการได้มาซึ่งข้อมูล

ข่าวสารที่ได้รับ ผู้บริโภคจะคิดเชื่อมโยงข้อมูลสินค้ากับความรู้อื่นที่เกี่ยวข้องตราสินค้าที่มีอยู่ ความแข็งแกร่งที่เกี่ยวข้องกับตราสินค้าก็จะตามมา ปัจจัย 2 ประการที่เอื้ออำนวยให้เกิดความเกี่ยวข้องที่แข็งแกร่งของข้อมูลคือ ความเกี่ยวข้องส่วนตัวของข้อมูลและการถูกนำเสนอข้อมูลอย่างต่อเนื่องตลอดเวลา

ตามที่ได้กล่าวมาแล้วข้างต้น ความเชื่อของผู้บริโภคเกี่ยวกับคุณลักษณะและคุณประโยชน์ของตราสินค้า อาจก่อตัวขึ้นได้หลายวิธี คุณลักษณะของตราสินค้า (Brand Attributes) เป็นลักษณะที่สามารถอธิบายได้ถึงบุคลิกลักษณะของสินค้าหรือบริการ ส่วนคุณประโยชน์ของตราสินค้า (Brand Benefit) คือคุณค่าหรือความหมายที่เป็นส่วนตัวที่ผู้บริโภคผูกคัมน์เอาไว้กับคุณลักษณะของสินค้าหรือบริการ โดยทั่วไป แหล่งของข้อมูลข่าวสารที่ถูกสร้างขึ้นจากคุณลักษณะและคุณประโยชน์ของตราสินค้าที่แข็งแกร่งก็คือ ประสบการณ์ตรงของผู้บริโภค ข้อมูลในลักษณะนี้มีอิทธิพลต่อการตัดสินใจซื้อ

2. ความชื่นชอบที่เกี่ยวข้องกับตราสินค้า (Favorability of Brand Associations)

โดยทั่วไปแล้ว นักการตลาดเชื่อว่าความชื่นชอบที่เกี่ยวข้องกับตราสินค้าถูกสร้างขึ้นจากการทำให้ผู้บริโภคเชื่อมั่นว่าการสร้างตราสินค้าที่อาศัยคุณลักษณะและคุณประโยชน์ของตราสินค้า จะสามารถทำให้ผู้บริโภคพอใจและตอบสนองความต้องการของผู้บริโภคได้ ความชื่นชอบที่เกี่ยวข้องกับตราสินค้าจึงเป็นความปรารถนาของผู้บริโภคและมีอยู่จริงในสินค้าเช่นตราสินค้าที่ผู้บริโภครับรู้และรู้สึกได้ถึงความสะดวกสบายสูง (Highly Convenient) น่าเชื่อถือ (Reliable) และมีประสิทธิภาพ (Efficiency) เป็นต้น ความชื่นชอบนี้จึงเป็นส่วนของความปรารถนาของผู้บริโภค ผู้บริหารหรือนักการตลาดต้องเข้าใจว่าความเกี่ยวข้องด้านภาพลักษณ์มีความสำคัญอย่างไรต่อทัศนคติเกี่ยวกับตราสินค้าและต่อการตัดสินใจของผู้บริโภค

3. เอกลักษณะ ที่เกี่ยวข้องกับตราสินค้า (Uniqueness of Brand Associations)

หัวใจสำคัญของ การกำหนดตำแหน่งตราสินค้า คือ ความได้เปรียบจากการแข่งขันที่เหนือกว่าด้วยข้อเสนอการขายสินค้าที่เป็นเอกลักษณ์ ซึ่งเป็นเหตุผลของการตัดสินใจซื้อ ความแตกต่างเหล่านี้อาจจะถูกสื่อสารโดยการสร้างความแตกต่างโดยตรงกับคู่แข่ง ส่วนมิติความแข็งแกร่งและความชื่นชอบที่เกี่ยวข้องกับตราสินค้าก็คือ การสร้างเอกลักษณ์ที่ทำให้ตราสินค้าแตกต่างจากตราสินค้าอื่น เป็นสิ่งสำคัญอย่างยิ่งของความสำเร็จในการสร้างตราสินค้า แต่ถ้าหากว่าตราสินค้านั้นมีคู่แข่ง แสดงว่าตราสินค้านั้นได้มีการแบ่งปันความเกี่ยวข้องบางอย่างเกี่ยวกับตราสินค้าของตนให้กับตราสินค้าอื่น ไปบ้างแล้ว บางครั้งตราสินค้าอาจจะไม่ได้มีการแข่งขันกับสินค้าประเภทเดียวกัน แต่ว่าอาจมีการแข่งขันกับสินค้าที่อาจมีความสัมพันธ์กับตราสินค้าขององค์กรอยู่บ้าง

การสื่อสารภาพลักษณ์องค์กร (Corporate Image Communications)

การสื่อสาร (Communication) คือกระบวนการแลกเปลี่ยนข้อมูลข่าวสารระหว่างบุคคลต่อบุคคลหรือบุคคลต่อกลุ่ม โดยใช้สัญลักษณ์ สัญญาณหรือพฤติกรรมที่เข้าใจกัน การสื่อสารเป็นปัจจัยที่สำคัญนอกเหนือจากปัจจัยสี่ของมนุษย์ เนื่องจากมนุษย์ต้องใช้เครื่องมือเพื่อให้บรรลุวัตถุประสงค์ในการดำเนินกิจกรรมใด ๆ ของตนและเพื่ออยู่ร่วมกับบุคคลอื่นภายในสังคม การสื่อสารเป็นพื้นฐานของการติดต่อ สื่อสารของกระบวนการสังคมยิ่งสังคมมีความซับซ้อนหรือมีจำนวนคนเพิ่มมากขึ้น การสื่อสารยังมีความสำคัญเพิ่มมากขึ้นเท่านั้น [7]

จะเห็นได้ว่าสิ่งที่ต้องมาพร้อมกับการสื่อสารคือ ข้อมูลข่าวสาร นอกจากจะรับรู้เพื่อเพิ่มความรู้ความเข้าใจแล้ว ประทศการตัดสินใจ แต่ข่าวสารที่มีอยู่มากมายไม่สามารถส่งมาถึงผู้บริโภคได้ทั้งหมดเพราะฉะนั้นผู้บริโภคจะเลือกรับรู้เพียงสิ่งที่คิดว่ามีประโยชน์ต่อตนเอง ดังนั้นข่าวสารที่ผู้บริโภคได้รับรู้ผ่านช่องทางต่าง ๆ จะถูกคัดเลือกตลอดเวลา ซึ่งข่าวที่น่าสนใจมีประโยชน์และเหมาะสมตามความนึกคิดของผู้รับสาร กระบวนการเลือกรับข่าวสารหรือเปิดรับ

ข่าวสารเปรียบเสมือนเครื่องกรองข่าวสารในการรับรู้ของมนุษย์ ซึ่งประกอบด้วยกรกลั่นกรอง 4 ขั้นตอน [8] คือ

1) การเลือกเปิดรับ (Selective Exposure) เป็นขั้นแรกในการเลือกช่องทางการสื่อสาร

2) การเลือกให้ความสนใจ (Selective Attention) ผู้เปิดรับข่าวสารมีแนวโน้มที่จะเลือกสนใจข่าวจากแหล่งใดแหล่งหนึ่ง โดยมักเลือกตามความเห็นความสนใจของตนเพื่อสนับสนุนทัศนคติเดิมที่มีอยู่และหลีกเลี่ยงสิ่งที่ไม่ตรงกับความรู้ความเข้าใจหรือทัศนคติเดิม

3) การเลือกรับรู้และตีความหมาย (Selective Perception and Interpretation) คนเรามักเลือกรับรู้และตีความข้อมูลข่าวสารแตกต่างกันไป ตามความสนใจ ทัศนคติ ประสบการณ์ ความเชื่อ ความต้องการ ความคาดหวัง แรงจูงใจ สภาวะทางร่างกาย หรือสภาวะทางอารมณ์และจิตใจ

4) การเลือกจดจำ (Selective Retention) บุคคลจะเลือกจดจำข่าวสารในส่วนที่ตรงกับความสนใจ ความต้องการ หรือทัศนคติของตนเอง

ผู้รับข้อมูลข่าวสารจะเลือกรับและจดจำข้อมูลข่าวสารได้เพียงใดขึ้นอยู่กับลักษณะทางประชากรศาสตร์ (เพศ อายุ การศึกษา อาชีพ รายได้ และภูมิฐานะ) ซึ่งเชื่อมโยงกับฐานะทางเศรษฐกิจ การเมือง และวัฒนธรรม และสภาพสังคมที่มีผลต่อความรู้สึกนึกคิดที่มีต่อองค์กร ดังนั้น เอกลักษณ์ตราสินค้าที่เกิดจากองค์ประกอบของคำ ภาพลักษณ์ ความคิดและรูปแบบที่เกี่ยวข้องกับผู้บริโภคได้รับจากตราสินค้า จุดแข็งที่เสนอลักษณะที่สำคัญที่สุดเพียงหนึ่งเดียวซึ่งจำเป็นต่ออาศัยต่อบุคคลและสื่อสาราธารณะในรูปแบบต่าง ๆ

สิ่งที่สำคัญอยู่ที่ว่าองค์กรมีเอกลักษณ์อยู่ตรงไหนและผู้บริหารเข้าใจเอกลักษณ์ของตราสินค้าถูกต้องตลอดจนสื่อสารเอกลักษณ์นั้น ให้เข้าถึงการรับรู้และความเข้าใจ ผู้ประกอบการและนักการตลาดส่วนใหญ่จึงต้องพึ่งพาการวิจัย การสำรวจ เพื่อทำความเข้าใจองค์กร

ของตนและเข้าใจความต้องการของผู้บริโภค

การสื่อสารการตลาดสมัยใหม่ คือ การสื่อสารการตลาดแบบบูรณาการ แนวคิดการสื่อสารการตลาดเชิงบูรณาการ เป็นแนวคิดที่ได้รับความนิยมในธุรกิจซึ่งในลักษณะสำคัญของการสื่อสารการตลาดแบบผสมผสานนั้น [9] ได้กล่าวถึงไว้ 2 ประการ คือ ประการแรก การสื่อสารการตลาดเชิงบูรณาการ จะต้องมีลักษณะของความต่อเนื่อง มีความสัมพันธ์กัน โดยมีทั้งความต่อเนื่องทางกายภาพ (Physical Continuity) และยังต้องมีความต่อเนื่องทางจิตวิทยา (Psychological Continuity) เช่น ภาพลักษณ์ของการสื่อสารการตลาดโดยรวมต้องสอดคล้องกันกับภาพลักษณ์ของตราสินค้า ประการที่สองจะต้อง คำนึงถึงเป้าหมายเชิงกลยุทธ์ของบริษัท (Strategic Orientation) ต้องสามารถบรรลุเป้าหมายเชิงกลยุทธ์ที่บริษัทกำหนดไว้

การสร้างการรับรู้ด้วยการสื่อสารเกี่ยวกับองค์กรและตราสินค้าควรคำนึงถึงภาพลักษณ์ที่เกิดจากคำนิยามและทัศนคติของผู้ที่มีส่วนได้เสียว่าอยู่ในกลุ่มใดและมีความสัมพันธ์กับองค์กรในด้านใดบ้าง จะนำไปสู่การกำหนดแนวทางการสื่อสารภาพลักษณ์องค์กรและภาพลักษณ์ที่ปรารถนาให้เข้าถึงกลุ่มต่าง ๆ ได้ การบรรลุเป้าหมายของการสร้างภาพลักษณ์ในใจลูกค้าจะไม่บรรลุผลสำเร็จได้เลย หากองค์กรไม่เข้าใจตนเองและผู้บริโภค หรือขาดส่วนใดส่วนหนึ่งไป [6]

องค์กรต่าง ๆ ต้องพยายามสื่อสารตราสินค้าเพื่อให้ผู้บริโภครับรู้ถึงเอกลักษณ์ของตราสินค้า (Brand Identity) ซึ่งหมายถึง องค์กรประกอบแรกที่สำคัญในการสร้างตราสินค้าที่ทำให้ตราสินค้าประสบความสำเร็จ ซึ่งการสร้างตราสินค้ามีสิ่งหนึ่งที่สำคัญ คือ “การสร้างการรับรู้” (Perception) ให้ผู้บริโภคจดจำและเข้าใจในสิ่งที่นักการตลาดหรือเจ้าของธุรกิจต้องการจะสื่อออกไป [10] การรับรู้จะเกิดขึ้นจากการวางแผนการตลาดและการใช้เครื่องมือสื่อสารได้อย่างมีประสิทธิภาพ เช่น ผู้บริโภคทราบว่ามิใช่โฆษณา หรือมีลักษณะที่โดดเด่นแตกต่างจากคู่แข่งอย่างไร ซึ่งตราสินค้าต้องมีโครงสร้างเอกลักษณ์ตราสินค้าแตกต่างจากตราสินค้า

อื่นอย่างไร ซึ่งอาจจะเป็น **แก่นของเอกลักษณ์ (Core Identity)** แสดงถึงความเป็นแก่นของตราสินค้าซึ่งเป็นส่วนที่อยู่คงทนกับตราสินค้าตลอดไปเปรียบได้กับหัวใจของตราสินค้าบ่งบอกถึงตำแหน่งตราสินค้า หรือ **ส่วนขยายเอกลักษณ์ (Extended Identity)** ซึ่งเป็นส่วนที่ช่วยเสริมให้ตราสินค้ามีลักษณะรูปแบบที่เฉพาะตัว และมีความสมบูรณ์ยิ่งขึ้น เป็นการสร้างจิตวิญญาณให้กับตราสินค้า ซึ่งบ่งบอกถึงความเป็นตราสินค้าที่เป็นการสะท้อนให้เห็นบุคลิกภาพตราสินค้า และส่วนประกอบอื่น เช่น สโลแกน สัญลักษณ์ หรือตัวผลิตภัณฑ์ [11] อย่างไรก็ตามการรับรู้เกี่ยวกับองค์กรจะแตกต่างกันไประหว่างกลุ่มของผู้ที่มีส่วนได้เสียที่หลากหลาย ขึ้นอยู่กับลักษณะของลักษณะของปฏิสัมพันธ์กับองค์กร [12] ซึ่งชี้ให้เห็นว่าการเชื่อมโยงจุดเด่นจากเอกลักษณ์ของตราสินค้าและเอกลักษณ์ขององค์กรไปสู่การเลือกช่องทางสื่อสารอย่างเหมาะสมกับกลุ่มผู้บริโภคเป้าหมาย เป็นโครงสร้างสำคัญเชิงหลักการที่เป็นแผนการสร้างภาพลักษณ์องค์กรที่ชัดเจน

การสร้างภาพลักษณ์ของตราสินค้าส่งผลต่อความสำเร็จของธุรกิจ

ผู้บริหารองค์กรหรือเจ้าของกิจการใด ๆ สามารถสร้างภาพลักษณ์องค์กรโดยเจตนา และไม่เจตนา ภาพลักษณ์บางด้านอาจมีความเป็นมาหรือมีวิวัฒนาการยาวนานต่อเนื่อง และภาพลักษณ์หลาย ๆ ด้านอาจเกิดขึ้นในใจของสมาชิกในองค์กรเองและบุคคลภายนอกได้ในระยะเวลาสั้น ๆ โดยเฉพาะในมุมมองของลูกค้าเป้าหมายและผู้บริโภคทั่วไป ภาพลักษณ์องค์กรในมุมมองที่ดีเกิดจากความประทับใจในตัวสินค้าและบริการของพนักงาน แต่หัวใจของภาพลักษณ์องค์กรคือความรู้สึกหรือภาพดี ๆ เหล่านั้นจะฝังอยู่ในความทรงจำของพวกเขาได้ ชัดเจนและยาวนานเพียงใด

องค์กรใดสามารถสร้างภาพลักษณ์องค์กรที่ดี คู่ค้าหรือผู้ซื้อจะตัดสินใจซื้อ เพราะความเชื่อมั่น ไว้วางใจองค์กรและผลิตภัณฑ์ รวมไปถึงตราสินค้า ซึ่งมีความสัมพันธ์กับความคิดในกระบวนการตัดสินใจซื้อ

อย่างมาก คู่ค้าหรือผู้ซื้อทุกประเภทสามารถประหยัดเวลา ประหยัดพลังงานในการเปรียบเทียบหาข้อมูลเปรียบเทียบ ซึ่งมีผลต่อการประหยัดค่าใช้จ่ายหรือต้นทุน ความสำเร็จของธุรกิจคือชนะใจผู้ซื้อ (ผู้บริโภคหรือคนกลาง) ด้วยภาพลักษณ์ตราสินค้าในใจและในความรู้สึกนึกคิดที่สั่งสมมาเป็นเวลานาน บางตราสินค้าที่มีความแข็งแกร่งมายาวนานหลายปีจึงหันไปให้ความสำคัญในการปรับปรุงหรือพัฒนาตราสินค้าให้ทันสมัยและแปลกแตกต่างจากเดิมตามกาลเวลา

สรุป

จากจุดเริ่มต้นในการทำความเข้าใจในอัตลักษณ์ขององค์กรแล้ว เมื่อพิจารณาเหตุผลในการคัดเลือกช่องทางสื่อสารที่เหมาะสมแล้ว การรับรู้ในภาพลักษณ์ขององค์กร ดังนั้นภาพลักษณ์เชิงบวกของทุกองค์กรจึงต้องอาศัยการวางแผนการสื่อสาร การดำเนินการ และกิจกรรมทางการตลาดให้สอดคล้องกับกระบวนการรับรู้ของผู้บริโภค หากการรับรู้ประสานเข้ากับประสบการณ์การบริโภคจะทำให้เกิดความประทับใจและความภักดีต่อตราสินค้า ในที่สุดผู้บริโภคจะถ่ายทอดภาพลักษณ์เชิงบวกนั้นต่อญาติพี่น้อง เพื่อนและคนรอบข้าง

การสร้างภาพลักษณ์องค์กรจากตราสินค้าที่แข็งแกร่ง มีความสำคัญในทุกช่วงวงจรชีวิตผลิตภัณฑ์ ตั้งแต่ขั้นแนะนำผลิตภัณฑ์เข้าสู่ตลาด เติบโต อิ่มตัว ไปจนถึงขั้นถดถอย ธุรกิจต้องการตราสินค้าที่แข็งแกร่ง เพราะภาพลักษณ์ในใจผู้บริโภคเกิดจาก อัตลักษณ์องค์กรที่ผู้บริโภครับรู้ได้จากการสื่อสารที่เข้าถึงการรับรู้ตั้งแต่เริ่มรู้จัก การจดจำ และความรู้สึกเชิงบวกนำไปสู่การตัดสินใจซื้อ การสื่อสารอัตลักษณ์ขององค์กรไปยังผู้บริโภคเป้าหมาย สื่อสารตราสินค้าให้แข็งแกร่งอย่างต่อเนื่อง โดยเลือกใช้สื่อที่เหมาะสมกับเป้าหมาย เนื่องจาก “อัตลักษณ์ที่ถูกต้องส่งด้วยวิธีที่เหมาะสมที่เข้าถึงเป้าหมายได้” จะนำไปสู่ความสำเร็จของการสร้างภาพลักษณ์องค์กร พลังของความแข็งแกร่งของตราสินค้าสามารถสื่ออัตลักษณ์องค์กรที่ผู้บริโภครับรู้และไว้วางใจ

ภาพลักษณ์เชิงบวกขององค์กรย่อมเกิดจากความประทับใจในตัวสินค้าและบริการของพนักงาน แต่หัวใจของภาพลักษณ์องค์กรคือ ความรู้สึกหรือภาพดี ๆ เหล่านั้นจะฝังอยู่ในความทรงจำของผู้บริโภคได้ชัดเจนและยาวนานเพียงใด เป็นสิ่งที่ผู้ประกอบการและผู้บริหารงานด้านการตลาดต้องใส่ใจและให้ความสำคัญกับการจัดการภาพลักษณ์องค์กรตามความพึงพอใจของผู้บริโภคกลุ่มเป้าหมายโดยคำนึงถึงบริบทขององค์กรเป็นสำคัญ

เอกสารอ้างอิง

- [1] Keller, K. L. (2008). **Strategic brand management : Building, measuring, and managing brand equity 3rd ed.** Upper Saddle River, NJ : Pearson Prentice Hall.
- [2] Kotler, Philip. (2003). **Marketing Management.** Upper Saddle River, NJ : Prentice-Hall.
- [3] Jefkins, Frank. (1993). **Advertising.** 5th ed. Oxford : Made Simple Books.
- [4] Kotler, Philip, and Keller, Kevin Lane. (2009). **Marketing Management.** 13th ed. Upper Saddle River, N.J. : Pearson/ Prentice Hall.
- [5] Karadeniz, Mustafa. (2009). The Importance of Creating a Successful Corporate Identity and Corporate Image for Enterprises in Marketing Management. **Journal of Naval Science and Engineering.** 5(3) : 1-15.
- [6] สูดนอม ตันเจริญ. (2556). การสื่อสารเอกลักษณ์และชื่อตราเพื่อสร้างภาพลักษณ์องค์กร. **วารสารสมาคมสถาบันอุดมศึกษาเอกชน,** 19(1) : 97-105.
- [7] รักชนก สมศักดิ์. (2552). การสำรวจภาพลักษณ์ของมหาวิทยาลัยราชภัฏเพชรบูรณ์ในทัศนะของนักเรียนชั้นมัธยมศึกษาชั้นปีที่ 6 ในเขตจังหวัดเพชรบูรณ์. **เพชรบูรณ์: มหาวิทยาลัยราชภัฏเพชรบูรณ์.**
- [8] Klaper, Joseph. (1960). **The Effects of Mass Communication.** Columbia University, Bureau of Applied Social Research.
- [9] Sirgy, J.M. 1998. **Integrated Marketing Communications : A System Approach.** Upper Saddle River, NJ : Prentice Hall.
- [10] บุริม โททกานนท์. (2553). **อัตลักษณ์ของตราสินค้า (Brand Identity).** สืบค้นเมื่อ 16 เมษายน 2555 จาก <http://inside.cm.mahidol.ac.th/mktle>.
- [11] กาลัญญ วรพิทขุต. (2550). **เอกลักษณ์ตราสินค้า (Brand Identity).** จังหวัดลำปาง. วิทยานิพนธ์ศิลปศาสตรมหาบัณฑิต, มหาวิทยาลัยเชียงใหม่. สืบค้นเมื่อ 2 มีนาคม 2555 จาก http://utcc2.utcc.ac.th/localuser/brandthai_Identity.doc.
- [12] Zinkhan, George M. and et.al. (2011). Corporate Image: A conceptual Framework for Strategic Planning. **Journal of University of Georgia.**

กระบวนการสะสมทุนของโครงสร้างอำนาจท้องถิ่นในจังหวัดเพชรบุรี

The Process of Capital Accumulation of Local Power Structure in Phetchaburi

ณัชชานุช พิชิตธนารัตน์^{1*}

Natchanuch Pichitthanarat^{1*}

บทคัดย่อ

กระบวนการสะสมทุนของโครงสร้างอำนาจแบบชนชั้นนำในจังหวัดเพชรบุรี มีพัฒนาการดังนี้ 1) ยุคศักดินาก่อน พ.ศ. 2398 กระบวนการสะสมทุนไม่ชัดเจนเนื่องจากไม่มีความต่อเนื่องของโครงสร้างอำนาจในเมืองเพชรบุรี 2) ระหว่าง พ.ศ. 2398 – 2475 โครงสร้างอำนาจท้องถิ่นโดยกลุ่มตระกูลขุนนาง มีบทบาทในการควบคุมปกครองเมืองเพชรบุรีตั้งแต่สมัยรัชกาลที่ 4 และมีอำนาจสูงสุดในสมัยรัชกาลที่ 5 สามารถครองอำนาจยาวนานในตำแหน่งเจ้าเมืองเพชรบุรีจนถึง พ.ศ. 2475 มีกระบวนการสะสมทุนสัมพันธ์กับอำนาจรัฐส่วนกลาง มีผลประโยชน์จากระบบกินเมืองมีรายได้หลักมาจากภาษีและการค้าในภาคการเกษตร โดยเฉพาะข้าวและน้ำตาลโตนด และการลงทุนในอสังหาริมทรัพย์ โดยปลูกตึกพาณิชย์ให้เจ้าทำการค้า 3) ยุคหลังเปลี่ยนแปลงการปกครอง ระหว่าง พ.ศ. 2475-2521 โครงสร้างอำนาจโดยนายทุนจีนท้องถิ่นมีกระบวนการสะสมทุนโดยการทำการค้าหลากหลายประเภท การลงทุนในธุรกิจต่าง ๆ ธุรกิจสีด้าซึ่งผิดกฎหมาย และเป็นการร่วมทุนกับผู้มีอำนาจในรัฐบาล 4) ยุคเลือกตั้งหลังประกาศใช้รัฐธรรมนูญ พ.ศ. 2521 – ปัจจุบัน กลุ่มตระกูลท้องถิ่นยังคงรักษาความเป็นโครงสร้างอำนาจท้องถิ่นในจังหวัดเพชรบุรีไว้ได้ มีกลุ่มการเมืองใหม่อื่น ๆ พยายามสถาปนาโครงสร้างอำนาจทางการเมือง และมีกระบวนการสะสมทุน คือ การทำธุรกิจทั้งสีขาว สีเทา และสีด้า ได้แก่ การแสวงค่าเช่าทางเศรษฐกิจโดยใช้ตำแหน่งหน้าที่ทางการเมือง เช่น การคุมคิวรถ การทำธุรกิจสัมปทาน โรงน้ำแข็ง โรงงานน้ำดื่ม นาเกลือ ธุรกิจการบริหารจัดการตลาด ธุรกิจบ้านเช่า โรงแรมและการเป็นนายหน้าในธุรกิจอสังหาริมทรัพย์ โดยมีนักเลงและมือปืนเป็นกลุ่มที่ดูแลธุรกิจ และรักษาความปลอดภัยแก่ชนชั้นนำ

คำสำคัญ : กระบวนการสะสมทุน โครงสร้างอำนาจท้องถิ่น การแสวงค่าเช่าทางเศรษฐกิจ

Abstract

The development of the process of capital accumulation of the power structure in Phetchaburi province are as follows : 1) in feudal era before 1855 capital formation process is not clear because there was no continuity of the power structure in Phetchaburi. 2) During 1855-1932, the establishment of the power structure in Bunnak family because Bunnak family to play a role in the administration and plays a role in the regulation governing Phetchaburi from the reign of King Rama 4 and a maximum power load in the reign of King Rama 5. Bunnak family incumbent governor Phetchaburi decades and the role after the change of government in 1932. Elites had a relationship with the central state power, got benefits of the Feudal system (kin muang) from taxes and trade in agriculture, particularly rice and sugar palm, and invested in real estate by building commercial buildings for rent. 3) During 1932-1978, the local power structure was Chinese capitalists who had a variety of trade, investment in various businesses, illegal business, and joint venture with government authorities. 4) The elections era, after the promulgation of The

^{1*} ผู้ช่วยศาสตราจารย์ ดร. อาจารย์ประจำสาขาวิชารัฐประศาสนศาสตร์ มหาวิทยาลัยราชภัฏเพชรบุรี อ.เมือง จ.เพชรบุรี 76000

Constitution 1978 to present, Angkinun's family continued as local power structures in Phetchaburi and new groups try to establish a power structure. Process of capital of the elite had been doing business in all types - white, gray and black including the economic rent seeking by political positions. For example, the control bus business, concessions of ice factories, factories of drinking water, salt-plant, business of the market management, business of rent house, hotels and a broker in real estate. That businesses had the thugs and gumen was taking care of business and security.

Keywords : the process of capital accumulation, the local power structure, Rent seeking

บทนำ

โครงสร้างอำนาจท้องถิ่นในเพชรบุรีมีความเป็นลักษณะเฉพาะของพื้นที่ โดยที่สภาพสังคม ค่านิยมและวัฒนธรรมมีความน่าสนใจเนื่องจากบริบทแวดล้อมในพัฒนาการประวัติศาสตร์เชิงโครงสร้างอำนาจท้องถิ่นในจังหวัดเพชรบุรีมีความต่อเนื่องและคลี่คลายมาหลายยุคหลายสมัย ซึ่งในการสถาปนาขึ้นเป็นโครงสร้างอำนาจของชนชั้นนำในจังหวัดเพชรบุรีนั้น ทูทางเศรษฐกิจเป็นปัจจัยสำคัญในลำดับต้น นอกเหนือจากทุนทางสังคม ทุนทางสัญลักษณ์ และทุนทางวัฒนธรรม ดังนั้นความมั่งคั่งจึงเป็นส่วนสำคัญในการสถาปนาขึ้นมาเป็น โครงสร้างอำนาจในท้องถิ่น โดยในความมั่งคั่งนั้นต้องอาศัยกระบวนการสะสมทุนเพื่อให้ได้มาซึ่งอำนาจทางเศรษฐกิจ และรักษาสถานภาพความเป็นโครงสร้างอำนาจไว้ให้นานที่สุด

กระบวนการสะสมทุนของโครงสร้างอำนาจท้องถิ่นในจังหวัดเพชรบุรี

สำหรับพัฒนาการ โครงสร้างอำนาจท้องถิ่นในจังหวัดเพชรบุรีนี้ กระบวนการสะสมทุนของชนชั้นนำมีส่วนสำคัญของการดำรงความเป็นโครงสร้างอำนาจ ซึ่งกระบวนการสะสมทุนของโครงสร้างอำนาจท้องถิ่นของเพชรบุรีในยุคต่าง ๆ มีพัฒนาการแตกต่างกัน ดังนี้

1. ในยุคศักดินาถิ่นเมืองก่อน พ.ศ. 2498 เนื่องจากไม่ปรากฏ โครงสร้างอำนาจชัดเจนในเมืองเพชรบุรี ผู้ที่มาปกครองเมืองเพชรบุรีเป็นชนชั้นนำ ซึ่งเป็นขุนนางที่รัฐส่วนกลางไว้ใจและมอบหมายมา เนื่องจากเมืองเพชรบุรีมีความสำคัญในเชิงยุทธศาสตร์

ความมั่นคงของอาณาจักร ที่เป็นเมืองหน้าด่านรับทัพของพม่า [1] เป็นปากทางไปสู่ทางใต้ และเป็นเมืองที่มีความมั่งคั่งทางทรัพยากรและผลผลิตทั้งเกลือ ข้าวของป่า [2] และผลผลิตที่จะเป็นส่วยส่งสู่ส่วนกลางในราชธานี และส่งสู่กองทัพหากมีการรบเพื่อป้องกันเขตแดน และยกทัพไปยังดินแดนทั้งทางใต้และตะวันตก ดังนั้น ในยุคนี้กระบวนการสะสมทุนเพื่อสถาปนาโครงสร้างอำนาจในท้องถิ่นยังไม่ได้เกิดขึ้น ผู้ปกครองเมืองเพชรบุรีขึ้นอยู่กับการจัดการของรัฐบาลส่วนกลาง ที่ไม่ได้มีความต่อเนื่องในการดำรงตำแหน่งเจ้าเมืองที่อยู่ภายในตระกูลใดตระกูลหนึ่งโดยเฉพาะ อย่างไรก็ตามเจ้าเมืองก็ได้รับผลประโยชน์ทางเศรษฐกิจจากระบบกินเมืองทั้งในด้านแรงงานคนและแรงงานส่วย ไม่น้อยเนื่องจากความมั่งคั่งของท้องถิ่น ในยุคสมัยนี้ ตั้งแต่รัชกาลที่ 2 เป็นต้นมาเมืองเพชรบุรีได้รับความสนใจจากผู้นำจากส่วนกลางมากขึ้นและเริ่มมีความต่อเนื่องของการดำรงอำนาจในตระกูลที่มาดำรงตำแหน่งเจ้าเมืองได้แก่ ตระกูล ณ บางช้าง [3] และ [4] ที่มีเจ้าเมืองเพชรบุรีจากตระกูลนี้ถึง 3 คน ส่วนกลุ่มตระกูลขุนนาคเริ่มเข้ามามีบทบาทในตำแหน่งว่าที่สมุหพระกลาโหมที่คุมหัวเมืองฝ่ายใต้ตั้งแต่สมัยรัชกาลที่ 3 [5] ซึ่งต้องควบคุมผลประโยชน์ในเมืองเพชรบุรี

2. ในยุคเปิดประเทศจากสนธิสัญญาเบาว์ริงถึงการเปลี่ยนแปลงการปกครองในช่วง พ.ศ. 2398 - 2475 มีการสถาปนาโครงสร้างอำนาจในเมืองเพชรบุรีโดยกลุ่มตระกูลขุนนาค ซึ่งก่อนหน้านี้นักของตระกูลโดยสมเด็จพระยาบรมมหาพระประยูรวงศ์ (ดิศ ขุนนาค) ซึ่งดำรงตำแหน่ง สมุหพระกลาโหม และสืบต่อมาถึง

บุตรชาย คือสมเด็จพระยาศรีสุริยวงศ์ (ช่วง บุนนาค) ใน พ.ศ. 2398 ซึ่งควบคุมหัวเมืองฝ่ายเหนือทั้งหมด รวมทั้งเพชรบุรีด้วย โดยขุนนางกลุ่มสกุลบุนนาคเริ่มเข้ามามีอำนาจเต็มที่ตั้งแต่ พ.ศ. 2399 โดยพระเพชรพิไสยศรีสวัสดิ์ (ท้าว บุนนาค) ในตำแหน่งปลัดเมืองเพชรบุรี และต่อมาในตำแหน่งเจ้าเมืองเพชรบุรีผู้ที่มีอำนาจยาวนานที่สุดคือ เจ้าพระยาสุรพันธ์พิสุทธิ์ (เทศ บุนนาค) ซึ่งครองตำแหน่งเจ้าเมืองเพชรบุรียาวนานที่สุดตั้งแต่ พ.ศ. 2413–2437 และหลังจากนั้น ลูกหลานของเจ้าพระยาสุรพันธ์พิสุทธิ์ (เทศ บุนนาค) อันได้แก่ พระยาสุรพันธ์พิสุทธิ์ (เทียน บุนนาค) ก็ได้รับแต่งตั้งให้ดำรงตำแหน่งเจ้าเมืองเพชรบุรี และขุนนางบุนนาคคนสุดท้ายในเมืองเพชรบุรี คือ พ.อ. พระยาสุรพันธ์สนิท (อิน บุนนาค) ทั้งได้ดำรงตำแหน่งสมุหเทศาภิบาลมณฑลราชบุรีซึ่งรวมถึงหัวเมืองเพชรบุรีด้วย สืบเนื่องต่อมาจนกระทั่งเกิดการเปลี่ยนแปลงการปกครอง และหมดอำนาจไปใน พ.ศ. 2476 [6] และ [7]

ทั้งนี้กระบวนการสะสมทุนของกลุ่มสกุลบุนนาคสัมพันธ์กับระบบกินเมือง ซึ่งเกี่ยวข้องกับอำนาจรัฐส่วนกลาง โดย ณ ช่วงเวลานั้นเป็นระยะเวลาที่สกุลบุนนาคมีอำนาจเต็มสูงสุดในแผ่นดิน และได้เป็นผู้สำเร็จราชการแทนพระมหากษัตริย์ในระยะเวลาถึง 5 ปี ทั้งนี้ได้ควบคุมอำนาจรัฐไว้ทั้งหมด การที่เพชรบุรีมีความมั่งคั่งในทรัพยากรทุกด้าน จึงเป็นแหล่งผลประโยชน์ให้กับตระกูล ซึ่งสืบทอดอำนาจในเมืองเพชรบุรีมาอย่างยาวนาน โดยกระบวนการสะสมทุนของตระกูล ดังนี้ [2]

การลงทุนในสร้างตึกแถวในตลาดเพื่อให้เช่าทำการค้าของพระเพชรพิไสยศรีสวัสดิ์ (ท้าว บุนนาค) ไปพร้อมกับการสร้างตึกแถวให้เช่าของหลวงตั้งแต่รัชกาลที่ 4 ซึ่งเป็นผลมาจากการค้าที่เจริญก้าวหน้าขึ้นภายหลังสนธิสัญญาเบาว์ริง ตึกแถวเพื่อให้เช่าของพระเพชรพิไสยศรีสวัสดิ์นี้ น่าจะเกิดขึ้นพร้อมกับการสร้างตึกแถวของหลวงซึ่ง พระเพชรพิไสยศรีสวัสดิ์ได้รับมอบหมายให้เป็นนายกองในการก่อสร้าง ซึ่งในการก่อสร้างน่าจะใช้แรงงานเลกไพร่ของหลวงซึ่งพระเพชร

พิไสยน่าจะถือเอาโอกาสนี้ในการใช้แรงงานเลกหลวงนี้ในการก่อสร้างตึกแถวอันเป็นกิจการส่วนตัวด้วย พบว่าตึกแถวของหลวงทำรายได้ให้แก่ราชสำนักอย่างมาก รายได้เหล่านี้นำมาใช้ในการดูแลรักษาพระราชวังพระนครคีรี ตลอดมาทั้งในช่วงรัชกาลที่ 4–6 [6] ดังนั้นตึกแถวที่เป็นกิจการส่วนตัวที่มีความยืดหยุ่นในการให้เข้ามากว่าของหลวงก็ย่อมสร้างรายได้ให้แก่พระเพชรพิไสยศรีสวัสดิ์อย่างมากเช่นกัน

ในช่วงหลัง พ.ศ. 2398 ระบบกินเมืองมีความคลี่คลายลงบ้างแล้ว แต่พบว่า ไพร่ เลก ยังคงมีสังกัดอยู่ การที่ขุนนางในสกุลบุนนาคครองอำนาจในเมืองเพชรบุรีในตำแหน่งสำคัญทั้งสิ้น ดังนั้น ทั้งไพร่หลวงและไพร่ส่วนตัวที่อยู่ภายใต้อำนาจ ประกอบกับการค้าข้าวเกลือและสินค้าเกษตรอื่น ๆ โดยเฉพาะน้ำตาลโดนดที่รุ่งเรืองอย่างมาก [8] ทั้งการสร้างระบบการจัดเก็บภาษีจากส่วนกลาง ขุนนางกลุ่มสกุลบุนนาคซึ่งได้รับมอบหมายให้มาควบคุมปกครองในเพชรบุรี จึงมีบทบาทเข้ามาจัดการกับผลประโยชน์เหล่านี้ และเล็งเห็นช่องทางในการลงทุนในกิจการบางประเภทตามที่กล่าวแล้ว ทั้งการปลูกตึกให้เช่า และการเก็บผลประโยชน์ในรูปแบบของภาษีบางประเภททั้งให้ผลตอบแทนดี เช่น ภาษีอันเนื่องมาจากการผลิตของตาลโดนด ซึ่งมีมูลค่ามหาศาลย่อมรู้ว่าไหลมายังขุนนางผู้ควบคุมดูแลด้วยเช่นกัน รวมทั้งการใช้แรงงานในสังกัดเพื่อการผลิต เช่น การทำนาข้าว และสวนผลไม้ ตลอดจนการก่อสร้างบ้านเรือนอันเป็นทรัพย์สินส่วนตัว

ภายหลังการปฏิรูประบบบริหารราชการใน พ.ศ. 2435 เจ้าเมืองในระบบกินเมืองถูกทอนอำนาจจากนโยบายจากรัฐส่วนกลางแม้จะมีความสัมพันธ์ใกล้ชิดกับราชสำนักก็ตาม ประกอบกับมีพระราชบัญญัติเลิกทาสใน พ.ศ. 2448 และกระบวนการเพื่อรองรับการค้าที่ขยายตัวภายหลังสนธิสัญญาเบาว์ริงมาตั้งแต่ พ.ศ. 2420 เรื่องการเกณฑ์แรงงานไพร่และการเก็บเงินค่าราชการใน พ.ศ. 2443 มีพระราชบัญญัติเกณฑ์จ้าง ร.ศ. 119 ให้ข้าราชการที่จะเกณฑ์เอาสัตว์หรือพาหนะจากรายควรต้องเสียภาษีตามสมควร หรือให้ลดเงินส่งส่วยแทน

ค่าจ้างได้ และ พ.ศ. 2448 มี พระราชบัญญัติลักษณะเกณฑ์ทหาร ร.ศ. 124 บัญญัติให้ชายฉกรรจ์รับราชการทหารกองเกิน 2 ปี แล้วเข้ารับราชการทหารกองประจำการอีก 2 ปี แล้วปลดจากกองประจำการเป็นกองหนุนชั้นที่ 1 อายุ 5 ปี แล้วปลดไปอยู่ในกองหนุนชั้นที่ 2 อายุ 10 ปี แล้วให้ถือว่าหมดหน้าที่รับราชการทหาร ซึ่งพระราชบัญญัติลักษณะเกณฑ์ทหารนี้ ถือเป็นขั้นตอนสุดท้ายของการยกเลิกชนบไพร่ ประกาศใช้ในมณฑลนครศรีธรรมราช ปัตตานี สุราษฎร์ ภูเก็ตและเพชรบูรณ์ และ พ.ศ. 2458 ในช่วงสมัยรัชกาลที่ 6 ทรงมีความเห็นว่าการยกเลิกชนบไพร่สำคัญยิ่งกว่าการยกเลิกชนบทาส เพราะราษฎรได้รับการส่งเสริมฐานะทางเศรษฐกิจ มีเวลาทำมาหากินได้เต็มที่ และไม่มีใครรังเกียจเหมือนแต่ก่อน [9]

ความรุ่งเรืองของสกุลขุนนาคค่อย ๆ ลดบทบาทลง สอดคล้องกับกระบวนการสะสมทุนของตระกูลขุนนาคขึ้นอยู่กับอำนาจรัฐส่วนกลางที่มอบหมายลงมา ในช่วงสมัยรัชกาลที่ 6 ความสัมพันธ์ระหว่างตระกูลขุนนาคกับราชสำนักลดลง ในขณะที่เดียวกันการใช้แรงงานไพร่เพื่อผลประโยชน์ทางเศรษฐกิจลดลงตามสภาพการณ์ที่เปลี่ยนแปลงไป และเมื่อเปลี่ยนแปลงการปกครองใน พ.ศ. 2475 เกิดกบฏบวรเดช ใน พ.ศ. 2476 พระยาสุรพันธ์เสนี (อิน บุนนาค) ซึ่งเป็นสมุหเทศาภิบาลมณฑลราชบุรีคนสุดท้ายที่ปกครองดินแดนแถบนี้ของกลุ่มสกุลขุนนาค ต้องโทษในฐานะกบฏ สกุลขุนนาคจึงหมดบทบาทและอำนาจในจังหวัดเพชรบุรีเช่นกัน

3. ในยุคหลังเปลี่ยนแปลงการปกครอง พ.ศ. 2475-2521 โครงสร้างอำนาจท้องถิ่นของเมืองเพชรบุรีมีความเปลี่ยนแปลงไปโดยกลุ่มขุนนางสกุลขุนนาคและราชสำนักที่หมดบทบาทลง ในช่วง 25 ปีภายหลังเปลี่ยนแปลงการปกครองใน พ.ศ. 2475 ชนชั้นนำท้องถิ่นเปลี่ยนแปลงไปจากกลุ่มขุนนางและข้าราชการระดับสูงเป็นชนชั้นนายทุนท้องถิ่น โดยผู้ประกอบการชาวจีนมีบทบาทมากที่สุดเป็นโครงสร้างอำนาจท้องถิ่นของจังหวัดเพชรบุรี ข้าราชการทหาร และฝ่ายปกครองที่เข้ามาประจำต้องพึ่งพานายทุนท้องถิ่นในการทำงานให้ราบ

รื่น รวมทั้งความช่วยเหลือจากนายทุนในงานราชการ ซึ่งโครงสร้างอำนาจท้องถิ่นที่มาจากนายทุนท้องถิ่น ที่เห็นได้ชัดคือนายเทียนไล่ ใหญ่กว่าวงษ์ ซึ่งให้การอุปถัมภ์ทั้งข้าราชการในท้องถิ่น และประชาชนคนทั่วไป มีกระบวนการสะสมทุนจากการค้าขายอาหารทะเล ธุรกิจเกี่ยวกับการประมง และธุรกิจที่นำผลกำไรให้มหาศาลจนมีอำนาจทางการเงิน และมีอิทธิพลในท้องถิ่น เนื่องจากต้องใช้คนเลงเป็นเครื่องมือในการดูแลผลประโยชน์ในธุรกิจ คือกิจการโรงยี่ผีที่มีจำนวนมากและใหญ่โตในพื้นที่หลายจังหวัดในภูมิภาคตะวันตก นายเทียนไล่ ใหญ่กว่าวงษ์ มีบทบาทและอิทธิพลในท้องถิ่นในระดับจังหวัดที่ข้าราชการชั้นสูงในจังหวัดต้องเกรงใจเพื่อให้ได้รับความร่วมมือในการทำงานราชการ และมีอิทธิพลเหนือชาวบ้านเนื่องจากให้ความช่วยเหลือแก่ประชาชนทุกด้าน สร้างอิทธิพลเหนือจิตใจชาวเมืองเพชรบุรีทั้งในแง่พระเดชและพระคุณ ซึ่งการมีอิทธิพลดังกล่าวทำให้ทั้งนักการเมืองท้องถิ่นและนักการเมืองในระดับชาติ รวมทั้งข้าราชการทุกระดับเข้ามาขอความช่วยเหลือ ทั้งในเรื่องส่วนรวมและเรื่องส่วนตัว รวมทั้งขอการสนับสนุนทางด้านการเมืองในการเลือกตั้งด้วย [11-12]

ในช่วงนี้ กลุ่มตระกูลอังกินันท์เริ่มสถาปนาโครงสร้างอำนาจในท้องถิ่น ซึ่งวางรากฐานโดยนายผาด อังกินันท์ ทายาทรุ่นที่ 2 ของตระกูล นายผาดสืบทอดอำนาจความเป็นนักกฎหมายจากบิดา คือ ขุนอังกินันท์พงษ์ ขุนนางจากส่วนกลางที่ถูกส่งมารับราชการที่จังหวัดเพชรบุรีตั้งแต่ต้นรัชกาลที่ 6 และตั้งรกรากที่เมืองเพชรบุรี [11] และที่ชายนายผาดคือนายทองพูนที่เคยได้รับเลือกเป็น ส.ส. เพชรบุรีในระหว่าง พ.ศ. 2481-2489 และเลิกเล่นการเมืองไป นายผาดอังกินันท์ เริ่มเล่นการเมืองท้องถิ่นลงเลือกตั้งในเทศบาลเมืองเพชรบุรีและสามารถจับอำนาจได้รับเลือกเข้ามาเป็นนายกเทศมนตรีตั้งแต่ ปลายทศวรรษ 2490 เริ่มวางทนายาททางการเมืองในเวทีท้องถิ่นหลังจากไปลงสมัครรับเลือกตั้ง ส.ส. ใน พ.ศ. 2500 โดยมุ่งไปที่องค์กรปกครองท้องถิ่นสำคัญของจังหวัด 2 แห่งคือ

สภาจังหวัด และเทศบาลเมืองเพชรบุรี

4. ยุคเลือกตั้งหลังประกาศใช้รัฐธรรมนูญ พ.ศ. 2521 – ปัจจุบัน การเมืองท้องถิ่นอยู่ในอำนาจของกลุ่มตระกูลอังกินันท์ โดยเทศบาลเมืองเพชรบุรี มีนายยุทธ อังกินันท์ เข้าไปเป็นผู้นำกลุ่มหัวอำนาจสืบต่อจากนาย ผาด อังกินันท์ และสามารถคุมอำนาจให้อยู่ในกลุ่ม ผาดตลอดมาจนถึงปัจจุบัน และในสภาจังหวัด นายปิยะ อังกินันท์ มีบทบาทในการบริหารขององค์การบริหาร ส่วนจังหวัดอยู่ [13]

ในกระบวนการสะสมทุนของโครงสร้างอำนาจ ในยุคนี้ จะพบว่ามีกลุ่มนักเลงและมือปืนซึ่งเป็นเครื่องมือของนักการเมืองเข้ามามีส่วนร่วมเกี่ยวข้องโดยเป็นมือปืนคุ้มกันและปฏิบัติงานให้ทั้งในกิจการที่เป็นสีขาว สีเทา และสีดำ กิจการที่เป็นสีขาวได้แก่ นาเกลือซึ่งนักการเมืองระดับเจ้าพ่อบางรายมีกิจการนาเกลือที่มีพื้นที่กว้างใหญ่ และถือเป็นผู้ผลิตรายใหญ่ การทำโรงน้ำแข็งและโรงน้ำดื่ม ซึ่งต้องอาศัยการอนุญาตและอำนาจความสะดวกจากภาครัฐ ส่วนธุรกิจสีเทาและสีดำ ได้แก่ บ่อน หวย และการค้าขายสินค้าหนีภาษีที่จังหวัดเพชรบุรีมีชายทะเล ซึ่งเป็นภูมิศาสตร์ที่ดีในการเชื่อมโยงสินค้าเหล่านี้กับดินแดนภายนอก และจังหวัดชายทะเล [14] และ [15] เจ้าพ่อหรือนักการเมืองผู้มีอิทธิพลเหล่านี้ มีทั้งที่ทำเอง และลูกน้องซึ่งเป็นมือปืนให้ แยกตัวออกไปประกอบธุรกิจส่วนตัว ซึ่งในกิจการลักษณะนี้ ก่อให้เกิดความขัดแย้งทางผลประโยชน์ทั้งในทางการเมือง และทางเศรษฐกิจ ทับทันทันทำให้เกิดเหตุการณ์ ลอบสังหาร โดยมีมือปืนอยู่อย่างสม่เสมอ ส่วนค่าเช่าทางเศรษฐกิจการเมือง ได้แก่ บาร์มี และอิทธิพล และความสัมพันธ์ในเชิงอุปถัมภ์ที่กว้างขวางของเจ้าพ่อ ผู้มีอิทธิพลต่อกลุ่มนักเลง นักธุรกิจ และข้าราชการ การเป็นนักการเมืองระดับชาติทำให้มีหนทางในการนำงบประมาณมาใช้ในการพัฒนาพื้นที่ ทำให้มีอิทธิพลและผลประโยชน์ในกลุ่มผู้รับเหมา นักธุรกิจ มีนักเลงต่างสมัครใจเข้ามาเป็นลูกน้องมากยิ่งขึ้น และความมีเครือข่ายกับผู้มีตำแหน่งทางการเมืองและเจ้าพ่อทั่วประเทศ มีบทบาทในฝ่ายรัฐบาลมีอิทธิพลเหนือข้าราชการใน

จังหวัด และมีอิทธิพลแผ่ขยายในระดับชาติ ดังนั้นจึงอาศัยอิทธิพลและบาร์มีแสวงหารายได้โดยความเป็นผู้กว้างขวาง และการใช้อิทธิพลต่าง ๆ เช่น การแบ่งผลประโยชน์จากการคุมคิวรถโดยสาร รถตู้โดยสาร หรือ การได้รับแต่งตั้งให้เป็นผู้ตรวจการขนส่งสายใต้ ด้วยความที่มีลูกน้องมากกว้างขวาง ต้องรับผิดชอบ ดูแลความสงบเรียบร้อยของการเดินรถตั้งแต่สถานีขนส่งสายใต้ที่ธนบุรีจนถึงอำเภอเบตง จังหวัดยะลา เกิดผลประโยชน์ต่าง ๆ มาก เพราะมีอำนาจในการสั่งพักการเดินรถที่วิ่งประจำสายใต้ได้ [11]

และภายหลังจากเคลื่อนไหวทางการเมืองใน พ.ศ. 2535 และการเรียกร้องในประเด็นการกระจายอำนาจทำให้เกิดรัฐธรรมนูญฉบับ พ.ศ. 2540 ซึ่งมีผลให้ท้องถิ่นเกิดพัฒนาการอีกขั้น มีความสนใจจากบุคคลต่าง ๆ ทั้งชนชั้นนาในจังหวัดเพชรบุรี นักเลง มือปืน หรือเจ้าพนักงานของรัฐที่มีหน้าที่ในพื้นที่ เช่น กำนัน ผู้ใหญ่บ้านต้นตัวในการเมืองระดับท้องถิ่น มีความสนใจและเข้าแข่งขันในเวทีท้องถิ่นในทุกระดับ ทั้ง อบจ. เทศบาล และ อบต. เพิ่มมากขึ้น ในขณะเดียวกัน การเมืองในสนาม ส.ส. ก็เข้มข้นขึ้น เนื่องจากกลุ่มพลบุตร นำโดยนายอลงกรณ์ พลบุตร ลงสนามเลือกตั้ง เข้าแข่งขันกับกลุ่มอังกินันท์ อันเปรียบเสมือนการทำทาบต่อโครงสร้างอำนาจท้องถิ่นที่มีมายาวนาน ที่มีพัฒนาการของโครงสร้างอำนาจในท้องถิ่นสองระดับคือ ในท้องถิ่นระดับล่าง นักเลง มือปืนทั้งที่พัฒนาตนเองมาเป็นผู้ใหญ่บ้าน หรือกำนัน และยังคงดำรงอาชีพเป็นมือปืนหรือเป็นนักเลงเป็นลูกน้องของเจ้าพ่อผู้มีอิทธิพล พัฒนาตัวเองมาลงเลือกตั้งในสนามท้องถิ่นทั้งเทศบาล อบต. ทั้งตำแหน่งสมาชิกสภา และผู้บริหารซึ่งส่วนใหญ่จะประสบความสำเร็จ โดยได้รับการสนับสนุนจากลูกพี่ ผู้ให้การอุปถัมภ์ ส่วนในท้องถิ่นระดับบน และการเลือกตั้งระดับชาติอื่นได้แก่ ใน อบจ. และ ส.ส. ผู้มีฐานะที่มีอิทธิพลในระดับหนึ่ง นักการเมืองในระดับท้องถิ่นที่ประสบความสำเร็จในสนามเทศบาล หรือ อบจ. ผู้ที่มีต้นทุนทางสังคมโดยมาจากตระกูลนักการเมืองเก่า เช่น นายธานี ยี่สาร ที่เป็นประธานสภาจังหวัด

นายอภิชาติ สุภาแพ่ง ที่ประสบความสำเร็จในการเลือกตั้ง ทั้งในสนามเทศบาล และ อบจ. และนายอลงกรณ์ พลบุตร กลุ่มนี้เป็นชนชั้นนาระดับจังหวัด พัฒนาการเอง ไปสู่การเลือกตั้ง ส.ส. และ ส.ว. [11] และ [13]

บุคคลที่สถาปนาตนเองขึ้นมาเป็นโครงสร้างได้ อย่างโดดเด่นยังคงเป็นบุคคลในตระกูลอังกินันท์ คือ นายชัยยะ อังกินันท์ ซึ่งเข้าสู่สนามการเมืองในสภา จังหวัดภายหลัง พ.ศ. 2535 ซึ่งในสภาจังหวัดนี้ ภายหลังจาก ที่นายปิยะ อังกินันท์ เคยดำรงตำแหน่งประธานสภา แล้วเข้าสู่สนามการเมือง ส.ส. ไม่ได้มีการจับกลุ่ม ขั้วอำนาจชัดเจน เนื่องจากยังเป็นยุคที่กฎหมายกำหนด ให้ผู้ว่าราชการจังหวัดและข้าราชการส่วนภูมิภาค มีอำนาจบริหาร อบจ. หากภายหลัง พ.ศ. 2540 พระราช บัญญัติองค์การบริหารส่วนจังหวัดกำหนดให้นายก อบจ. มาจากการเลือกตั้ง เริ่มมีการจับขั้วของสมาชิกสภา องค์การบริหารส่วนจังหวัดชัดเจนขึ้น โดยขั้วอำนาจที่ ได้รับชัยชนะตลอดมาคือ ขั้วของนายชัยยะ อังกินันท์ อันเป็นผลมาจากบารมีของบิดา และการมีต้นทุนทาง เศรษฐกิจที่เหนือกว่าสมาชิกสภาจังหวัดด้วยตนเอง ประกอบกับบุคลิกส่วนตัวที่ใจนักเลง ใจกว้างและ ให้ความอุปถัมภ์ช่วยเหลือแก่นักการเมืองท้องถิ่น และ หัวคะแนนอย่างทั่วถึงทำให้ได้รับตำแหน่งนายก อบจ. มาโดยตลอดทั้งการเลือกตั้งทางอ้อมและทางตรง

ในด้านกระบวนการสะสมทุนของโครงสร้าง อำนาจท้องถิ่นในยุคนี้ ภายหลังจากปฏิรูปการเมืองใน พ.ศ. 2540 มีความเปลี่ยนแปลงอยู่บ้างเนื่องจากการทำ ธุรกิจสีเทาหรือสีด้าดำเนินการได้ยากขึ้น แต่ในกลุ่ม ลูกน้อง นักเลงที่เคยอุปถัมภ์ อาจยังตั้งบ่อนและเป็น เจ้ามือหอยอยู่บ้าง ซึ่งจะพบว่าผู้บริหารในท้องถิ่นระดับล่าง มีอยู่จำนวนไม่น้อยที่ยังดำรงกิจการเช่นนี้และยังดำรงตน เป็นเครือข่ายของกลุ่มอำนาจเก่าแก่อยู่ แต่ส่วนใหญ่ ไม่ได้อยู่ในฐานะเครื่องมือในการคุ้มครองหรือดูแล ธุรกิจเหนียวแน่นแบบเดิม ยังมีอยู่บ้างในเครือข่าย ที่มี นายนาเกลือ คูผลผลประโยชน์ในกิจการนาเกลือที่ มีมูลค่ามากให้ และยังคงดำรงตนเป็นหัวคะแนนให้แก่ ทายาทของกลุ่ม โครงสร้างอำนาจอย่างเข้มแข็ง เนื่องจาก

มีผลประโยชน์ในการได้รับการสนับสนุนในลักษณะของ การอุปถัมภ์ให้การอุปถัมภ์ของกลุ่มโครงสร้างอำนาจอย่าง ชัดเจน และตอบแทนด้วยการเป็นหัวคะแนนที่เข้มแข็ง ทั้งข่มขู่ฝ่ายตรงข้าม และดูแลและแนนเสียงเลือกตั้ง

กระบวนการสะสมทุนในด้านอื่นๆ ยังมี ลักษณะเช่นเดิมได้แก่ การดำเนินการจัดการบริหาร กิจการโดยสารโดยเฉพาะในเมืองเพชรบุรี การมีธุรกิจ นาเกลือ โรงน้ำแข็งและน้ำดื่ม การบริหารจัดการตลาด นั้ดเอกชนต่างๆ ที่เกิดขึ้นในเขตเมืองเพชรบุรี ส่วนธุรกิจ ของหนีภาษี ไม่สามารถบริหารจัดการได้แล้ว เนื่องจาก การบังคับใช้กฎหมายเข้มข้นขึ้น หากการครองอำนาจที่ ยาวนานโดยเฉพาะที่เทศบาลเมือง และการมีบทบาทใน การอุปถัมภ์นักการเมืองในท้องถิ่นมากมาย การสะสมทุน ทางเศรษฐกิจด้านหลักมาจากการมีอำนาจทางการเมือง ผลประโยชน์จึงมาจากการหักเปอร์เซ็นต์ หักหัวคิว จากโครงการต่าง ๆ ที่มีอำนาจอนุมัติในทางการเมือง และการดึงงบประมาณส่วนกลางเข้ามาใช้ใน เมือง เพชรบุรี โดยเฉพาะโครงการรับเหมาก่อสร้างในพื้นที่ รับผิดชอบ ซึ่งมีเครือข่ายผู้รับเหมาของตน และมีการ จัดสรรผลประโยชน์อย่างเป็นระบบแก่สมาชิกสภา เพื่อป้องกันการตรวจสอบจากสภาท้องถิ่น รวมทั้งการ ประสานงบประมาณในตำแหน่ง ส.ส. ด้วย ซึ่งแม้ใน บางช่วงเวลาโครงสร้างอำนาจมิได้มีตำแหน่งทางการเมือง แต่ด้วยการสร้างสายสัมพันธ์เชิงอุปถัมภ์กับผู้นำใน พรรคการเมืองที่มีอำนาจบทบาทในการรัฐบาลบางช่วง เวลา ดังนั้นการใช้งบประมาณใด ๆ ในเมืองเพชรบุรีจึง เกิดค่าเช่าทางเศรษฐกิจได้เสมอ

การสะสมทุนรูปแบบใหม่ที่ชัดเจนในยุคนี้ได้แก่ การเป็นนายหน้าซื้อขายที่ดินให้แก่ทุกระดับชาติ โดย อาศัยความกว้างขวางการรู้จักพื้นที่และผู้คนมากมาย ทุ นระดับชาตินี้มีความสนใจในที่ดินชายทะเลของเพชรบุรี ตั้งแต่ชายทะเลแถบแหลมผักเบี้ย หาดเจ้าสำราญ ไป จนถึงอำเภอชะอำ ซึ่งมีมูลค่ามหาศาล กลุ่มทุนเหล่านี้ เข้ามากว้านซื้อไว้เพื่อลงทุนในธุรกิจอสังหาริมทรัพย์ ในอนาคต ทั้งกลุ่มสิริวัฒนภักดี และกลุ่มซีพี ซึ่งปรากฏ ว่าภายหลังมีลงทุนในการสร้างโรงแรมขึ้นบ้างแล้ว

ประกอบกับในช่วง พ.ศ. 2546 ที่มีโครงการของรัฐบาล จะก่อสร้างทางด่วนข้ามอ่าวไทยเพื่อย่นระยะทางไป ภาคใต้ ทำให้ราคาที่ดินพุ่งขึ้นสูง รายได้ของนายหน้า ย่อมสูงเช่นกัน และแม้โครงการจะยกเลิกไปแต่ การกว้านซื้อที่ดินยังคงดำเนินอยู่

ในช่วงปลายทศวรรษ 2540 เป็นต้นมากลุ่ม ตระกูลสุภาแผงพยายามที่จะสถาปนาโครงสร้างอำนาจ โดยสร้างเครือข่ายนักการเมืองท้องถิ่นในระดับล่างคือ อบต. และสนับสนุนส่งผู้สมัครเป็นสมาชิกสภา อบจ. ซึ่งพบว่าประสบความสำเร็จทั้งสิ้น แต่จำนวนนักการเมืองในเครือข่ายยังมีจำนวนน้อยเมื่อเทียบกับจำนวน เครือข่ายของกลุ่มอสังกันั้นท์ กลุ่มนี้เป็นครอบครัวที่เป็นเศรษฐีที่ดินและบ้านเช่าเก่าแก่ดั้งเดิม และมีกิจการ ที่พี่น้องในตระกูลลงทุนดำเนินสืบทอดกันมาเนื่องจาก ให้รายได้ดี คือกิจการโรงแรมชั้น 2 และการแสวงหา ค่าเช่าทางเศรษฐกิจบางประการ

สรุป

กระบวนการสะสมทุนของโครงสร้างอำนาจ ท้องถิ่นในยุคต่าง ๆ ของเพชรบุรี มีความเปลี่ยนแปลงไป ตามสภาพเศรษฐกิจ สังคม และการเมืองที่เปลี่ยนแปลง ไป โดยมีปัจจัยที่เกี่ยวข้อง ทั้งโครงสร้างอำนาจรัฐ และ อุดมการณ์ ค่านิยม และวัฒนธรรมท้องถิ่นที่พัฒนาการ ไปตามยุคสมัย

เอกสารอ้างอิง

[1] มนุ อุดมเวช. (2531). รายงานการวิจัยเรื่องเพชรบุรี สมัยอยุธยา และ รัตนโกสินทร์ตอนต้น. กรุงเทพฯ : โครงการศูนย์วัฒนธรรมท้องถิ่น กรมการศึกษาพิเศษ.

[2] นवलสวาท อัสวินานนท์. (2535). ความเปลี่ยนแปลง ทางสังคมและเศรษฐกิจของเมืองเพชรบุรี (พ.ศ. 2400-2460). วิทยานิพนธ์อักษรศาสตรมหาบัณฑิต, ภาควิชาประวัติศาสตร์, จุฬาลงกรณ์มหาวิทยาลัย.

[3] เพชรบุรี. จังหวัด (2510). ประวัติมหาดไทย พิมพ์ ในงานสถาปนกิจศพ คุณพ่อเสมอ พิบูลย์สมบัติ. เพชรบุรี : โรงพิมพ์อนุกุลกิจ.

[4] เพชรบุรี. จังหวัด (2525). สมุดเพชรบุรี 2525. กรุงเทพมหานคร : เรือนแก้วการพิมพ์.

[5] สุกัญญาบำรุงสุข. (2525). อำนาจหน้าที่และบทบาท ของสมุหพระกลาโหมในสมัยรัตนโกสินทร์ 2325- 2394. วิทยานิพนธ์ปริญญาโทมหาบัณฑิต, ภาควิชา ประวัติศาสตร์, บัณฑิตวิทยาลัย, จุฬาลงกรณ์ มหาวิทยาลัย.

[6] อ้อม จรรย์รงค์. (2539). บันทึกของ อ้อม จรรย์รงค์ (บุญนาถ). พิมพ์ครั้งที่ 2. กรุงเทพฯ : ประพันธ์สาส์น.

[7] นวลศิริ ไททยานุวัตติ และ มนต์ จรรย์รงค์. (2554). ณเส้นขอบฟ้า. พิมพ์ครั้งที่ 2. กรุงเทพฯ : อมรินทร์ พรินต์ติ้งแอนด์พับลิชชิ่ง.

[8] นิพัทธ์พร เฟ็งแก้ว. (2547). น้ำตาลวิญญูณ แห่งเพชรบุรี. ใน สุคารา สุฉายา บรรณาธิการ, เพื่อความเข้าใจในแผ่นดิน : เพชรบุรี. หน้า 58-63. กรุงเทพฯ : สารคดี.

[9] ชัย เรื่องศิลป์ (2541). ประวัติศาสตร์ไทยสมัย พ.ศ. 2352-2453 ด้านเศรษฐกิจ. กรุงเทพมหานคร : ไทยวัฒนาพานิช.

[10] อนุรัตน์ วัฒนาวงศ์สว่าง และวลัยลักษณ์ ทรงศิริ. (2547). ประมงบ้านแหลมความรุ่งโรจน์ที่ไม่หวนคืน. ใน สุคารา สุฉายา บรรณาธิการ. เพื่อความเข้าใจใน แผ่นดิน : เพชรบุรี. หน้า 91-107. กรุงเทพฯ : สารคดี.

[11] ฉัชชานุช พิชิตนารัตน์. (2554). นักการเมืองถิ่น จังหวัดเพชรบุรี. กรุงเทพฯ : สถาบันพระปกเกล้า.

[12] อนุสรณ์ บรรจุกศพ คุณเตี้ยเทียนใส (เรียกร ใหญ่กว่าวงษ์). (2514). ม.ป.ท. : ม.ป.พ.

[13] ฉัชชานุช พิชิตนารัตน์. (2558). การทุจริตเลือกตั้ง ท้องถิ่นในจังหวัดเพชรบุรี. ทุนวิจัยวิทยาลัย พัฒนาการปกครองท้องถิ่น. สถาบันพระปกเกล้า.

[14] นิพัทธ์พร เฟ็งแก้ว. (2554, 19 กันยายน). เสียงปืน เมืองเพชร (2). เนชั่นสุดสัปดาห์. หน้า 72-73.

[15] วลัยลักษณ์ ทรงศิริ และนิพัทธ์พร เฟ็งแก้ว. (2547). เมืองตากอากาศ เมืองมื่อปืน. ใน สุคารา สุฉายา บรรณาธิการ. เพื่อความเข้าใจในแผ่นดิน : เพชรบุรี. หน้า 66-71. กรุงเทพฯ : สารคดี.

คำแนะนำ

การส่งบทความต้นฉบับเพื่อการตีพิมพ์ ของวารสารวิชาการมหาวิทยาลัยราชภัฏเพชรบุรี

วารสารมหาวิทยาลัยราชภัฏเพชรบุรี เป็นวารสารด้านมนุษยศาสตร์และสังคมศาสตร์ที่บทความ จะได้รับการเผยแพร่ต้องได้รับการประเมินคุณภาพโดยผู้ทรงคุณวุฒิ (peer review) ในสาขาวิชานั้น ๆ อย่างน้อย 3 ท่านต่อ 1 บทความในรูปแบบผู้พิจารณาไม่ทราบชื่อผู้แต่ง และ ผู้แต่งไม่ทราบชื่อผู้พิจารณา (Double-blind peer review) โดยบทความวิจัยที่ได้รับการพิจารณาตีพิมพ์เผยแพร่ในวารสารวิชาการมหาวิทยาลัยราชภัฏเพชรบุรี ถือเป็นกรรมสิทธิ์ของมหาวิทยาลัยราชภัฏเพชรบุรี ห้ามนำข้อความทั้งหมดหรือบางส่วนไปพิมพ์ซ้ำ เว้นแต่จะได้รับอนุญาตจากมหาวิทยาลัยเป็นลายลักษณ์อักษร หรือมีการอ้างอิงอย่างเหมาะสม โดยเนื้อหาต้นฉบับที่ปรากฏในวารสารฯ เป็นความรับผิดชอบของผู้นิพนธ์บทความหรือนักวิจัยผู้เขียนบทความ ทั้งนี้ไม่รวมความผิดพลาดอันเกิดจากเทคนิคการพิมพ์กองบรรณาธิการฯ

วัตถุประสงค์และขอบเขตของวารสาร

วารสารวิชาการมหาวิทยาลัยราชภัฏเพชรบุรีเป็นวารสารกลุ่ม สหวิทยาการด้านมนุษยศาสตร์และสังคมศาสตร์ เปิดรับบทความวิชาการ (review article) และบทความวิจัย (research article) ของทั้งผู้ทรงคุณวุฒิ นักวิชาการ อาจารย์ นักศึกษา ตลอดจนผู้ที่มิได้มีประสบการณ์หรือมุมมองทางด้านงานวิชาการด้านมนุษยศาสตร์และสังคมศาสตร์แบบบูรณาการที่ส่งผลกระทบต่อการพัฒนาองค์ความรู้ พัฒนาสังคมและประเทศชาติอย่างกว้างขวาง โดยบทความดังกล่าวต้องนำเสนอองค์ความรู้หรือแนวคิดใหม่ที่ได้มาจากการศึกษาค้นคว้า การวิจัยที่ลุ่มลึก และไม่เคยถูกนำไปตีพิมพ์เผยแพร่ในวารสารหรือสิ่งพิมพ์อื่นในรูปแบบใดรูปแบบหนึ่งมาก่อน

กำหนดพิมพ์เผยแพร่

วารสารมีกำหนดพิมพ์เผยแพร่ปีละ 3 ฉบับ ดังนี้

- ฉบับที่ 1 เดือนมกราคม – เมษายน
- ฉบับที่ 2 เดือนพฤษภาคม – สิงหาคม
- ฉบับที่ 3 เดือนกันยายน – ธันวาคม

ข้อกำหนดของบทความต้นฉบับ

ต้นฉบับต้องพิมพ์ด้วยโปรแกรมไมโครซอฟต์เวิร์ด (Microsoft Word) เวอร์ชัน 2003 หรือ 2007 หน้ากระดาษ A4 ความยาวไม่เกิน 8-10 หน้ากระดาษ รวมตาราง รูปภาพ และเอกสารอ้างอิง ด้านบนและด้านในเว้นห่างจากขอบกระดาษ 2.7 เซนติเมตร ด้านล่างและด้านนอกเว้นห่างจากขอบกระดาษ 1.5 เซนติเมตร มีเลขหน้ากำกับทุกหน้า ที่ด้านบนขวาของเอกสาร บทความต้องมีลักษณะดังนี้

- ชื่อเรื่องภาษาไทย พิมพ์ด้วยตัวอักษร Angsana New ตัวหนาขนาด 20 pt จัดกลางหน้า
- ชื่อเรื่องภาษาอังกฤษ พิมพ์ด้วยตัวอักษร Angsana New ขนาด 20 pt จัดกลางหน้า
- ชื่อผู้เขียนภาษาไทย พิมพ์ด้วย Angsana New ตัวปกติ ขนาด 16 pt จัดกลางหน้า เว้นห่างจากชื่อเรื่องภาษาอังกฤษ 1 บรรทัด

- ชื่อผู้เขียนภาษาอังกฤษ พิมพ์ด้วย Angsana New ตัวปกติ ขนาด 16 pt จัดกลางหน้า เว้นห่างจากผู้เขียนภาษาไทย 1 บรรทัด

- หน่วยงาน สถานที่ทำงาน หรืออีเมลของผู้เขียนพิมพ์ด้วย Angsana New ตัวปกติ ขนาด 16 pt จัดกลางหน้า

- บทคัดย่อ พิมพ์ด้วย Angsana New ตัวหนา ขนาด 16 pt เนื้อหาในบทคัดย่อ พิมพ์ด้วย Angsana New ตัวปกติ ขนาด 14 pt ความยาวไม่เกิน 300 คำ ซึ่งควรประกอบด้วยรายละเอียดโดยสรุปของวัตถุประสงค์การวิจัย ระเบียบวิธีการวิจัยและผลของการวิจัย เป็นต้น

คำสำคัญ 3-5 คำ พิมพ์ด้วย Angsana New ตัวปกติ ขนาด 14 pt ไม่ต้องกั้นด้วยเครื่องหมาย comma โดยเว้นห่างจากบทคัดย่อ 1 บรรทัด

- Abstract พิมพ์ด้วย Angsana New ตัวหนา ขนาด 16 pt เนื้อหาใน Abstract พิมพ์ด้วย Angsana New ตัวปกติ ขนาด 14 pt ที่มีเนื้อหาสอดคล้องกับบทคัดย่อและการเขียนถูกต้องตามหลักไวยากรณ์ด้านภาษา

Keywords มี 3-5 คำ พิมพ์ด้วย Angsana New ตัวปกติ ขนาด 14 pt เว้นห่างจาก abstract 1 บรรทัด

- บทความภาษาไทยและภาษาอังกฤษ ให้เรียงลำดับเหมือนกันดังนี้ คือ ชื่อเรื่อง, ชื่อผู้เขียน, หน่วยงาน, บทคัดย่อ, คำสำคัญ, Abstract และ Keywords จากนั้นจึงตามด้วยเนื้อเรื่อง

- เนื้อเรื่องภาษาไทย พิมพ์ด้วย Angsana New ตัวปกติ ขนาด 14 pt จัดกระจายแบบไทย และจัดเป็นแบบ 1 คอลัมน์

- เนื้อเรื่องภาษาอังกฤษ พิมพ์ด้วย Angsana New ตัวปกติ ขนาด 14 pt จัดกระจายแบบไทย และจัดเป็นแบบ คอลัมน์ 1 คอลัมน์

- ตารางและภาพประกอบ

ตาราง

ให้ระบุชื่อตารางที่กระชับและสื่อถึงเนื้อหาในตารางโดยพิมพ์เหนือตาราง (ขีดซ้าย) และเรียงลำดับตารางด้วยตัวเลขอารบิกจากน้อยไปมากตามลำดับ (ตารางที่ 1 ตารางที่ 2, Table 1, Table 2) ซึ่งในตารางอาจใช้ตัวย่อได้แต่ต้องอธิบายเพิ่มเติมใต้ตารางแบบเชิงอรรถ (footnote) ให้ชัดเจน หากจำเป็นต้องระบุที่มาของตารางให้ระบุในรูปแบบของการอ้างอิงแทรกในเนื้อหา (ดูหลักการเขียนอ้างอิงแทรกในเนื้อหา)

ภาพประกอบ

ให้ระบุชื่อภาพประกอบให้ระบุที่มาไว้ได้รูปภาพ (จัดกลาง) กรณีที่มีรูปภาพหลายภาพ ให้ระบุลำดับของรูปภาพ (รูปที่ 1, รูปที่ 2, Figure 1, Figure 2) หากจำเป็นต้องระบุที่มาของรูปภาพให้ระบุในรูปแบบของการอ้างอิงแทรกในเนื้อหา (ดูหลักการเขียนอ้างอิงแทรกในเนื้อหา) และหากเป็นรูปภาพที่ผู้เขียนจัดทำหรือถ่ายรูปล้นเองให้ระบุหลังจากชื่อภาพหรือคำอธิบายได้ภาพด้วยข้อความดังนี้ “(ภาพถ่ายโดยผู้วิจัย)” แนบไฟล์ภาพประกอบที่ใช้ในบทความ โดยบันทึกแต่ละไฟล์ในรูปแบบ .JPG หรือ .PNG หรือ .PDF ภาพต้องคมชัดและมีขนาดที่สามารถเห็นรายละเอียดได้อย่างครบถ้วน

- เอกสารอ้างอิง ให้เรียงเอกสารที่ใช้อ้างอิงทั้งหมดตามลำดับตัวอักษรตัวแรกของรายการที่อ้างอิง โดยยึดวิธีการเรียงตามพจนานุกรม และใช้วิธีการอ้างอิงรูปแบบแวนคูเวอร์ (Vancouver)

การเขียนเอกสารอ้างอิง

เอกสารอ้างอิงทุกฉบับต้องมีการอ้างหรือถูกกล่าวในบทความ การเขียนเอกสารอ้างอิงใช้รูปแบบแวนคูเวอร์ โดยมีรายละเอียดดังนี้

1. การอ้างอิงแทรกในเนื้อเรื่อง

เมื่อสิ้นสุดข้อความที่ต้องการอ้างอิง ใส่หมายเลขอ้างอิงไว้ในวงเล็บใหญ่ โดยใช้เลขอารบิก เช่น [1] หรือ [1, 5] หรือ [1-3]

2. การอ้างอิงท้ายบทความ

2.1 วารสาร

ชื่อผู้เขียน. ชื่อเรื่อง ; ชื่อวารสาร : ปีที่พิมพ์ ; ปีที่ของวารสาร ; เล่มที่ ; หน้า เช่น

[1] นวลจันทร์ วันเพ็ญส่อง. การบูรณาการข้อมูลประชากร. วารสารมหาวิทยาลัยราชภัฏเพชรบุรี 2554 ; 3 : 20-29.

[2] จิราภรณ์ จันทร์จร. การใช้โปรแกรม EndNote : จัดการเอกสารอ้างอิงทางการแพทย์. จุฬาลงกรณ์วารสาร 2551 ; 52 : 241-53.

[3] Kane RA, Kane RL. Effect of genetic for risk of Alzheimer's disease. N Engl J Med 2009 ; 361 : 298-9.

หากเป็นภาษาอังกฤษให้ใช้ชื่อสกุลก่อน ตามด้วยอักษรย่อตัวหน้าตัวเดียวของชื่อตัวและชื่อรองกรณีมีผู้พิมพ์มากกว่า 6 คน ให้ใส่ชื่อเพียง 6 คนแรก และคั่นด้วยเครื่องหมายจุลภาค (comma,) แล้วตามด้วย et al. (ในภาษาอังกฤษ) หรือ และคณะ (ในภาษาไทย).

[1] Mitchell SL, Teno JM, Kiely DK, Shaffer ML, Jone RN, Prigerson HG, et al. The critical course of advanced dementia. N Engl J Med 2009 ; 361 : 1529-38.

[2] จริยา เลิศอรชมนมณี, เอมอร รักขมณี, อนุพันธ์ ตันติวงศ์, กรุณา บุญสุข, อิงอร นิลประดับ, พุฒพิพรรณ วรรกิจโกคาทร, และคณะ. ความเสี่ยงและประสิทธิผลของการผ่าตัดต่อลูกหมาก. จดหมายเหตุทางแพทย์ 2545 ; 85 : 1288-95.

2.2 วิทยานิพนธ์

ชื่อผู้เขียน. ชื่อเรื่อง [ประเภท/ระดับปริญญา]. เมืองที่พิมพ์ : มหาวิทยาลัย ; ปีที่ได้ปริญญา. เช่น

[1] เข็มทอง ศิริแสงเลิศ. การวิเคราะห์ระบบประกันคุณภาพการศึกษาของโรงเรียนอาชีวศึกษาเอกชน กรุงเทพมหานคร [คุยฎีนิพนธ์ปริญญาครุศาสตรคุยฎีบัณฑิต]. กรุงเทพมหานคร : จุฬาลงกรณ์มหาวิทยาลัย ; 2540 .

[2] Kaplan SJ, Post-hospital home health care: the elderly's access and utilization [dissertation]. St. Louis, MO : Washington University ; 1995.

2.3 หนังสือ

ชื่อผู้เขียน. ชื่อหนังสือ. ครั้งที่พิมพ์. เมืองที่พิมพ์ : สำนักพิมพ์ ; ปีที่พิมพ์. เช่น

[1] น้าทิพย์ วิภาวิน และนางเยาว์ เปรมกมลเนตร. นวัตกรรมห้องสมุดและการจัดการความรู้. พิมพ์ครั้งที่ 1. กรุงเทพฯ : ซีเอที โซลูชั่น ; 2551.

[2] Janeway CA, Travers P, Walport M, Shlomchick M. Immunobiology. 5th ed. New York : Garland Publishing ; 2001.

หนังสือที่ผู้แต่งเป็นบรรณาธิการหรือผู้รวบรวม

[3] ภาณุมาศ ทักษณา, บรรณาธิการ. รอยยิ้มของในหลวง. พิมพ์ครั้งที่ 2. ลำพูน : ฌัฐพลการพิมพ์ ; 2553.

[4] Norman IJ, Redfern SJ, editors. Mental health care for elderly people. New York : Churchill Livingstone ; 1996.

2.4 อินเทอร์เน็ต

ชื่อผู้เขียน. ชื่อเรื่อง. [ประเภทของสื่อ/วัสดุ]. ปีที่พิมพ์ [เข้าถึงเมื่อ ปี เดือน วันที่]. เข้าถึงได้จาก URL address เช่น

[1] จิราภรณ์ จันทร์จร. การเขียนรายงานการอ้างอิงในเอกสารวิชาการทางการแพทย์ [อินเทอร์เน็ต]. กรุงเทพฯ: คณะแพทยศาสตร์ จุฬาลงกรณ์มหาวิทยาลัย; 2551 [เข้าถึงเมื่อ 18 ตุลาคม 2554]. เข้าถึงได้จาก : <http://lib.med.psu.ac.th/libmed2557/images/Libservice/vanInov1.pdf>

[2] Greenly W, Sandeman-Craik C, Otero Y, and Streit J. Case Study : Contextual Search for Volkswagen and the Automotive Industry. [Internet]. 2011 [cited 2011 November 22]. Available from:<http://www.w3.org/2001/sw/sweo/public/UseCases/Volkswagen/>

2.5 รายงานการประชุม (conference proceeding)

ชื่อผู้เขียน. ชื่อเรื่อง. ชื่อการประชุม ; วัน เดือน ปีที่ประชุม ; สถานที่จัดประชุม. เมืองที่พิมพ์ : ปีที่พิมพ์. หน้าแรก-หน้าสุดท้าย.

[1] ฐิติพรรณ บรรลือทรัพย์, ปัญญา ทองนิล, กาญจนา บุญส่ง. การบริหารจัดการศึกษาโดยใช้โรงเรียนเป็นฐานในการพัฒนาท้องถิ่นของโรงเรียน สังกัดองค์กรปกครองส่วนท้องถิ่นในจังหวัดเพชรบุรี. การประชุมวิชาการระดับชาติ ครั้งที่ 3 ทำเรื่อน้ำลึกทวายเป็นเขตเศรษฐกิจพิเศษต่อการเปลี่ยนแปลงกาญจนบุรี ; 7 กันยายน 2561 ; มหาวิทยาลัยราชภัฏกาญจนบุรี. จังหวัดกาญจนบุรี : 2561. 220-231.

การส่งต้นฉบับ

ส่ง “ไฟล์ต้นฉบับ” พร้อมทั้ง “แบบฟอร์มการส่งต้นฉบับเพื่อพิจารณาลงวารสารวิชาการมหาวิทยาลัยราชภัฏเพชรบุรี” ผ่านทาง เว็บไซต์ <http://journal.pbru.ac.th/> หรือ E-mail: kanunn_ksupranee@hotmail.com โทรศัพท์ 032-708629

สอบถามรายละเอียดเพิ่มเติม

กองบรรณาธิการวารสารมหาวิทยาลัยราชภัฏเพชรบุรี หรือ E-mail : pichitsud@gmail.com

แบบฟอร์มการส่งต้นฉบับ
เพื่อพิจารณานำลงวารสารมหาวิทยาลัยราชภัฏเพชรบุรี

รหัส
สำหรับเจ้าหน้าที่

วันที่.....เดือน.....พ.ศ.....

ข้าพเจ้า(นาย/นาง/นางสาว).....ตำแหน่งทางวิชาการ.....

สถานภาพ

- อาจารย์ในสถาบันการศึกษา(ชื่อสถาบัน).....
สาขาวิชา.....คณะ.....
วุฒิการศึกษาสูงสุด.....สถาบันที่จบการศึกษาสูงสุด.....
- นักศึกษาในสถาบันการศึกษา(ชื่อสถาบัน).....
สาขาวิชา.....คณะ.....
วุฒิการศึกษาสูงสุด.....สถาบันที่จบการศึกษาสูงสุด.....
- บุคคลทั่วไป(ชื่อหน่วยงานที่สังกัด).....
วุฒิการศึกษาสูงสุด.....สถาบันที่จบการศึกษาสูงสุด.....

ขอส่ง :

บทความวิจัยเรื่อง

(ภาษาไทย).....

(ภาษาอังกฤษ).....

บทความวิชาการ เรื่อง

(ภาษาไทย).....

(ภาษาอังกฤษ).....

โดยมีผู้เขียนร่วม (ถ้ามี) :

ชื่อ-สกุล.....สังกัด.....

ชื่อ-สกุล.....สังกัด.....

ชื่อ-สกุล.....สังกัด.....

ที่อยู่ที่สามารถติดต่อได้สะดวกเลขที่..... ถนน..... แขวง/ตำบล.....
เขต/อำเภอ..... จังหวัด..... รหัสไปรษณีย์.....
โทรศัพท์..... โทรศัพท์มือถือ..... e-mail.....

สิ่งที่ส่งมาด้วย :

- แผ่น CD ข้อมูลต้นฉบับ ชื่อเพิ่มข้อมูล.....
- หรือส่งบทความผ่านทาง e-mail ชื่อหัวเรื่อง.....
โดยส่งจาก e-mail.....

ข้าพเจ้าขอรับรองว่า

- ได้เรียบเรียงบทความนี้อย่างประณีตและได้ตรวจทานความถูกต้องของข้อมูลแล้ว
- บทความนี้ยังไม่เคยลงตีพิมพ์ในวารสารใดมาก่อน และไม่อยู่ระหว่างการพิจารณาของวารสารอื่น
- บทความที่ลงเป็นข้อคิดเห็น/แนวคิด/ทัศนคติของผู้เขียนเท่านั้น หากเกิดผลทางกฎหมายใด ๆ ที่อาจเกิดขึ้นจากบทความนี้ ผู้เขียนจะเป็นผู้รับผิดชอบ

ในระหว่างการรอดตีพิมพ์หากข้าพเจ้าขอเพิกถอนบทความ ข้าพเจ้ายินยอมรับผิดชอบในค่าใช้จ่ายใด ๆ อันอาจเกิดขึ้น

ลงนาม..... ผู้เขียน

(.....)



ใบบอกรับเป็นสมาชิก วารสารวิชาการมหาวิทยาลัยราชภัฏเพชรบุรี

กำหนดออก ปีละ 3 ฉบับ
ค่าสมัครสมาชิก 1 ปี 360 บาท (รวมค่าจัดส่งทางไปรษณีย์)
จำหน่ายปลีก ฉบับละ 120 บาท
บอกรับตั้งแต่ ปีที่..... ฉบับที่..... เป็นเวลา..... ปี
สถานที่จัดส่ง
ชื่อ..... นามสกุล.....
ที่อยู่ (โปรดระบุชื่อหรือหน่วยงานผู้รับ)..... เลขที่.....
หมู่ที่..... ถนน..... ตำบล..... อำเภอ.....
จังหวัด..... รหัสไปรษณีย์.....
โทรศัพท์..... โทรสาร..... e-mail.....
ลงชื่อ..... ผู้สมัคร
(.....)

ชำระค่าสมัครสมาชิกโดย

- เงินสด
- ชำนาญดี (ส่งจ่าย ปณ. เพชรบุรี)
ในนาม คุณสุปราณี เขียวคำรพ
สำนักส่งเสริมวิชาการและงานทะเบียน มหาวิทยาลัยราชภัฏเพชรบุรี
อำเภอเมือง จังหวัดเพชรบุรี 76000
- โอนเงิน.....

หมายเหตุ เริ่มออกปีที่ 1 ฉบับที่ 1 กรกฎาคม-ธันวาคม 2554

รายชื่อผู้ทรงคุณวุฒิ ผู้ประเมินบทความ (Peer Review) ประจำปี

ศาสตราจารย์ ดร.สุภาพนา บุญหล้า
ศาสตราจารย์ ดร.สมชาติ ฉันทศิริวรรณ
รองศาสตราจารย์ ดร.พิสมัย จารุจิตติพันธ์
รองศาสตราจารย์ ดร.วันทนีย์ แสนภักดี

รองศาสตราจารย์ ดร.เสนีย์ คำสุข
รองศาสตราจารย์ ดร.สุรเชษฐ์ ชีระมณี
รองศาสตราจารย์ ดร.พงษ์ไพบูลย์ ศิลาวราเวทย์
รองศาสตราจารย์ ดร.วศิน อิงคพัฒนกุล

รองศาสตราจารย์ ดร.ชาลิต ชูแก้ว
รองศาสตราจารย์ ดร.เสาวนีย์ สิกขาบัณฑิต
รองศาสตราจารย์ ดร.วิเชียร ชิวพิมาย
รองศาสตราจารย์ ดร.นรินทร์ สังข์รักษา
รองศาสตราจารย์ ดร.พนิต เข้มทอง
รองศาสตราจารย์ ดร.อภิรักษ์ จันทร์
รองศาสตราจารย์ ดร.รัชพล สันติวารการ
รองศาสตราจารย์ ดร.นิวัติ เจริญใจ
รองศาสตราจารย์ ดร.เทียน ทองแก้ว
รองศาสตราจารย์ ดร.อนุชัช รามวงษ์กูร
รองศาสตราจารย์ ดร.บงอร เสรีรัตน์
รองศาสตราจารย์ ดร.กาญจนา บุญส่ง
รองศาสตราจารย์สุเทพ ลิ้มอรุณ

รองศาสตราจารย์นิภา เพชรสม
ผู้ช่วยศาสตราจารย์ ดร.วิโรจน์ เจริญลักษณ์
ผู้ช่วยศาสตราจารย์ ดร.ทนายวุฒิ โพธิ์ทองแสงอรุณ
ผู้ช่วยศาสตราจารย์ ดร.สมปอง สุวรรณภูมา
ผู้ช่วยศาสตราจารย์ ดร.มงคล หวังสถิตย์วงษ์

ผู้ช่วยศาสตราจารย์ ดร.ชนสิทธิ์ สิทธิสูงเนิน
ผู้ช่วยศาสตราจารย์ ดร.เจษฎา ความคุ้นเคย
ผู้ช่วยศาสตราจารย์ ดร.สุจิตเทพ ศิริพัฒน์กุล
ผู้ช่วยศาสตราจารย์ ดร.วิภาณี เผือกบัวขาว
ผู้ช่วยศาสตราจารย์ ดร.ปัญญา ทองนิล
อาจารย์ ดร.กชเดช สิริธมมาตย์
ผู้ช่วยศาสตราจารย์สุมาลี งามสมมบัติ

สถานีวิทยุแห่งชาติ
มหาวิทยาลัยธรรมศาสตร์
มหาวิทยาลัยนอร์ทกรุงเทพ
84 ม.4 หมู่บ้านวรเชษฐ์ ต.บ้านป้อม
อ.พระนครศรีอยุธยา จ.พระนครศรีอยุธยา 13000
มหาวิทยาลัยบูรพา
มหาวิทยาลัยพะเยา
มหาวิทยาลัยราชภัฏกาญจนบุรี
99/224 ม.6 หมู่บ้านสิริวารัตน์ 10 ซอย 10
ต.บางแถม อ.เมือง จ.นครปฐม 73000
มหาวิทยาลัยมหาสารคาม
มหาวิทยาลัยนอร์ทกรุงเทพ
มหาวิทยาลัยวงษ์ชวลิตกุล
มหาวิทยาลัยศิลปากร
มหาวิทยาลัยเกษตรศาสตร์
มหาวิทยาลัยมหาจุฬาลงกรณราชวิทยาลัย
มหาวิทยาลัยขอนแก่น
มหาวิทยาลัยเชียงใหม่
มหาวิทยาลัยสวนดุสิต
มหาวิทยาลัยเกษตรศาสตร์
มหาวิทยาลัยราชภัฏบ้านสมเด็จเจ้าพระยา
มหาวิทยาลัยราชภัฏเพชรบุรี
2/1 ถ.ราชดำเนิน ต.คลองกระแซง อ.เมือง
จ.เพชรบุรี 76000
มหาวิทยาลัยราชภัฏเพชรบุรี
มหาวิทยาลัยศิลปากร
มหาวิทยาลัยเทคโนโลยีราชมงคลธัญบุรี
มหาวิทยาลัยราชภัฏชัยภูมิ
77/280 ม.3 หมู่บ้านมัญญานุญา 2 ถ.บางกรวย-ไทรน้อย
ต.บางสีทอง อ.บางกรวย จ.นนทบุรี 11130
มหาวิทยาลัยศิลปากร
มหาวิทยาลัยราชภัฏวไลยอลงกรณ์
มหาวิทยาลัยเกษตรศาสตร์
มหาวิทยาลัยราชภัฏเพชรบุรี
มหาวิทยาลัยราชภัฏเพชรบุรี
มหาวิทยาลัยนอร์ทกรุงเทพ
64/12 ม.4 ต.บ้านหม้อ อ.เมือง จ.เพชรบุรี 76000

